

beper

| | | |
|----|---|---------|
| IT | REGOLABARBA RICARICABILE | pag. 2 |
| EN | RECHARGEABLE BEARD TRIMMER | pag. 6 |
| FR | RÉGULATEUR BARBE RECHARGEABLE | pag. 10 |
| DE | WIEDERAUFLADBARER BARTTRIMMER | pag. 14 |
| ES | RECORTADORA DE BARBA RECARGABLE | pag. 19 |
| GR | ΕΠΑΝΑΦΟΡΤΙΖΟΜΕΝΗ ΞΥΡΙΣΤΙΚΗ ΣΥΣΚΕΥΗ - ΤΡΙΜΕΡ | pag. 23 |
| RO | TRIMMER REÎNCĂRCABIL PENTRU BARBĂ | pag. 28 |
| NL | OPLAADBARE BAARDTRIMMER | pag. 32 |
| LV | UZLĀDĒJAMS BĀRDAS TRIMMERIS | pag. 37 |

For further information and/or for instructions for use in other languages, please visit: beper.com

Fig.A

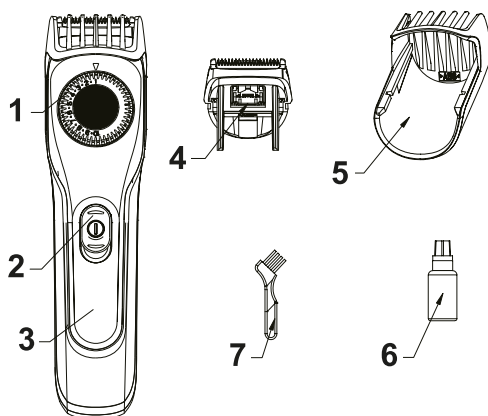

Fig.C

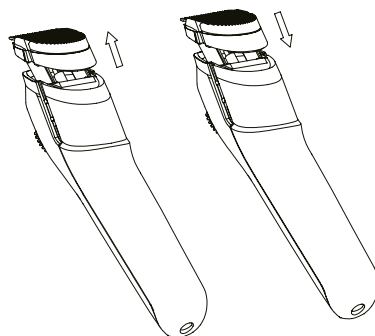

Fig.B

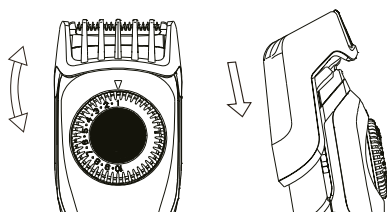
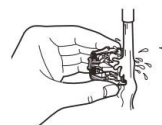

Fig.D



Fig.E



Cod.: 40.332



Avvertenze generali

Leggere queste istruzioni prima di usare l'apparecchio.

Prima e durante l'uso dell'apparecchio è necessario seguire alcune precauzioni elementari.

Dopo aver tolto l'imballaggio assicurarsi dell'integrità dell'apparecchio. In caso di dubbio non utilizzare l'apparecchio e rivolgersi a personale professionalmente qualificato. Gli elementi dell'imballaggio (sacchetti di plastica, polistirolo, ecc.) non devono essere lasciati alla portata dei bambini, in quanto potenziali fonti di pericolo. Questo apparecchio dovrà essere destinato solo all'uso per il quale è stato espressamente concepito. Ogni altro uso è da considerarsi improprio e quindi pericoloso, nonché far decadere la garanzia. Il costruttore non può essere considerato responsabile per eventuali danni derivati da usi impropri, erronei ed irragionevoli.

Non lasciare esposto l'apparecchio ad agenti atmosferici (pioggia, sole, etc.).

Non tenere l'apparecchio vicino a fonti di calore (es. termosifone). Questo apparecchio non deve essere utilizzato da persone (compresi i bambini) con capacità fisiche, sensoriali o mentali ridotte; da persone che manchino di esperienza e conoscenza dell'apparecchio, a meno che siano attentamente sorvegliate o ben istruite relativamente all'utilizzo dell'apparecchio stesso da parte di una persona responsabile della loro sicurezza.

Assicurarsi che i bambini non giochino con l'apparecchio.

Allorché si decida di smaltire come rifiuto questo apparecchio, si raccomanda di renderlo inoperante.

Si raccomanda inoltre di rendere innocue quelle parti dell'apparecchio suscettibili di costituire un pericolo. Questo apparecchio non deve essere utilizzato dai bambini. Tenere l'apparecchio fuori dalla portata dei bambini.

Alcune avvertenze

Seguire le avvertenze e le precauzioni d'uso dettagliate nel presente manuale, al fine di evitare il rischio di lesioni o di shock elettrico. Conservare il presente manuale per riferimenti futuri.

Per questioni di igiene, è consigliabile non condividere l'apparecchio con altre persone.

L'apparecchio contiene batterie che non possono essere cambiate e/o sostituite.

Fare attenzione affinché l'apparecchio in funzione non entri mai in contatto con i capelli, le ciglia, le sopracciglia, ecc., per evitare ogni possibile pericolo di lesione e di danno/blocco dell'apparecchio.

Utilizzare l'apparecchio esclusivamente seguendo le istruzioni riportate nel presente manuale.

Non immergere l'apparecchio in acqua o in altri liquidi

⚠ Attenzione: mantenere l'apparecchio asciutto e lontano da fonti d'acqua

Non utilizzare e/o conservare l'apparecchio in luoghi esposti alle intemperie o all'umidità.

Controllare sempre l'integrità dell'apparecchio prima del suo utilizzo. In caso di danni visibili, non utilizzare l'apparecchio.

L'apparecchio è progettato esclusivamente per uso domestico.

Si raccomanda di spegnere sempre l'apparecchio quando non in uso. Nessun componente interno dell'apparecchio può essere cambiato o sostituito. Non provare a raggiungere i componenti elettrici interni dell'apparecchio, per evitare rischi di ferite e shock elettrici.

Non utilizzare l'apparecchio in esterno.

Non utilizzare l'apparecchio in caso di malfunzionamento, cadute accidentali o se l'apparecchio è stato immerso in acqua o altri liquidi. Prima di utilizzare l'apparecchio, assicurarsi che il corpo lame sia ben inserito e fissato all'apparecchio.

Non utilizzare l'apparecchio su bambini e non lasciare che i bambini utilizzino l'apparecchio.

In fase di ricarica, assicurarsi che l'apparecchio sia spento.

È normale che l'adattatore risulti caldo al tatto durante la ricarica.

Utilizzare l'apparecchio solo con gli accessori forniti.

⚠ Attenzione: l'apparecchio è dotato di lame affilate; fare molta attenzione durante l'uso e la manutenzione, al fine di evitare ferite e lesioni

Si raccomanda di non avvolgere il cavo attorno all'apparecchio, per evitarne il danneggiamento.

Mantenere il cavo di alimentazione lontano da fonti di calore.

⚠ Attenzione: per evitare lesioni, non utilizzare l'apparecchio nel caso in cui le lame risultino danneggiate.

Solo il corpo lame può essere immerso in acqua per la pulizia. Non immergere l'apparecchio in acqua, o risciacquarlo sotto l'acqua corrente. Non utilizzare detergenti abrasivi o corrosivi per pulire l'apparecchio e il corpo lame.

Descrizione del prodotto Fig.A

1. Selettore lunghezze di taglio
2. Tasto ON/OFF
3. Indicatore di ricarica
4. Corpo lame
5. Pettine regolatore (1-10 mm)
6. Bocchetta olio lubrificante
7. Spazzolina per pulizia

Istruzioni per l'uso

Ricarica

Assicurarsi che l'apparecchio sia spento prima di ricaricarlo.

Inserire il cavo fornito all'interno del connettore posto sulla base dell'apparecchio, e collegarlo ad una presa USB (adattatore o presa USB del pc). L'adattatore USB non è incluso nella confezione.

Sull'apparecchio si accende l'indicatore di ricarica, che rimarrà acceso fino a quando l'apparecchio non viene scollegato dalla presa di corrente.

Il tempo normale di ricarica è di 8 ore. Si raccomanda di non superare questo limite, al fine di evitare danni alla batteria.

8 ore di ricarica consentono di utilizzare l'apparecchio per circa 60 minuti continuativi.

Per assicurare la massima durata delle batterie, si consiglia di:

Non ricaricare l'apparecchio tra un utilizzo e l'altro; attendere che l'apparecchio sia completamente scarico.

Scaricare completamente le batterie almeno due volte all'anno (posizionare il tasto ON/OFF su ON e lasciare funzionare l'apparecchio a vuoto).

Importante! Non utilizzare l'apparecchio quando è in carica.

Evitare di posizionare l'apparecchio in carica alla luce diretta del sole o vicino a fonti dirette di calore.

Utilizzo dell'apparecchio.

Assicurarsi che l'apparecchio sia spento.

Procedere ad inserire il pettine regolatore come di seguito descritto, e selezionare la lunghezza di taglio desiderata attraverso l'apposito selettore.

Nota: il selettore lunghezze di taglio non gira quando l'apparecchio è in funzione.

Far scorrere il tasto ON/OFF verso l'alto per accendere l'apparecchio, e procedere al taglio, facendo attenzione a mantenere l'apparecchio in direzione contraria a quella di crescita dei peli, e la testina il più possibile piatta sulla pelle.

Si raccomanda di pulire il pettine regolatore e il corpo lame dopo ogni utilizzo, per evitare il blocco e il conseguente danneggiamento dell'apparecchio.

Montaggio/rimozione pettine regolatore

Assicurarsi che l'apparecchio sia spento.

Per installare il pettine regolatore, posizionare il selettore lunghezze di taglio su "10", e fissare al corpo lame come mostrato in (FIG. B)

Per rimuovere il pettine regolatore, spegnere l'apparecchio, posizionare il selettore lunghezze di taglio su "10", e tirare delicatamente verso l'alto il pettine.

Montaggio/rimozione corpo lame

Assicurarsi che l'apparecchio sia spento prima di procedere al montaggio o alla rimozione del corpo lame.

Per rimuovere il corpo lame, esercitare una leggera pressione verso l'alto con il pollice, in corrispondenza della freccia sul retro dell'apparecchio (FIG. C)

Per montare il corpo lame, allineare i profili laterali del corpo lame alle guide sull'apparecchio, e premere delicatamente verso il basso fino a quando le lame non risulteranno ben fissate (FIG. C)

Pulizia e manutenzione

Assicurarsi che l'apparecchio sia spento, e che il cavo di alimentazione sia scollegato.

Rimuovere il pettine regolatore e il corpo lame come descritto in precedenza.

Con l'aiuto della spazzolina in dotazione, procedere con la rimozione dei peli e dei residui di polvere depositati su corpo lame, pettine e apparecchio. (FIG. D)

Sciacquare il corpo lame sotto l'acqua corrente per una pulizia più profonda ed accurata. (FIG. E) Lasciare asciugare completamente prima di montare il corpo lame sull'apparecchio.

Attenzione: non immergere il corpo dell'apparecchio in acqua o altri liquidi

Ogni due-tre utilizzi, è consigliabile lubrificare le lame con una o due gocce di olio (incluso).

Dati tecnici

Batteria Ni-Mh 1.2V 1000 mAh

Input: 5V USB

In un'ottica di miglioramento continuo Beper si riserva la facoltà di apportare modifiche e migliorie al prodotto in oggetto senza previo preavviso.



Il simbolo del cestino barrato riportato sull'apparecchio indica che il prodotto, alla fine della propria vita utile, dovendo essere trattato separatamente dai rifiuti domestici, deve essere conferito in un centro di raccolta differenziata per apparecchiature elettriche ed elettroniche oppure riconsegnato al rivenditore al momento dell'acquisto di una nuova apparecchiatura equivalente.

L'adeguata raccolta differenziata per l'avvio successivo dell'apparecchio al riciclaggio, al trattamento e allo smaltimento ambientalmente compatibile contribuisce ad evitare possibili effetti negativi sull'ambiente e sulla salute e favorisce il recupero dei materiali di cui è composto. L'utente è responsabile del conferimento dell'apparecchio a fine vita alle appropriate strutture di raccolta. Per informazioni più dettagliate inerenti i sistemi di raccolta disponibili, rivolgersi al servizio locale di smaltimento rifiuti, o al negozio dove è stato effettuato l'acquisto. Chiunque abbandona o cestina questo apparecchio e non lo riporta in un centro di raccolta differenziata per rifiuti elettrici-elettronici è punito con la sanzione amministrativa pecuniaria prevista dalla normativa vigente in materia di smaltimento abusivo di rifiuti

CERTIFICATO DI GARANZIA

La garanzia di applicazione è valida 24 mesi dalla data di acquisto per difetti di materiale o di fabbricazione.

La garanzia è valida unicamente presentando il certificato di garanzia e il documento di acquisto (scontrino fiscale) che certifichi la data di acquisto e il nome del modello dell'apparecchio acquistato.

Se l'apparecchio dovesse richiedere assistenza tecnica rivolgersi al venditore o presso la nostra sede. Questo per conservare inalterata l'efficienza del vostro apparecchio e per NON invalidare la garanzia. Eventuali manomissioni dell'apparecchio da parte di personale non autorizzato invalideranno automaticamente la garanzia.

CONDIZIONI DI GARANZIA

Se ci sono guasti a causa di difetti di materiale e/o fabbricazione durante il periodo di garanzia, garantiamo la riparazione del prodotto gratuitamente.

Non sono coperte dalla garanzia tutte le parti che dovessero risultare difettose a causa di:

- Danni da trasporto o da cadute accidentali,
- Errata installazione o inadeguatezza impianto elettrico,
- Riparazioni o modifiche operate da personale non autorizzato,
- Mancata o non corretta manutenzione e pulizia,
- Prodotto e/o parti di prodotto soggette a usura e/o consumabili (es.: lampade, batterie, lame)
- Mancata osservanza delle istruzioni per il funzionamento dell'apparecchio, negligenza o trascuratezza nell'uso.

L'elenco di cui sopra è a titolo meramente esemplificativo e non esaustivo, in quanto la presente garanzia è comunque esclusa per tutte quelle circostanze che non possono farsi risalire a difetti di fabbricazione dell'apparecchio.

La garanzia è inoltre esclusa in tutti i casi di uso improprio dell'apparecchio ed in caso di uso professionale.

Beper Srl declina ogni responsabilità per eventuali danni che possano direttamente o indirettamente derivare a persone, cose ed animali domestici in conseguenza della mancata osservanza di tutte le prescrizioni indicate nell'apposito "Libretto Istruzioni ed avvertenze" in tema di installazione, uso e manutenzione dell'apparecchio.

Per assistenza e/o informazioni tecniche scrivere a:

assistenza@beper.com

General safety advice

Read the operating instructions carefully before first use of the appliance.

Read the following instructions carefully, since they give you useful safety information about installation, use and maintenance and help you avoid mishaps and possible accidents.

Remove the packing and make sure that the appliance is intact. The elements of the packing (plastic bags, polystyrene, etc) do not have to be accessible to the children, in order to preserve them from danger sources.

It is recommended not to throw these packing material in the domestic waste, but to deliver them to the appropriate station of collection or destruction refusals, asking eventually information to the manager of the Sanitation Department of your own municipality.

This appliance is to be destined to its special purpose only.

Any other use is to be considered as improper and thus dangerous. The manufacturer cannot be responsible for any damages deriving from improper, wrong or incautious use.

Do not expose the appliance to atmospheric agents such as rain, wind, snow, hail.

Do not use the appliance near explosives, highly flammable materials, gases, burning flames, heaters.

Do not allow children, disabled people or every people without experience or technical ability to use the appliance if they are not properly watched over. Close supervision is necessary when any appliance used by or near children.

Also make any dangerous parts unserviceable, especially for children who could play with the appliance.

Safety guide

Read all instructions and warnings in this manual before using the appliance, to avoid any risk of electric shock or personal injury.

Save these instructions for future reference.

For hygienic reasons, it is advisable not to share this appliance with other users.

The appliance contains batteries that cannot be changed and/or replaced.

Make sure that, when operating, the appliance never comes into contact with hair on the head, eyelashes, eyebrows, etc. to prevent any risk of injury as well as to avoid blockage or damage of the appliance.

Only use this appliance as described in this manual.

Do not immerse the appliance in water or any other liquid.

⚠ Warning: keep the appliance dry and away from any water source.

Do not allow the appliance to be exposed to rain or moisture during use or storage.

Always check the appliance for damage before use. If any damage is observed, do not use the appliance.

This appliance is only intended for domestic and indoor use only.

Always switch the appliance OFF when not in use.

This appliance has no user serviceable parts. Do not attempt to access the internal components in the appliance, to avoid any risk of injury or electric shock.

Do not use the appliance outdoors

Do not use the appliance if it is not working properly, if it has been dropped or if it has been immersed in water or other liquids.

Before turning the appliance on, make sure that the blades have been correctly mounted and fixed to the appliance.

Do not use the appliance on children and do not let children use the appliance.

Before charging, make sure the appliance is switched off.

During charging, it is normal that the adapter becomes warm at touch

Only use the appliance with the provided accessories.

⚠ Warning: the appliance is fitted with sharp blades; use extreme care while using and handling, to avoid any risk of injury

Do not twist and curl the power cable around the appliance, to avoid damage. Keep the power cable away from hot surfaces and heat sources.

⚠ Warning: to avoid injury, do not use the appliance if the blades show visible damage

Only the blades can be washed under tap water. Do not immerse the appliance into water, and do not rinse it under tap water. Do not use abrasive or corrosive detergents to clean the appliance and the blades.

Product description Fig.A

1. Cutting length selector
2. ON/OFF switch
3. Charging indicator
4. Blades
5. Comb attachment (1-10mm)
6. Lubricating oil bottle
7. Cleaning brush

Use instructions

Charging of the appliance

Make sure the appliance is switched off before charging it.

Insert the power cable in the connector found at the bottom of the appliance, and connect it to a USB plug (USB wall adapter or PCS USB port). USB wall adapter is not included.

The charging indicator turns on, and it will stay on until the appliance is disconnected from the USB plug.

Normal charging time is 8 hours. Do not charge the appliance for a longer period of time, to avoid damaging the battery.

8 hours of charging allow up to 60 minutes of continuous use of the appliance.

To ensure maximum life of battery, we recommend the following:

Do not charge the appliance between use sessions; allow the battery to discharge completely.

Discharge completely the batteries at least twice a year (slide the ON/OFF switch to the ON position and let the appliance run until it stops)

Important! Do not use the appliance while charging

Avoid charging the appliance in direct sunlight or close to direct heat sources.

Use of the appliance

Make sure the appliance is switched off.

Insert the comb attachment as described below, and choose the desired cutting length with the selector.

Note: the cutting length selector does not turn while the appliance is operating.

Slide the ON/OFF switch upwards to turn the appliance on, and proceed with trimming, making sure to move the appliance against the direction of growth of the hair, and to keep the cutting head as flat as possible on the skin. Clean the comb attachment and the blades after each use, to avoid clogging and consequent damaging of the appliance.

Mounting/removal of comb attachment

Make sure the appliance is switched off.

To mount the comb attachment, place the cutting length selector on "10", and fix the comb attachment to the blades as shown in (FIG. B).

To remove the comb attachment, turn the appliance off, place the cutting length selector on "10", and gently pull upwards.

Mounting/removal of blades

Make sure the appliance is switched off before proceeding with mounting or removal of blades.

To remove the blades, apply light pressure upwards with your thumb, right on the arrow found at the back of the appliance (FIG.C).

To mount the blades, align the ribs on each side with the guides found on the appliance, and gently press downwards until the blades are firmly fixed (FIG.C).

Cleaning and maintenance

Make sure that the appliance is switched off, and the power cable unplugged.

Remove the comb attachment and the blades as described above.

With the aid of the cleaning brush provided, remove hair and dust found on the blades, comb attachments and appliance (FIG.D) Rinse the blades under tap water for more accurate and thorough cleansing (FIG.E). Let dry completely before mounting the blades back on the appliance.

⚠ Warning: do not immerse the body of the appliance in water or other liquids

Every 2-3 use sessions, it is advisable to lubricate the blades with one or two drops of oil (included)

Rechargeable beard trimmer Use instructions

Technical data

Ni-Mh Battery pack 1.2V 1000 mAh

Input: 5V USB

For any improvement reasons, Beper reserves the right to modify or improve the product without any notice.



The European directive 2011/65/EU on Waste Electrical and Electronic Equipment (WEEE), requires that old household electrical appliances must not be disposed of in the normal unsorted municipal waste stream. Old appliances must be collected separately in order to optimize the recovery and recycling of the materials they contain, and reduce the impact on human health and the environment. The crossed out "wheeled bin" symbol on the product reminds you of your obligation, that when you dispose of the appliance, it must be separately collected.

GUARANTEE CERTIFICATE

This appliance has been checked in the factory. From the date of original purchase a 24 month guarantee applies to material and production defects. The purchase receipt and the guarantee certificate must be submitted together in case of claim to guarantee.

The guarantee is valid only with a guaranty certificate and proof of purchase (fiscal receipt) indicating the date of purchase and the model of the appliance

For any technical assistance, please contact directly the seller or our head office in order to preserve the appliance's efficiency and NOT TO void the guarantee. Any intervention on this appliance by non-authorized persons will automatically void the guarantee.

GUARANTEE CONDITIONS

If the appliance shows defects as a result of faulty material and/or production during the period of guarantee, we guarantee repair free of charge on condition that:

- The appliance has been used properly and for the purpose for which it has been intended.
- The appliance has not been tampered with, otherwise it is not maintainable.
- The purchase receipt shall be presented.
- The appliance showing a fair wear and tear shall not be covered by this guarantee.

Therefore, any part that could be accidentally broken or having visible signs of use in consumable products (such as lamps, batteries, heating elements...) the aesthetic parts are excluded from the guarantee, and any defect whatsoever resulting from non-respect of the rules for use, negligence in usage and/or maintenance of the appliance, carelessness, wrong or improper installation, damage during transport and any other damage not attributable the supplier.

For every defect that could not be repaired within the guarantee period, the appliance will be replaced free of charge. In any case, if the part to be replaced for defect, breakage or malfunction is an accessory and/or a detachable part of the product, Beper reserves the right to replace only the very part in question and not the entire product

Contact your distributor in your country or after sales department beper.

E-mail assistenza@beper.com which will forward your enquiries to your distributor.

Lire attentivement les instructions suivantes avant la première utilisation de l'appareil.

Avant et durant l'utilisation de cet appareil il est nécessaire de suivre précautions élémentaires suivantes.

Après avoir enlever l'emballage, s'assurer de l'intégrité de l'appareil. En cas de doute ne pas utiliser l'appareil et s'adresser à un professionnel qualifié. Les éléments d'emballage (sachets plastique, polystyrène, etc.) ne doivent pas être laissés à la portée des enfants, car potentiellement dangereux.

Il est recommandé de ne pas jeter les éléments d'emballage dans les déchets ménagers, mais de les déposer dans les centres de traitement des déchets appropriés, en demandant éventuellement conseil au gérant du centre de sa commune de résidence.

Cet appareil ne devra être utilisé que pour l'usage pour lequel il a été conçu.

Tout autre usage sera considéré comme inapproprié et donc dangereux, et engendrera l'annulation de la garantie. Le constructeur ne peut être tenu pour responsable en cas de dommages causés par une utilisation incorrecte, inappropriée et déraisonnable.

Ne jamais immerger l'appareil dans l'eau ou d'autres liquides.

Ne pas toucher l'appareil avec les mains et pieds mouillés ou humides.

Ne pas laisser l'appareil exposé aux agents atmosphériques comme la pluie, le soleil.

Ne pas laisser l'appareil près d'une source de chaleur (ex. Radiateur)

Ne pas laisser les enfants, les personnes avec des capacités physiques, sensorielles ou mentales réduites, ou manquant d'expérience ou de connaissance technique, utiliser cet appareil sans surveillance

S'assurer que les enfants ne jouent pas avec cet appareil.

Dès lors que l'appareil doit être détruit, il est recommandé de retirer toutes les parties susceptibles de présenter un quelconque danger, en particulier pour les enfants qui pourraient utiliser cet appareil comme un jeu.

Quelques précautions

Suivre les conseils et précautions d'emploi détaillées dans le présent manuel afin d'éviter le risque de blessure ou de choc électrique.

Conserver ce manuel pour de futures références.

Pour des raisons d'hygiène, il est conseillé de ne pas partager l'appareil avec d'autres personnes.

L'appareil contient des piles qui ne peuvent pas être changées ou remplacées.

Veillez à ce que l'appareil n'entre jamais en contact avec les cheveux, les cils, les sourcils, etc. lors de son utilisation, afin d'éviter tout risque de blessure ou d'endommagement de l'appareil.

N'utiliser l'appareil qu'en suivant les instructions du présent manuel. Ne pas tremper l'appareil dans de l'eau ou d'autres liquides

⚠ Attention : Garder l'appareil au sec et loin des sources d'eau.

Ne pas utiliser et/ou conserver l'appareil dans des endroits exposés aux intempéries ou à l'humidité.

Vérifiez toujours l'intégrité de l'appareil avant de l'utiliser. En cas de dommages visibles, n'utilisez pas l'appareil.

L'appareil est conçu pour un usage domestique uniquement.

Il est recommandé de toujours éteindre l'appareil lorsqu'il n'est pas utilisé. Aucun composant interne de l'appareil ne peut être changé ou remplacé. N'essayez pas d'atteindre les composants électriques internes de l'appareil, car cela pourrait entraîner des blessures ou un choc électrique. N'utilisez pas l'appareil à l'extérieur.

Ne pas utiliser l'appareil en cas de dysfonctionnement, de chute accidentelle ou s'il a été immergé dans l'eau ou d'autres liquides.

Avant d'utiliser l'appareil, assurez-vous que le corps de la lame est fermement inséré et fixé à l'appareil.

N'utilisez pas l'appareil sur des enfants et ne permettez pas aux enfants d'utiliser l'appareil.

Lors de la charge, s'assurer que l'appareil soit éteint. Il est normal que l'adaptateur soit chaud au toucher lors de la charge.

N'utilisez l'appareil qu'avec les accessoires fournis.

⚠ Attention : l'appareil est doté de lames aiguisées ; faire très attention lors de l'utilisation et de l'entretien, afin d'éviter les blessures.

Il est recommandé de ne pas enrouler le câble autour de l'appareil pour éviter tout dommage.

Tenez le cordon d'alimentation éloigné des sources de chaleur.

⚠ Attention: Pour éviter toute blessure, n'utilisez pas l'appareil si les lames sont endommagées.

Seul le corps de la lame peut être immergé dans l'eau pour le nettoyage. Ne pas immerger l'appareil dans l'eau ou le rincer sous l'eau courante.

N'utilisez pas de nettoyants abrasifs ou corrosifs pour nettoyer l'appareil et le corps de la lame.

Description du produit Fig. A

1. Sélecteur de longueur de coupe
2. Pulsant ON/OFF
3. Indicateur de recharge
4. Corps des lames
5. Peigne régulateur (1-10 mm)
6. Bouteille d'huile de lubrification
7. Brosse pour le nettoyage

Mode d'emploi

Recharge

Assurez-vous que l'appareil soit éteint avant de le recharger.

Insérez le câble fourni à l'intérieur du connecteur situé sur la base de l'appareil, et connectez-le à une prise USB (adaptateur ou prise USB du pc). L'adaptateur USB n'est pas inclus.

Le témoin de charge s'allume sur l'appareil et reste allumé jusqu'à ce que l'appareil soit débranché du secteur.

Le temps de charge normal est de 8 heures. Il est recommandé de ne pas dépasser cette limite, afin d'éviter d'endommager la batterie.

8 heures de charge vous permettent d'utiliser l'appareil pendant environ 60 minutes en continu.

Pour assurer une durée de vie maximale de la batterie, nous vous recommandons :

Ne chargez pas l'appareil entre les utilisations ; attendez que l'appareil soit complètement déchargé.

Déchargez complètement les batteries au moins deux fois par an (réglez le bouton ON/OFF sur ON et laissez l'appareil fonctionner à vide).

Important ! N'utilisez pas l'appareil pendant qu'il est en charge.

Évitez de placer l'appareil à la lumière directe du soleil ou à proximité de sources de chaleur directe.

Utilisation de l'appareil.

Assurez-vous que l'appareil soit éteint.

Procédez à l'insertion du peigne régulateur tel que décrit ci-dessous, et sélectionnez la longueur de coupe désirée à travers le sélecteur approprié.

Remarque : le sélecteur de longueur de coupe ne tourne pas lorsque l'appareil est en fonctionnement.

Glisser la touche ON/OFF vers le haut pour allumer l'appareil et procéder à la coupe, en veillant à maintenir l'appareil dans la direction opposée à celle de la croissance des poils, et la tête aussi plate que possible sur la peau. Il est recommandé de nettoyer le peigne du régulateur et le corps de la lame après chaque utilisation, afin d'éviter le blocage et les dommages consécutifs à l'appareil.

Montage et démontage du peigne régulateur

Assurez-vous que l'appareil soit éteint.

Pour installer le peigne régulateur, placez le sélecteur de longueur de coupe sur « 10 » et fixez les lames au corps comme le montre (l'IMAGE. B).

Pour retirer le peigne, éteignez la machine, réglez le sélecteur de longueur de coupe sur "10" et tirez doucement le peigne vers le haut.

Montage et démontage du corps de lame

S'assurer que l'appareil soit éteint avant de monter ou de démonter le corps de la lame.

Pour retirer le corps de la lame, exercer une légère pression vers le haut avec le pouce sur la flèche à l'arrière de l'appareil (IMAGE C). Pour monter le corps de lame, alignez les profils latéraux du corps de lame avec les guides de l'appareil et appuyez doucement vers le bas jusqu'à ce que les lames soient bien fixées (IMAGE C).

Nettoyage et entretien

Assurez-vous que l'appareil soit éteint et que le cordon d'alimentation soit débranché.

Retirer le peigne du régulateur et le corps de la lame comme décrit ci-dessus.

À l'aide de la brosse fournie, procéder à l'élimination des résidus de poils et de poussière déposés sur le corps des lames, le peigne et l'appareil. (IMAGE D)

Rincer le corps lames sous l'eau courante pour un nettoyage plus profond et précis. (IMAGE E) Laisser sécher complètement avant de monter le corps lames sur l'appareil.

 **Attention : Ne pas immerger le corps de l'appareil dans l'eau ou d'autres liquides.**

Toutes les deux ou trois utilisations, il est conseillé de lubrifier les lames avec une ou deux gouttes d'huile (inclus).

Données techniques

Pile Ni-Mh 1.2V 1000 mAh

Input : 5V USB

Dans un souci d'amélioration permanent Beper se réserve le droit d'apporter des modifications et améliorations au produit sans aucun préavis.



Le produit en fin de vie doit être détruit selon les normes en vigueur relatives à l'élimination des déchets et ne peut être traité comme simple déchet ménagé.

Le produit doit être détruit dans un centre d'élimination des déchets adapté ou être restitué au revendeur dans le cas d'une substitution avec un autre produit équivalent neuf.

Le fabricant prendra à sa charge les frais occasionnés pour la destruction du produit selon les termes de la loi en vigueur. Le produit est composé de pièces non biodégradables et substances qui peuvent polluer l'environnement si détruites de façon inappropriée. Par ailleurs, certaines parties de ces matières peuvent être recyclées évitant ainsi toute pollution pour l'environnement. Il est de votre et notre devoir de préserver la santé de l'environnement.

Le symbole indique que le produit répond aux normes requises par les nouvelles directives introduites en faveur de l'environnement (2011/65/EU) et que le produit doit être détruit de façon appropriée au terme du cycle de vie. Si besoin, informez-vous auprès des autorités locales compétentes en matière d'élimination des déchets de votre commune. Toute personne qui ne tiendra pas compte de ces règles d'élimination des déchets indiquées dans ce paragraphe en répondra selon la loi en vigueur.

CERTIFICAT DE GARANTIE

La garantie d'application est valable pour 24 mois à partir de la date d'achat pour des défauts de matériel ou de fabrication. La garantie est valable uniquement en présentant le certificat de garantie et le document d'achat (ticket de caisse) qui certifie la date d'achat et le nom du modèle de l'appareil acheté

Si l'appareil devrait demander l'assistance technique s'adresser au vendeur ou auprès de notre siège. Ceci pour conserver inaltérée l'efficacité de votre appareil et pour NON invalider la garantie. Des éventuelles manipulations de l'appareil de la part du personnel non autorisé invalident automatiquement la garantie.

CONDITIONS DE GARANTIE

S'il y a des pannes à cause des défauts de matériel et/ou de fabrication pendant la période de garantie, nous garantissons la réparation du produit gratuitement.

Elles ne sont pas couvertes de la garantie toutes les parties qui devraient résulter défectueuses à cause de :

- Dommages de transport ou de chutes accidentelles,
- Installation erronée ou inadéquation de l'installation électrique,
- Réparations ou modifications effectuées par un personnel non autorisé,
- Manque ou incorrect entretien et nettoyage,
- Produit et/ou parties du produit relevant de l'usure et/ou consommables (ex : lampes piles, lames)
- Manque d'observation des instructions pour le fonctionnement de l'appareil, négligence dans l'utilisation

La liste indiquée ci-dessus est à titre purement exemplaire et non exhaustif, car la présente garantie est donc exclue pour toutes les circonstances qui ne peuvent pas dériver des défauts de fabrication de l'appareil.

En outre la garantie est exclue dans tous les cas d'usage impropre de l'appareil et en cas d'usage professionnel.

Beper S.R.L. décline chaque responsabilité pour des éventuels dommages qui peuvent directement ou indirectement dériver à des personnes, des choses et des animaux domestiques, en conséquence au non-respect de toutes les prescriptions indiquées dans le « livret des instructions et des précautions » approprié, en thème d'installation, d'utilisation et d'entretien de l'appareil.

Le service après-vente est effectué par votre revendeur ou par l'importateur/distributeur des produits beper.

Écrivez un e-mail au assistenza@beper.com pour connaître le centre service agréé beper le plus proche de chez vous.

Allgemeine warnhinweise

Lesen sie diese anleitung, bevor sie das gerät in betrieb nehmen.

Vor und während des gebrauches des gerätes ist es notwendig, einige grundlegende vorsichtsmaßnahmen zu beachten.

Vergewissern sie sich nach dem entfernen der verpackung, dass das gerät intakt ist. Verwenden sie das gerät im zweifelsfall nicht und wenden sie sich an fachlich qualifiziertes personal. Verpackungselemente (plastiktüten, polystyrol, etc.) Dürfen nicht in reichweite von kindern bleiben, da sie potenzielle gefahrenquellen darstellen.

Dieses gerät darf nur für den zweck verwendet werden, für den es ausdrücklich bestimmt ist. Jede andere verwendung ist als unsachgemäß und damit gefährlich anzusehen und führt zum erlöschen der garantie. Der hersteller haftet nicht für schäden, die durch unsachgemäßen, fehlerhaften oder ungeeigneten gebrauch entstehen. Lassen sie das gerät nicht witterungseinflüssen (regen, sonne, etc.) Ausgesetzt.

Halten sie das gerät nicht in der nähe von wärmequellen (z.B. Heizkörpern).

Dieses gerät darf nicht von personen (einschließlich kindern) mit eingeschränkten körperlichen, sensorischen oder geistigen fähigkeiten verwendet werden; von personen, denen die erfahrung und kenntnisse über das gerät fehlen, es sei denn, sie werden von einer für ihre sicherheit verantwortlichen person sorgfältig überwacht oder gut in die bedienung des geräts eingewiesen.

Achten sie darauf, dass kinder nicht mit dem gerät spielen.

Wenn sie sich entscheiden, dieses gerät als abfall zu entsorgen, wird empfohlen, es außer betrieb zu setzen.

Es wird auch empfohlen, teile des gerätes, die eine gefahr darstellen können, sicher zu entsorgen. Dieses gerät darf nicht von kindern benutzt werden. Bewahren sie das gerät ausserhalb der reichweite von kindern auf.

Einige Warnungen

Befolgen Sie die in dieser Anleitung beschriebenen Warnhinweise und Vorsichtsmaßnahmen, um das Risiko von Verletzungen oder Stromschlägen zu vermeiden.

Bewahren Sie dieses Handbuch zum späteren Nachschlagen auf. Aus hygienischen Gründen ist es ratsam, das Gerät nicht mit anderen zu teilen. Das Gerät enthält Batterien, die nicht gewechselt und/oder ausgetauscht werden können.

Achten Sie darauf, dass das Gerät während des Gebrauchs niemals mit Haaren, Wimpern, Augenbrauen usw. in Berührung kommt, um eine mögliche Verletzungsgefahr und Beschädigung/Blockierung des Gerätes zu vermeiden.

Verwenden Sie das Gerät nur gemäß den Anweisungen in dieser Anleitung. Tauchen Sie das Gerät nicht in Wasser oder andere Flüssigkeiten.

⚠ Achtung: Halten Sie das Gerät trocken und von Wasserquellen fern.

Verwenden und/oder lagern Sie das Gerät nicht an Orten, die Witterungseinflüssen oder Feuchtigkeit ausgesetzt sind.

Überprüfen Sie vor Gebrauch immer die Integrität des Geräts. Verwenden Sie das Gerät bei sichtbaren Schäden nicht.

Das Gerät ist nur für den Hausgebrauch bestimmt.

Es wird empfohlen, das Gerät bei Nichtgebrauch immer auszuschalten. Es dürfen keine internen Komponenten des Gerätes verändert oder ausgetauscht werden. Versuchen Sie nicht, die internen elektrischen Komponenten des Geräts zu erreichen, da dies zu Verletzungen oder einem elektrischen Schlag führen kann.

Verwenden Sie das Gerät nicht im Freien.

Verwenden Sie das Gerät nicht bei Fehlfunktionen, versehentlichem Sturz oder wenn das Gerät in Wasser oder andere Flüssigkeiten getaucht wurde. Vergewissern Sie sich vor der Verwendung des Gerätes, dass das Klingenelement fest sitzt und am Gerät befestigt ist. Verwenden Sie das Gerät nicht bei Kindern und lassen Sie es nicht von Kindern benutzen.

Achten Sie beim Laden darauf, dass das Gerät ausgeschaltet ist.

Es ist normal, dass das Netzteil während des Ladevorgangs bei Berührung warm ist.

Verwenden Sie das Gerät nur mit dem mitgelieferten Zubehör.

⚠ Achtung: Das Gerät ist mit scharfen Klingen ausgestattet; seien Sie bei Gebrauch und Wartung sehr vorsichtig, um Verletzungen und sonstige Hautschäden zu vermeiden.

Es wird empfohlen, das Kabel nicht um das Gerät zu wickeln, um Schäden zu vermeiden. Halten Sie das Netzkabel von Wärmequellen fern.

⚠ Achtung: Um Verletzungen zu vermeiden, verwenden Sie das Gerät nicht, wenn die Klingen beschädigt sind.

Nur das Klingenelement kann zur Reinigung in Wasser getaucht werden. Tauchen Sie das Gerät nicht in Wasser ein und spülen Sie es nicht unter fließendem Wasser.

Verwenden Sie zur Reinigung des Gerätes und des Klingenelements keine scheuernden oder korrosiven Reinigungsmittel.

Produktbeschreibung Abb.A

1. Schnittlängenschalter
2. EIN/AUS-Taste
3. Ladeanzeige
4. Klingenelement
5. Kammaufsatz (1-10 mm)
6. Schmierölfflasche
7. Reinigungsbürste

Gebrauchsanweisung

Aufladen

Vergewissern Sie sich, dass das Gerät vor dem Wiederaufladen ausgeschaltet ist.

Stecken Sie das mitgelieferte Kabel in den Anschluss an der Unterseite des Gerätes und verbinden Sie es mit einem USB-Anschluss (Adapter oder USB-Anschluss Ihres PCs). Der USB-Adapter ist nicht im Lieferumfang enthalten. Die Ladeanzeige leuchtet am Gerät auf und bleibt eingeschaltet, bis das Gerät vom Stromnetz getrennt wird. Die normale Ladezeit beträgt 8 Stunden. Es wird empfohlen, diesen Grenzwert nicht zu überschreiten, um Schäden an der Batterie zu vermeiden. Mit einer Ladezeit von 8 Stunden können Sie das Gerät ca. 60 Minuten lang kontinuierlich nutzen.

Um eine maximale Akkulaufzeit zu gewährleisten, empfehlen wir:

Laden Sie das Gerät nicht zwischen den Anwendungen auf, sondern warten Sie, bis das Gerät vollständig entladen ist. Entladen Sie die Batterien mindestens zweimal im Jahr vollständig (stellen Sie die EIN/AUS-Taste auf EIN und lassen Sie das Gerät leer laufen).

Wichtig! Verwenden Sie das Gerät nicht, während es aufgeladen wird.

Vermeiden Sie es, das Gerät in direkter Sonneneinstrahlung oder in der Nähe von direkten Wärmequellen zu platzieren.

Verwendung des Gerätes

Stellen Sie sicher, dass das Gerät ausgeschaltet ist. Setzen Sie den Kammaufsatz wie unten beschrieben ein und wählen Sie die gewünschte Schnittlänge mit dem Wahlschalter.

Hinweis: Der Schnittlängenschalter dreht sich nicht, wenn die Maschine in Betrieb ist.

Schieben Sie die EIN/AUS-Taste nach oben, um die Maschine einzuschalten, und fahren Sie mit dem Schnitt fort, wobei Sie darauf achten müssen, dass die Maschine entgegen der Haarwuchsrichtung bewegen und der Scherkopf so flach wie möglich auf der Haut liegt.

Wiederaufladbarer Barttrimmer Betriebsanleitung

Es wird empfohlen, den Kammaufsatz und das Klingenelement nach jedem Gebrauch zu reinigen, um ein Blockieren und damit eine Beschädigung des Gerätes zu vermeiden.

Montage/Entfernung des Kammaufsatzes

Stellen Sie sicher, dass das Gerät ausgeschaltet ist.

Um den Kammaufsatz zu montieren, stellen Sie den Schnittlängenwahlschalter auf "10" und befestigen Sie ihn am Klingenelement, wie in (ABB. B) dargestellt.

Um den Kamm zu entfernen, schalten Sie die Maschine aus, stellen Sie den Schnittlängenwahlschalter auf "10" und ziehen Sie den Kamm vorsichtig nach oben.

Montage/Entfernung des Klingenelements

Vergewissern Sie sich, dass das Gerät ausgeschaltet ist, bevor Sie das Klingenelement montieren oder entfernen.

Um das Klingenelement zu entfernen, üben Sie mit dem Daumen leichten Aufwärtsdruck auf den Pfeil auf der Rückseite des Gerätes aus (ABB. C).

Um das Klingenelement zu montieren, richten Sie die Seitenprofile des Klingenelements mit den Führungen am Gerät aus und drücken Sie es vorsichtig nach unten, bis das Klingenelement sicher fixiert sind (ABB. C).

Reinigung und Wartung

Stellen Sie sicher, dass das Gerät ausgeschaltet und das Netzkabel abgezogen ist.

Entfernen Sie den Kammaufsatz und das Klingenelement wie oben beschrieben.

Entfernen Sie, mit Hilfe der mitgelieferten Bürste, Haare und Staubablagerungen an Klingenelement, Kamm und Gerät. (ABB. D)

Spülen Sie das Klingenelement unter fließendem Wasser, um ihn gründlich und tief zu reinigen. (ABB. E) Lassen Sie es vollständig trocknen, bevor Sie das Klingenelement an der Maschine montieren.

⚠ Achtung: Das Gehäuse nicht in Wasser oder andere Flüssigkeiten tauchen.

Alle zwei bis drei Anwendungen ist es ratsam, die Klingen mit einem oder zwei Tropfen Öl (im Lieferumfang erhalten) zu schmieren.

Technische daten

Ni-Mh-Akku 1.2V 1000 mAh

Eingang: 5V USB

In Hinblick auf eine Verbesserungsperspektive behält sich Beper das Recht vor, das betreffende Produkt ohne Voranmeldung zu ändern bzw. umzubauen.



Die WEEE-Richtlinie (von engl.: Waste Electrical and Electronic Equipment; deutsch: (Elektro- und Elektronikgeräte-Abfall) ist die EG-Richtlinie 2011/65/EU zur Reduktion der zunehmenden Menge an Elektronikschrott aus nicht mehr benutzten Elektro- und Elektronikgeräten. Ziel ist das Vermeiden, Verringern sowie umweltverträgliche Entsorgen der zunehmenden Mengen an Elektronikschrott durch eine erweiterte Herstellerverantwortung. Ihr Gerät enthält wertvolle Rohstoffe, die wieder verwertet werden können.

Bringen Sie das Gerät zur Entsorgung zu einer Sammelstelle Ihrer Stadt oder Gemeinde.

Elektro- und Elektronikgeräte mit folgender Kennzeichnung versehen und dürfen nicht mehr über Restmüll, sondern nur noch über die öffentlichen Entsorgungsträger und anschließende Rückgabe an die Hersteller und Importeure entsorgt werden.

GARANTIESCHEIN

Die Gewährleistung gilt 24 Monate ab Kaufdatum für Material- und Herstellungsfehler.

Die Garantie gilt nur wenn der Garantieschein vom Kaufbeleg (Quittung), mit Kaufdatum und Name des gekauften Gerätemodells, begleitet wird.

Sollte das Gerät einmal technische Unterstützung benötigen, wenden Sie sich bitte an dem Verkäufer oder an unserem Firmensitz. Dies um die Effizienz des Gerätes aufrechtzuerhalten und damit die Garantie NICHT erlischt. Bei eventuellen Beschädigungen des Gerätes durch nicht autorisierte Personen, erlischt die Garantie automatisch.

GARANTIEBEDINGUNGEN

Sollte es zu Funktionsstörungen aufgrund von Fehlern in Material und / oder Verarbeitung während der Garantiezeit kommen, garantieren wir die Reparatur des Produkts kostenlos.

Alle Teile die nicht durch Garantie gedeckt sind, sind die, die sich als defekt erweisen aufgrund von:

- a. Transportschäden oder Stürze,
- b. Falscher Installation oder ungeeigneter elektrischer Anlage,
- c. Reparaturen oder Änderungen durch nicht autorisierte Personen,
- d. Fehlender oder falscher Wartung und Reinigung,
- e. Produkt und / oder Teile des Produkts, die dem Verschleiß unterliegen und / oder Verbrauchsmaterial (z. B.: Lampen, Batterien, Klingen) darstellen
- f. Nicht befolgen der Gebrauchsanweisungen des Gerätes, Fahrlässigkeit oder unvorsichtigem Gebrauch.

Die obige Liste ist beispielhaft und nicht erschöpfend, da diese Garantie für all jene Situationen ausgeschlossen ist, den keinem Produktionsfehler zuzuweisen sind.

Die Garantie ist auch in allen Fällen von missbräuchlichen Verwendung des Gerätes und im Falle vom beruflichen Einsatz ausgeschlossen.

Beper Srl übernimmt keine Verantwortung für Schäden, die direkt oder indirekt Personen, Gegenstände und Haustieren betreffen könnten, als Folge der Nicht-Einhaltung aller in der Broschüre „Gebrauchsanweisungen und Warnungen“ enthaltenen Anweisungen in Bezug auf Installation, Bedienung und Wartung.

Treten sie bitte in verbindung mit ihren händler in ihrem land oder post sales abteilung von fa. Beper.

E-mail assistenza@beper.com die ihren händler nennen wird

Advertencias generales

Leer estas instrucciones antes de usar el aparato

Antes y durante el uso del artículo es necesario seguir algunas precauciones básicas.

Tras haber quitado el embalaje, asegurarse de la integridad del artículo. En caso de duda, no utilizar el artículo y dirigirse a personal profesionalmente cualificado.

Los elementos del embalaje (bolsas de plástico, poliestirolo, etc.) no deben dejarse cerca del alcance de los niños al representar un peligro para ellos.

Se recomienda no tirar junto con los residuos domésticos los materiales presentes en el embalaje sino depositarlos en centros de recogida de residuos, solicitando información adicional al gestor del punto de recogida urbano del propio ayuntamiento donde se reside. Este aparato deberá destinarse sólo al uso para el que ha sido fabricado. Cualquier otro tipo de uso será considerado inapropiado y, por lo tanto, peligroso y hará perder la garantía del mismo. El fabricante no podrá ser considerado el responsable de los posibles daños derivados de usos inadecuados, erróneos e irracionales.

No introducir nunca el aparato en agua u otros líquidos.

No tocar el aparato con las manos o pies mojados o húmedos.

No utilizar el aparato con los pies desnudos.

No dejar el aparato expuesto a los agentes atmosféricos (lluvia, sol, etc.)

No dejar el aparato cerca de fuente de calor (ej. radiador)

Este aparato no debe ser utilizado por personas (incluido niños) con capacidad física, sensorial o mental reducida o personas con falta de experiencia y conocimiento del aparato salvo que estén controladas o bien instruidas respecto al uso del propio aparato por parte de la persona responsable de su seguridad.

Asegurarse de que no niños no jueguen con el aparato. Cuando se decida tirar a la basura este aparato, se recomienda convertirlo en inoperante. Se recomienda además convertir en inócuas las partes del aparato susceptibles de constituir un problema, especialmente para los niños que podrían utilizar el aparato para jugar.

Algunas advertencias

Siga las advertencias y las precauciones de uso especificadas en este manual, para evitar el riesgo de lesiones o descargas eléctricas. Guarde este manual para futuras referencias.

Por razones de higiene, es recomendable que no comparta el aparato con otras personas.

El aparato contiene baterías que no se pueden cambiar y / o reemplazar.

Controle que el aparato mientras funciona nunca entre en contacto con el pelo, las pestañas, las cejas, etc., para evitar cualquier posible peligro de lesión y daño / bloqueo del aparato.

Use el aparato solo siguiendo las instrucciones de este manual.

No sumerja el aparato en agua u otros líquidos.

⚠ Cuidado: mantenga el aparato seco y lejos de fuentes de agua.

No utilice ni almacene el aparato en lugares expuestos a condiciones climáticas adversas o a la humedad.

Compruebe siempre la integridad del aparato antes de utilizarlo. En caso de daños visibles, no lo emplee.

El aparato está diseñado solamente para uso doméstico.

Se recomienda que apague siempre el aparato cuando no está en uso. Ningún componente interno del aparato puede ser cambiado o reemplazado. No intente alcanzar los componentes eléctricos internos del aparato para evitar el riesgo de lesiones y descargas eléctricas. No utilice el aparato al aire libre.

No utilice el aparato en caso de mal funcionamiento, caídas accidentales o si el aparato ha sido sumergido en agua u otros líquidos. Antes de usar el aparato, controle que el cuerpo de las cuchillas esté correctamente colocado y fijado al aparato.

No use el aparato sobre los niños y no permita que estos lo usen.

En fase de carga, verifique que el aparato esté apagado.

Es normal que el adaptador esté caliente al tacto durante la carga. Utilice el aparato solo con los accesorios equipados.

⚠ Cuidado: el aparato está equipado con cuchillas afiladas; tenga mucho cuidado durante el uso y el mantenimiento para evitar heridas y lesiones.

Se recomienda que no enrolle el cable alrededor del aparato para evitar de dañarlo. Mantenga el cable de alimentación lejos de fuentes de calor.

⚠ Cuidado: para evitar lesiones, no utilice el aparato en caso de que las cuchillas estén dañadas.

Puede sumergir en agua para la limpieza sólo el cuerpo de las cuchillas. No sumerja el aparato en agua ni lo enjuague bajo agua corriente. No utilice detergentes abrasivos o corrosivos para limpiar el aparato y el cuerpo de las cuchillas.

Descripción del aparato Fig.A

1. Selector de longitud de corte
2. Botón de encendido / apagado
3. Indicador de carga
4. Cuerpo de las cuchillas
5. Peine regulador (1-10 mm)
6. Botella de aceite lubricante
7. Cepillo para la limpieza

Instrucciones de uso

Carga

Controle que el aparato esté apagado antes de recargarlo.

Inserte el cable equipado dentro del conector en la base del aparato y lo conecte a una toma USB (adaptador o toma USB del ordenador). El adaptador USB no está incluido en el paquete.

El indicador de carga se ilumina en el aparato, y permanece encendido hasta que no desconecte el aparato de la toma de corriente.

El tiempo de carga normal es de 8 horas. Se recomienda que no exceda este límite para evitar daños a la batería. 8 horas de carga le permiten utilizar el aparato por unos 60 minutos seguidos.

Para garantizar la máxima vida útil de la batería, recomendamos:

No cargue el aparato entre un uso y el otro; espere hasta que el aparato esté completamente descargado.

Descargue completamente las baterías al menos dos veces al año (posicione el botón ON / OFF sobre ON y deje que el aparato funcione en vacío).

Importante! No utilice el aparato mientras se está cargando.

Evite de colocar el aparato mientras carga a la luz solar directa o cerca de fuentes de calor directas.

Empleo del aparato

Controle que el aparato esté apagado.

Proceda a insertar el peine regulador como se describe a continuación, y seleccione la longitud de corte deseada con el selector apropiado.

Nota: el selector de longitud de corte no gira mientras el aparato funciona.

Deslice el botón de ENCENDIDO / APAGADO hacia arriba para encender el aparato y proceda con el corte, con cuidado de mantener el aparato en la dirección contraria al crecimiento del vello y el cabezal lo más plano posible sobre la piel.

Se recomienda que limpie el peine regulador y el cuerpo de las cuchillas después de cada uso, para evitar el bloqueo y el consiguiente daño del aparato.

Montaje / desmontaje del peine regulador

Controle que el aparato esté apagado.

Para instalar el peine regulador, coloque el selector de longitud de corte sobre "10" y lo fije al cuerpo de las cuchillas como se muestra en la FIG. B

Para quitar el peine regulador, apague el aparato, coloque el selector de longitud de corte sobre "10" y tire cuidadosamente el peine hacia arriba.

Montaje / desmontaje del cuerpo de las cuchillas

Controle que el aparato esté apagado antes de montar o quitar el cuerpo de las cuchillas.

Para quitar el cuerpo de las cuchillas, presione ligeramente hacia arriba con el pulgar, en correspondencia con la flecha en la parte posterior del aparato (FIG. C)

Para montar el cuerpo de las cuchillas, alinee los perfiles laterales del cuerpo de las cuchillas con las guías en el aparato y presione cuidadosamente hacia abajo hasta que las cuchillas estén bien fijadas (FIG. C)

Limpeza y mantenimiento

Verifique que el aparato esté apagado y que el cable de alimentación esté desconectado.

Quite el peine regulador y el cuerpo de las cuchillas como se describe arriba.

Con la ayuda del cepillo equipado, proceda a la eliminación del vello y de residuos de polvo depositados sobre el cuerpo de las cuchillas, peine y aparato. (Figura D)

Enjuague el cuerpo de las cuchillas bajo agua corriente para una limpieza más profunda y precisa. (FIG. E) Deje que se seque completamente antes de montar el cuerpo de las cuchillas en el aparato.

 **Cuidado: no sumerja el cuerpo del aparato en agua u otros líquidos.**

Cada dos- tres usos, es aconsejable que lubrique las cuchillas con una o dos gotas de aceite (incluido).

Datos técnicos

Batería Ni-Mh 1.2V 1000 mAh

Entrada: 5V USB

En un objetivo de mejora continua, Beper se reserva la capacidad de aportar cambios y mejoras en el producto sin previo aviso.



Al término de la vida útil del aparato, no eliminar como residuo municipal sólido mixto sino eliminarlo en un centro de recogida específico colocado en vuestra zona o entregarlo al distribuidor a la hora de comprar un nuevo aparato del mismo tipo y destinado a las mismas funciones. El distribuidor se cargará el costo de eliminación de los equipos siguiendo las normas actuales.

Este procedimiento de recogida separada de los equipos eléctricos y electrónicos se realiza con el propósito de una política del medioambiente comunitaria con objetivos de salvaguardia, defensa y mejoramiento de la calidad del medioambiente y para evitar efectos potenciales en la salud de los seres humanos debido a la presencia de dentro de estos equipos o a un uso inapropiado de los mismos o de algunas de sus partes. Está Vuestra y nuestra competencia ayudar la defensa del medioambiente. El símbolo indica que este producto respeta la normativa europea de medioambiente (2011/65/EU) y le recuerda que todos los productos electrónicos y eléctricos deben ser objeto de recogida por separado al finalizar su ciclo de vida. Para obtener información sobre el reciclaje de este producto y dónde encontrar puntos de recogida llame a las supuestas autoridades locales. Una eliminación no correcta de este producto podría conllevar sanciones.

CERTIFICADO DE GARANTÍA

La garantía es válida 24 meses a partir de la fecha de compra para todos los defectos de material o de fabricación.

La garantía es válida sólo si presenta el recibo fiscal con la fecha de compra y el nombre del modelo del aparato comprado.

Si el aparato requiere asistencia, contacte su vendedor o nuestra empresa. Eso para preservar el rendimiento de su aparato y NO invalidar la garantía. Toda manipulación del aparato por una persona no autorizada anula automáticamente la garantía.

CONDICIONES DE GARANTÍA

Si aparecen averías a causa de un defecto de material y/o fabricación durante la garantía garantizamos gratuitamente la reparación del aparato.

No se tienen en cuenta en la garantía todas las partes que sean defectuosas debidas a:

- Daños en el transporte o caídas accidentales.
- Instalación eléctrica incorrecta y no conforme.
- Reparaciones o modificaciones realizadas por personal no especializado.
- Falta o incorrectos limpieza y mantenimiento.
- Aparato y/o partes del aparato expuestas a deterioro y/o consumo (lámparas, pilas, cuchillas).
- Falta de cumplimiento de las instrucciones para el funcionamiento del aparato, negligencia en el uso.

Esta lista es simplificada y no completa ya que esta garantía se anula para todas aquellas circunstancias que no permiten remontar a defectos de fabricación del aparato.

La garantía se anula en cada caso de uso impropio del aparato y en caso de un uso profesional.

Beper Srl declina toda responsabilidad por cualquier daño que puede directamente o indirectamente resultar de personas, cosas o animales domésticos en consecuencia de la falta de cumplimiento de todas las instrucciones indicadas en este "Manual de Instrucciones y Advertencias" en términos de instalación, uso y mantenimiento del aparato.

Contacte con el distribuidor de su país o el departamento de post venta de beper.

Envíe un e-mail a assistenza@beper.com y le enviaremos datos de su servicio técnico en su país.

Σημαντικές προειδοποιήσεις ασφαλείας

Πριν χρησιμοποιήσετε την συσκευή διαβάστε προσεκτικά τις παρακάτω οδηγίες χρήσεως και φυλάξτε τις για μελλοντική χρήση. Διαβάστε προσεκτικά τις παρακάτω οδηγίες, δεδομένου ότι θα σας δώσουν χρήσιμες πληροφορίες για την ασφάλεια σχετικά με την εγκατάσταση, τη χρήση και τη συντήρηση και θα σας βοηθήσουν να αποφύγετε ατυχείς και πιθανά ατυχήματα. Αφαιρέστε τη συσκευασία και βεβαιωθείτε ότι η συσκευή είναι άθικτη με ιδιαίτερη προσοχή στο καλώδιο τροφοδοσίας. Τα στοιχεία της συσκευασίας (πλαστικές σακούλες κλπ.) δεν πρέπει να είναι προσβάσιμα στα παιδιά, προκειμένου να προφυλαχθούν από τις πηγές κινδύνου. Συνιστάται να μην ρίξετε τα στοιχεία της συσκευασίας σε οικιακά απορρίμματα, αλλά να τα τοποθετήσετε στο κατάλληλο σημείο συλλογής ή καταστροφής των απορριμμάτων του τμήματος καθαριότητας του Δήμου σας. Μην χρησιμοποιείτε τη συσκευή μετά από μια μη σωστή λειτουργία. Σε αυτή την περίπτωση, απενεργοποιήστε την για μην ανοίξει και σπάσει και επικοινωνήστε με ένα εξουσιοδοτημένο κατάστημα για την επισκευή της συσκευής γιατί απαιτούνται γνήσια ανταλλακτικά. Η μη σωστή τήρηση των οδηγιών μπορεί να επηρεάσει την ασφάλεια της συσκευής σας. Αυτή η συσκευή πρέπει να προορίζεται για την χρήση για την οποία κατασκευάστηκε. Κάθε άλλη χρήση πρέπει να θεωρείται ως ακατάλληλη και κατά συνέπεια επικίνδυνη. Ο κατασκευαστής δεν μπορεί να θεωρηθεί υπεύθυνος για τυχόν ζημιές που οφείλονται σε ακατάλληλη, λανθασμένη ή απερίσκεπτη χρήση. Η συσκευή αυτή προορίζεται ΜΟΝΟ ΓΙΑ ΟΙΚΙΑΚΗ ΧΡΗΣΗ.

Μη χρησιμοποιείτε τη συσκευή κοντά σε εκρηκτικές ύλες, εύφλεκτα υλικά, αέρια και φλόγες.

Μην αφήνετε τα παιδιά, τα άτομα με αναπηρία ή ανθρώπους χωρίς εμπειρία ή τεχνική ικανότητα να χρησιμοποιούν τη συσκευή, εάν δεν έχουν σωστή επίβλεψη. Η στενή επίβλεψη είναι απαραίτητη όταν οποιαδήποτε συσκευή χρησιμοποιείται από ή κοντά σε παιδιά. Βεβαιωθείτε ότι τα παιδιά δεν παίζουν με την συσκευή.

Μη κρατάτε τη συσκευή με βρεγμένα χέρια ή πόδια. Μη κρατάτε τη συσκευή με γυμνά πόδια.

Συνιστάται επίσης να καταστήσετε αβλαβή τα μέρη της συσκευής που μπορεί να είναι επικίνδυνα. Αυτή η συσκευή δεν πρέπει να χρησιμοποιείται από παιδιά. Κρατήστε τη συσκευή μακριά από παιδιά.

Οδηγός ασφάλειας

Διαβάστε όλες τις οδηγίες και τις προειδοποιήσεις στο παρόν εγχειρίδιο πριν χρησιμοποιήσετε τη συσκευή, για να αποφύγετε τον κίνδυνο ηλεκτροπληξίας ή τραυματισμού.

Αποθηκεύστε αυτές τις οδηγίες για μελλοντική αναφορά.

Για λόγους υγιεινής, συνιστάται να μην μοιράζεστε τη συσκευή με άλλους χρήστες.

Η συσκευή περιέχει μπαταρίες που δεν μπορούν να αλλαχθούν ή / και να αντικατασταθούν.

Βεβαιωθείτε ότι κατά τη λειτουργία, η συσκευή δεν έρχεται ποτέ σε επαφή με τα μαλλιά, τις βλεφαρίδες, τα φρύδια κ.λπ., για να αποφευχθεί ο κίνδυνος τραυματισμού καθώς και για να αποφευχθεί η απόφραξη ή η βλάβη της συσκευής.

Χρησιμοποιείτε τη συσκευή μόνο όπως περιγράφεται σε αυτό το εγχειρίδιο. Μην βυθίζετε τη συσκευή σε νερό ή άλλο υγρό.

⚠ Προσοχή: κρατήστε τη συσκευή στεγνή και μακριά από οποιαδήποτε πηγή νερού.

Μην αφήνετε τη συσκευή εκτεθειμένη σε βροχή ή υγρασία κατά τη χρήση ή την αποθήκευση.

Ελέγχετε πάντα τη συσκευή για ζημιές πριν από τη χρήση. Σε περίπτωση βλάβης, μην χρησιμοποιείτε τη συσκευή.

Αυτή η συσκευή προορίζεται μόνο για οικιακή και εσωτερική χρήση. Να απενεργοποιείτε πάντα τη συσκευή όταν δεν χρησιμοποιείται.

Αυτή η συσκευή δεν διαθέτει εξαρτήματα που να μπορούν να επισκευαστούν από το χρήστη. Μην επιχειρήσετε να αποκτήσετε πρόσβαση στα εσωτερικά εξαρτήματα της συσκευής, για να αποφύγετε τον κίνδυνο τραυματισμού ή ηλεκτροπληξίας.

Μην χρησιμοποιείτε τη συσκευή σε εξωτερικούς χώρους

Μην χρησιμοποιείτε τη συσκευή εάν δεν λειτουργεί σωστά, έχει πέσει ή έχει βυθιστεί σε νερό ή άλλα υγρά.

Πριν ενεργοποιήσετε τη συσκευή, βεβαιωθείτε ότι οι λεπίδες έχουν τοποθετηθεί σωστά και έχουν στερεωθεί στη συσκευή.

Μην χρησιμοποιείτε τη συσκευή σε παιδιά και μην αφήνετε τα παιδιά να χρησιμοποιούν τη συσκευή.

Πριν από τη φόρτιση, βεβαιωθείτε ότι η συσκευή είναι απενεργοποιημένη.

Κατά τη διάρκεια της φόρτισης, είναι φυσιολογικό ο αντάπτορας να είναι θερμός στο άγγιγμα.

Χρησιμοποιείτε τη συσκευή μόνο με τα παρεχόμενα αξεσουάρ.

⚠ Προσοχή: η συσκευή είναι εξοπλισμένη με αιχμηρές λεπίδες. Να είστε ιδιαίτερα προσεκτικοί κατά τη χρήση και το χειρισμό, για να αποφύγετε κάθε κίνδυνο τραυματισμού.

Μην στρίβετε και καμπυλώνετε το καλώδιο τροφοδοσίας γύρω από τη συσκευή, για να αποφύγετε ζημιές.

Κρατήστε το καλώδιο ρεύματος μακριά από θερμές επιφάνειες και πηγές θερμότητας.

⚠ Προειδοποίηση: για να αποφύγετε τραυματισμούς, μην χρησιμοποιείτε τη συσκευή αν οι λεπίδες παρουσιάζουν ορατή ζημιά.

Μόνο οι λεπίδες μπορούν να πλυθούν κάτω από το νερό της βρύσης. Μη βυθίζετε τη συσκευή σε νερό και μην την ξεπλένετε με νερό της βρύσης. Μη χρησιμοποιείτε λειαντικά ή διαβρωτικά απορρυπαντικά για τον καθαρισμό της συσκευής και των λεπίδων.

Περιγραφή προϊόντος Σχ. Α

1. Επιλογέας μήκους κοπής
2. Διακόπτης ON / OFF
3. Ένδειξη φόρτισης
4. Λεπίδων
5. Χτενάκια (1-10mm)
6. Φιαλίδιο ελαίου
7. Βουρτσάκι καθαρισμού

Οδηγίες χρήσης

Φόρτιση της συσκευής

Βεβαιωθείτε ότι η συσκευή είναι απενεργοποιημένη πριν τη φορτίσετε.

Τοποθετήστε το καλώδιο τροφοδοσίας στην υποδοχή που βρίσκεται στο κάτω μέρος της συσκευής και συνδέστε το σε ένα βύσμα USB (αντάπτορας τσίχου USB ή θύρα USB υπολογιστή). Ο αντάπτορας τσίχου USB δεν περιλαμβάνεται.

Η ένδειξη φόρτισης ανάβει και θα παραμείνει αναμμένη έως ότου αποσυνδεθεί η συσκευή από το βύσμα USB.

Ο κανονικός χρόνος φόρτισης είναι 8 ώρες. Μη φορτίζετε τη συσκευή για μεγαλύτερο χρονικό διάστημα, για να αποφύγετε την καταστροφή της μπαταρίας. 8 ώρες φόρτισης επιτρέπουν έως και 60 λεπτά συνεχούς χρήσης της συσκευής. Για να εξασφαλίσετε τη μέγιστη διάρκεια ζωής της μπαταρίας, συνιστούμε τα εξής:

Μην φορτίζετε τη συσκευή μεταξύ συνεδριών χρήσης. επιτρέψτε στην μπαταρία να αποφορτιστεί πλήρως.

Αποφορτίστε πλήρως τις μπαταρίες τουλάχιστον δύο φορές το χρόνο (μετακινήστε το διακόπτη ON / OFF στη θέση ON και αφήστε τη συσκευή να λειτουργεί μέχρι να σταματήσει)

Σημαντικό! Μην χρησιμοποιείτε τη συσκευή κατά τη φόρτιση

Αποφύγετε τη φόρτιση της συσκευής σε άμεσο ηλιακό φως ή κοντά σε άμεσες πηγές θερμότητας.

Σύρετε το διακόπτη ON / OFF προς τα πάνω για να ενεργοποιήσετε τη συσκευή και προχωρήστε με το κόψιμο, φροντίζοντας να μετακινήσετε τη συσκευή προς την κατεύθυνση της ανάπτυξης των τριχών και να κρατήσετε την κεφαλή κοπής όσο το δυνατόν πιο επίπεδη στο δέρμα. Καθαρίστε το χτενάκι και τις λεπίδες μετά από κάθε χρήση, για να αποφύγετε τη φθορά και την επακόλουθη ζημιά της συσκευής.

Τοποθέτηση / αφαίρεση για το χτενάκι

Βεβαιωθείτε ότι η συσκευή είναι απενεργοποιημένη.

Για να τοποθετήσετε το χτενάκι, τοποθετήστε τον επιλογέα μήκους κοπής στο "10" και στερεώστε το στις λεπίδες όπως φαίνεται στο (Σχ. Β).

Για να αφαιρέσετε το χτενάκι, απενεργοποιήστε τη συσκευή, τοποθετήστε τον επιλογέα μήκους κοπής στο "10" και τραβήξτε απαλά προς τα πάνω.

Τοποθέτηση / αφαίρεση λεπίδων

Βεβαιωθείτε ότι η συσκευή είναι απενεργοποιημένη πριν προχωρήσετε στη συναρμολόγηση ή την αφαίρεση των λεπίδων.

Για να αφαιρέσετε τις λεπίδες, πιέστε ελαφρά προς τα πάνω τον αντίχειρά σας, δεξιά στο βέλος που βρίσκεται στο πίσω μέρος της συσκευής (Σχ. Γ).

Για να τοποθετήσετε τις λεπίδες, ευθυγραμμίστε τις νευρώσεις σε κάθε πλευρά με τους οδηγούς που βρίσκονται στη συσκευή και πιέστε ελαφρά προς τα κάτω έως ότου οι λεπίδες σταθεροποιηθούν (Σχ. Γ).

Καθαρισμός και συντήρηση

Βεβαιωθείτε ότι η συσκευή είναι απενεργοποιημένη και ότι το καλώδιο τροφοδοσίας είναι αποσυνδεδεμένο.

Αφαιρέστε το χτενάκι και τις λεπίδες όπως περιγράφεται παραπάνω.

Με τη βοήθεια της βούρτσας καθαρισμού, αφαιρέστε τις τρίχες και τη σκόνη που βρίσκονται στις λεπίδες, τα χτενάκια και τη συσκευή (Σχ. Δ)

Ξεπλύνετε τις λεπίδες κάτω από το νερό της βρύσης για πιο λεπτομερή καθαρισμό (Σχ. Ε). Αφήστε το να στεγνώσει εντελώς πριν τοποθετήσετε τις λεπίδες πίσω στη συσκευή.

⚠ Προσοχή: μην βυθίζετε το σώμα της συσκευής σε νερό ή άλλα υγρά

Κάθε 2-3 συνεδρίες χρήσης, συνιστάται να λιπαίνετε τις λεπίδες με μία ή δύο σταγόνες ελαίου (συμπεριλαμβάνεται δοχείο με έλαιο)

Τεχνικά δεδομένα

Ni-MH μπαταρία 1.2V 1000 mAh

Είσοδος: 5V USB

Για οποιουδήποτε λόγου βελτίωσης, η Berer διατηρεί το δικαίωμα να τροποποιήσει ή να βελτιώσει το προϊόν χωρίς καμία προειδοποίηση.



Η Ευρωπαϊκή Οδηγία 2011/65/EU σχετικά με τα απόβλητα ειδών ηλεκτρικού και ηλεκτρονικού εξοπλισμού, προβλέπει ότι παλιές οικιακές ηλεκτρικές συσκευές δεν πρέπει να απορρίπτονται μαζί με τα υπόλοιπα αστικά απόβλητα. Οι παλιές συσκευές πρέπει να συλλέγονται χωριστά, προκειμένου να βελτιστοποιηθεί η ανάκτηση και ανακύκλωση των υλικών που περιέχουν, καθώς και τη μείωση των επιπτώσεων στην ανθρώπινη υγεία και το περιβάλλον. Το σύμβολο διαγραμμένο "δοχείο αποβλήτων" στο προϊόν υπενθυμίζει σε σας την υποχρέωσή σας, πως όταν επιθυμείτε να πετάξετε τη συσκευή, πρέπει να συλλέγεται ξεχωριστά.

ΟΡΟΙ ΕΓΓΥΗΣΗΣ

Αγαπητέ/ή πελάτη,

Σας ευχαριστούμε που αγοράσατε αυτό το προϊόν. Σε περίπτωση που το προϊόν που διαθέτετε απαιτεί service βάσει εγγύησης, επικοινωνήστε με το κεντρικό service μας.

Για την αποφυγή της άσκοπης αναστάτωσης, σας συμβουλεύουμε να διαβάσετε προσεκτικά τα εγχειρίδια χρήστη πριν να επικοινωνήσετε με το service μας.

Τα προϊόντα καλύπτονται με εγγύηση έναντι οποιουδήποτε κατασκευαστικού ελαττώματος για 2 χρόνια από την ημερομηνία της αρχικής αγοράς. Εάν κατά τη διάρκεια αυτής της περιόδου το προϊόν αποδειχθεί ελαττωματικό λόγω ακαταλληλότητας υλικού ή ποιότητας εργασίας, το κεντρικό service θα επιδιορθώσει ή θα αντικαταστήσει (κατά την αποκλειστική του κρίση) το προϊόν βάσει των ορίων και συνθηκών που ορίζονται πιο κάτω, χωρίς χρέωση για την εργασία και τα ανταλλακτικά:

1. Η εγγύηση ισχύει υπό την προϋπόθεση ότι το προϊόν χρησιμοποιείται και συντηρείται σύμφωνα με τις οδηγίες της κατασκευαστικής εταιρείας.

1. Η εγγύηση παρέχεται μόνο με την προσκόμιση του προϊόντος μαζί με το αρχικό τιμολόγιο ή την απόδειξη αγοράς, όπου θα δηλώνεται η ημερομηνία αγοράς και ο τύπος του προϊόντος.

2. Η εγγύηση δεν θα ισχύσει σε περίπτωση :

Ζημίας που προκαλείται λόγω κακής χρήσης συμπεριλαμβανομένης, ενδεικτικά, της μη χρήσης του προϊόντος για το σκοπό για τον οποίο προορίζεται ή σύμφωνα με τις οδηγίες χρήστη που αφορούν τη σωστή χρήση και συντήρηση, καθώς και της εγκατάστασης ή χρήσης του προϊόντος χωρίς να τηρούνται τα ισχύοντα πρότυπα ασφαλείας στη χώρα που χρησιμοποιείται.

Ζημίας που προκαλείται λόγω ατυχημάτων, συμπεριλαμβανομένων, ενδεικτικά, κεραυνού, ύδατος, πυρός, κατάχρησης ή αμέλειας.

Μετατροπής, παραμόρφωσης, μη δυνατότητας ανάγνωσης ή αφαίρεσης του μοντέλου ή του σειριακού αριθμού από το προϊόν.

Ζημίας που προκαλείται από επιδιορθώσεις ή ρυθμίσεις που έχουν πραγματοποιηθεί από μη εξουσιοδοτημένα άτομα ή εταιρείες service.

Ελαττωμάτων σε οποιοδήποτε σύστημα με το οποίο έχει εννοποιηθεί ή χρησιμοποιείται το προϊόν.

Επικοινωνήστε με τον επίσημο διανομέα της beper στην χώρα σας ή με το τμήμα υποστήριξης της beper στο e-mail

assistenza@beper.com

Το οποίο θα προωθήσει το αίτημα σας στον επίσημο διανομέα της beper της χώρας σας.

Instrucțiuni generale privind siguranța **Citiți cu atenție instrucțiunile de folosire înainte de prima folosire a aparatului.**

Citiți cu atenție următoarele instrucțiuni, deoarece ele vă oferă informații utile de siguranță în legătură cu instalarea, folosirea și întreținerea și vă ajută să evitați posibilele accidente.

Îndepărtați ambalajul și asigurați-vă, că aparatul este intact, acordând atenție specială cablului de curent. Ambalajul conține (pungi de plastic, polistiren, etc.) nu au voie să fie accesibile pentru copii, pentru a-i feri de sursele de pericol.

Se recomandă să nu aruncați aceste ambalaje în gunoiul menajer, însă ele se pot transporta la centrul de colectare din apropiere sau cerând informații la primărie.

Acest aparat poate fi folosit numai pentru scopul pentru care a fost creat.

Orice altă folosire se consideră a fi improprie și de asemenea periculoasă. Producătorul nu poate fi responsabil pentru niciun fel de deteriorare a aparatului apărută în urma folosirii improprie, greșite sau neatență.

Nu țineți aparatul cu mâinile sau picioarele ude.

Nu țineți aparatul când sunteți în picioarele goale.

Nu expuneți aparatul fenomenelor naturii cum sunt ploaia, vântul, ninsoarea.

Nu folosiți aparatul lângă materiale explozive, inflamabile, gaze, flăcări, încălzitoare.

Nu permiteți copiilor, persoanelor cu dizabilități sau oricărei persoane fără experiență sau abilitate tehnică să folosească aparatul dacă nu sunt supravegheați corespunzător. Este necesară supraveghearea atentă când aparatul este folosit lângă sau de copii.

Asigurați-vă, că al dvs copil nu se joacă cu aparatul.
În cazul în care decideți să nu mai folosiți vreodată aparatul, faceți-l ireparabil.

Deci toate părțile periculoase ale aparatului trebuie să fie făcute ireparabile, în special pentru copii care s-ar putea juca cu aparatul.

Ghid de siguranță

Înainte de folosirea aparatului citiți toate instrucțiunile și avertismentele din acest manual, pentru a evita orice risc de electrocutare sau rănire. Păstrați aceste instrucțiuni pentru referințe ulterioare.

Din motive de igienă este recomandat să nu împărțiți acest aparat cu alți utilizatori. Aparatul conține baterii care nu pot fi schimbate și/sau înlocuite. Asigurați-vă, că atunci când este folosit, aparatul nu intră niciodată în contact cu părul de pe cap, gene, sprâncene etc. pentru a preveni orice risc de rănire precum și pentru a evita blocajul ori deteriorarea aparatului. Folosiți acest aparat numai conform instrucțiunilor din acest manual. Nu cufundați aparatul în apă sau alte lichide.

⚠ Avertisment: țineți aparatul uscat și departe de orice sursă de apă.

Nu lăsați aparatul să fie expus la ploaie ori umezeală în timpul folosirii ori depozitării.

Înainte de folosire verificați întotdeauna aparatul pentru a vă asigura că nu este deteriorat. Dacă observați orice urmă de deteriorare, nu folosiți aparatul. Acest aparat este creat doar pentru uz casnic și interior. Opriti întotdeauna aparatul când nu este folosit.

Acest aparat nu are componente care să poată fi reparate de utilizator. Nu încercați să accesați componentele interioare din aparat, pentru a evita orice risc de rănire ori electrocutare.

Nu folosiți aparatul în aer liber. Nu folosiți aparatul dacă acesta nu funcționează corespunzător, dacă acesta fusese scăpat ori dacă fusese cufundat în apă sau alte lichide. Înainte de pornirea aparatului, asigurați-vă că lamele au fost montate și fixate corect pe aparat. Nu folosiți aparatul pe copii și nu lăsați copiii să folosească aparatul. Înainte de încărcare, asigurați-vă că aparatul este oprit.

În timpul încărcării este normal ca adaptorul să devină cald la atingere. Folosiți aparatul numai cu accesoriile furnizate.

⚠ Avertisment: aparatul este dotat cu lame ascuțite; fiți extrem de precaut în timpul folosirii și manipulării aparatului, pentru a evita orice risc de rănire

Nu răsuciți și înfășurați cablul de alimentare în jurul aparatului, pentru a evita deteriorarea

Țineți cablul de alimentare departe de suprafețe fierbinți și surse de căldură.

⚠ Avertisment: pentru a evita rănirea, nu folosiți aparatul dacă lamele prezintă semne vizibile de deteriorare.

Doar lamele pot fi spălate cu jetul de apă de la robinet. Nu cufundați aparatul în apă, și nu îl clătiți sub jetul de apă de la robinet. Nu folosiți detergenți abrazivi ori corozivi pentru a curăța aparatul și lamele.

Descriere produs Fig.A

1. Buton de selectare al lungimii de tuns
2. Comutator de pornire/oprire
3. Indicator încărcare
4. Lamelor
5. Atașament pieptăn (1-10mm)
6. Sticluță cu ulei
7. Perie pentru curățare

Instrucțiuni de folosire

Încărcarea aparatului

Asigurați-vă că aparatul este oprit înainte de a-l încărca.

Inserați cablul de alimentare în portul de conectare aflat pe partea inferioară a aparatului, și conectați-l la un ștecher USB (adaptor perete USB sau port USB PCS). Adaptorul de perete USB nu este inclus.

Indicatorul de încărcare se aprinde, și va rămâne aprins până aparatul este deconectat de la ștecherul USB.

Timpul normal de încărcare este 8 ore. Nu încărcați aparatul pentru mai mult timp, pentru a evita deteriorarea bateriei. 8 ore de încărcare permite o utilizare continuă a aparatului de până la 60 minute.

Pentru a asigura durata maximă de viață a bateriei, noi vă recomandăm următoarele:

Nu încărcați aparatul între sesiunile de utilizare; lăsați bateria să se descarce complet.

Descărcați complet bateriile cel puțin de două ori pe an (glsați comutatorul de pornire/oprire spre poziția ON PORNIT și lăsați aparatul să funcționeze până se oprește)

Important! Nu folosiți aparatul în timpul încărcării

Evitați încărcarea aparatului la razele solare directe sau aproape de surse directe de căldură.

Utilizarea aparatului

Asigurați-vă că aparatul este oprit.

Inserați atașamentul pieptăn precum este descris mai jos, și alegeți lungimea de tuns dorită cu ajutorul butonului de selectare a lungimii de tuns.

Notă: butonul de selectare a lungimii de tuns nu se rotește în timp ce aparatul este pus în funcțiune.

Glsați în sus comutatorul de pornire/oprire pentru a porni aparatul, și continuați cu aranjarea, având grijă să mișcați aparatul în direcția opusă creșterii părului, și păstrând capul de tuns cât mai întins posibil pe piele. Curățați atașamentul pieptăn și lamele după fiecare folosire, pentru a evita înfundarea și deteriorarea consecventă a aparatului.

Montarea/îndepărtarea atașamentului pieptăn

Asigurați-vă că aparatul este oprit.

Pentru montarea atașamentului pieptăn, puneți butonul de selectare a lungimii de tuns pe "10", și fixați atașamentul pieptăn de lame precum este afișat în (FIG. B).

Pentru a îndepărta atașamentul pieptăn opriți aparatul, puneți butonul de selectare a lungimii de tuns pe "10", și trageți ușor în sus.

Montarea/îndepărtarea lamelor

Asigurați-vă că aparatul este oprit înainte de a continua cu montarea ori îndepărtarea lamelor.

Pentru îndepărtarea lamelor aplicați o ușoară presiune în sus cu degetul dvs mare, direct pe săgeata aflată pe spatele aparatului (FIG.C).

Pentru a monta lamele aliniați însemnele cu ghidaj aflate pe aparat, și apăsați ușor în jos până lamele sunt ferm fixate (FIG.C).

Curățare și întreținere

Asigurați-vă că aparatul este oprit, iar cablul de curent este deconectat.

Îndepărtați atașamentul pieptăn și lamele precum este descris mai sus.

Cu ajutorul periei pentru curățare furnizată, îndepărtați părul și praful aflate pe lame, atașamente pieptăn și aparat (FIG.D)
Clătiți lamele sub jetul de apă de la robinet pentru curățare mai precisă și mai temeinică (FIG.E). Lăsați să se usuce complet înainte de a monta lamele înapoi pe aparat.

⚠ Avertisment: nu cufundați carcasa aparatului în apă sau alte lichide

La fiecare 2-3 sesiuni de utilizare este recomandat să ungeți lamele cu una sau două picături de ulei (inclus)

Date tehnice

Pachet baterii Ni-Mh 1.2V 1000 mAh

Intrare: 5V USB

În scopul îmbunătățirii perspectivei Beper își rezervă dreptul de a modifica produsul în cauză fără notificare sau reconstruire.



Directiva Europeană 2011/65/EU privind Deșeurile de echipamente electrice și electronice (DEEE), pretinde ca electrocasnicele să nu pot fi scoase din uz prin deșeurile normale nesortate. Aparatele vechi trebuie colectate separat pentru a optimiza restabilirea și reciclarea materialelor pe care le conține și pentru a reduce impactul asupra sănătății umane și asupra mediului. Simbolul toberonului cu roți barat de pe produs vă amintește de obligația dvs referitoare la scoaterea din uz a unui aparat, și anume că acesta trebuie colectat separat.

CERTIFICAT DE GARANȚIE

Acest aparat a fost verificat în fabrică. De la data achiziționării originale se aplică o garanție de 24 luni la material și defecte de producție. Bonul fiscal trebuie predat împreună cu certificatul de garanție în cazul unei reclamații.

Garanția este valabilă numai cu un certificat de garanție și bon fiscal pe care apare data achiziționării și modelul aparatului. Pentru orice asistență tehnică, vă rugăm contactați direct vânzătorul sau sediul nostru central pentru a păstra eficiența aparatului și pentru a NU anula garanția.

CONDIȚII DE GARANȚIE

Dacă aparatul prezintă defecțiuni ale materialelor defecte și/sau producție în timpul perioadei de garanție, noi vă garantăm reparația gratuită în condițiile în care:

- Aparatul a fost folosit corespunzător și conform scopului pentru care a fost creat.
- Aparatul nu a fost modificat.
- Bonul fiscal trebuie prezentat.
- Uzura normală și excesivă nu face obiectul garanției.

De aceea orice parte care ar putea fi ruptă accidental sau prezintă semne vizibile de uzură la produsele consumabile (precum la lămpi, baterii, elemente de încălzire ...) părțile estetice sunt excluse din garanție și orice defect rezultat din nerespectarea regulilor privind utilizarea, neglijența în folosire și/sau întreținerea aparatului, nepăsare, greșeală sau instalare improprie, deteriorare în timpul transportului și orice altă deteriorare neatribuibile pentru furnizor.

Pentru orice defecțiune care nu poate fi reparată în perioada de garanție, aparatul va fi înlocuit gratuit. În orice caz, dacă partea care trebuie înlocuită din cauza defecțiunilor, ruperii sau funcționării eronate este un accesoriu și/sau o parte detașabilă a produsului, Beper își rezervă dreptul de a înlocui numai partea defectată și nu întreg produsul.

Chiar și după expirarea garanției acordăm întotdeauna atenție reparațiilor aparatelor defectate. Pentru suport tehnic și/sau reparații după perioada de garanție ne puteți contacta direct la adresa de mai jos:

Contactați distribuitorul din țara dvs. Sau departamentul de vânzări beper.

E-mail assistenza@beper.com care va trimite mai departe ancheta la distribuitorul dvs.

Algemeen veiligheidsadvies

Lees de gebruiksaanwijzing zorgvuldig door voordat u het apparaat voor de eerste keer in gebruik neemt.

Lees de volgende instructies aandachtig door aangezien ze nuttige veiligheidsinformatie bevatten over de installatie, het gebruik en het onderhoud. Hiermee kunt u ongevallen en ongelukken voorkomen. Verwijder de verpakking en controleer of het apparaat volledig intact is. De onderdelen van de verpakking (plastic zakken, polystyreen, enz.) mogen niet in het bezit komen van kinderen ten einde hen te beschermen tegen gevaren.

We raden u aan om dit verpakkingsmateriaal niet met het huisafval weg te gooien maar om het, in verband met vernietiging of verwerking, af te leveren op het juiste verzamelpunt. Hiertoe kunt u informatie opvragen bij het management van de Vuilverwerking van uw gemeente.

Dit apparaat dient alleen te worden gebruikt voor het daarvoor bestemde doel.

Elk ander gebruik moet als ongepast en dus gevaarlijk worden beschouwd. De fabrikant kan niet aansprakelijk worden gesteld voor schade die voortvloeit uit onjuist, verkeerd of onzorgvuldig gebruik. Stel het apparaat niet bloot aan weersinvloeden zoals regen, wind, sneeuw en hagel.

Gebruik het apparaat niet in de buurt van explosieven, licht ontvlambare stoffen, gassen, vuur en kachels.

Sta niet toe dat kinderen, mensen met een handicap, of mensen zonder ervaring of technische bekwaamheid het apparaat zonder begeleiding gebruiken. Wanneer een apparaat door of in de buurt van kinderen wordt gebruikt is nauwgezet toezicht noodzakelijk.

Zorg er ook voor dat alle gevaarlijke onderdelen onbruikbaar worden gemaakt, met name met het oog op kinderen die met het apparaat zouden kunnen gaan spelen.

Veiligheidsgids

Lees alle instructies en waarschuwingen in deze handleiding voordat u het apparaat in gebruik neemt, om elk risico op elektrische schokken of persoonlijk letsel te voorkomen.

Bewaar deze instructies voor toekomstig gebruik.

Om hygiënische redenen is het raadzaam dit apparaat niet met andere gebruikers te delen.

Het apparaat bevat batterijen die niet kunnen worden uitgenomen en/of vervangen.

Zorg ervoor dat het apparaat tijdens het gebruik nooit in contact komt met haar op het hoofd, wimpers, wenkbrauwen, enz. om elk risico op letsel te voorkomen en om verstopping of beschadiging van het apparaat te voorkomen.

Gebruik dit apparaat alleen zoals beschreven in deze handleiding. Dompel het apparaat niet onder in water of een andere vloeistof.

⚠ Waarschuwing: houd het apparaat droog en uit de buurt van een waterbron.

Zorg ervoor dat het apparaat tijdens gebruik of opslag niet wordt blootgesteld aan regen of vocht.

Controleer het apparaat voor gebruik altijd op beschadigingen. Als er schade wordt vastgesteld, gebruik het apparaat niet.

Dit apparaat is alleen bedoeld voor huishoudelijk en binnenhuisgebruik.

Schakel het apparaat altijd uit als het niet in gebruik is.

Dit apparaat heeft geen onderdelen die door de gebruiker kunnen worden gerepareerd. Probeer geen toegang te krijgen tot de interne onderdelen van het apparaat, om elk risico op letsel of elektrische schokken te voorkomen.

Gebruik het apparaat niet buitenshuis.

Gebruik het apparaat niet als het niet goed werkt, als het is gevallen of als het is ondergedompeld in water of andere vloeistoffen.

Voordat u het apparaat inschakelt, dient u zich ervan te vergewissen dat de messen op de juiste wijze zijn gemonteerd en op het apparaat zijn bevestigd.

Gebruik het apparaat niet op kinderen en laat kinderen het apparaat niet gebruiken.

Controleer voor het opladen of het apparaat uitgeschakeld is.

Tijdens het opladen is het normaal dat de adapter warm wordt bij het aanraken van het apparaat.

Gebruik het apparaat alleen met de bijgeleverde accessoires.

⚠ Waarschuwing: het apparaat is uitgerust met scherpe messen; wees uiterst voorzichtig bij het gebruik en de bediening om elk risico op letsel te voorkomen.

Draai en krul het netsnoer niet om het apparaat heen om beschadiging te voorkomen.

Houd het netsnoer uit de buurt van hete oppervlakken en warmtebronnen.

⚠ Waarschuwing: om letsel te voorkomen, gebruik het apparaat niet als de messen zichtbare schade vertonen.

Alleen de messen kunnen onder leidingwater worden gewassen. Dompel het apparaat niet onder in water en spoel het niet af met leidingwater.

Gebruik geen schurende of bijtende reinigingsmiddelen om het apparaat en de messen te reinigen.

Productbeschrijving Fig.A

1. Keuzeschakelaar snijlengte
2. ON/OFF schakelaar
3. Laadindicator
4. Messen
5. Kambevestiging (1-10mm)
6. Flesje smeerolie
7. Reinigingsborstel

Gebruiksaanwijzing

Opladen van het apparaat

Zorg ervoor dat het apparaat is uitgeschakeld voordat u het oplaadt.

Steek de voedingskabel in de connector aan de onderkant van het apparaat en sluit deze aan op een USB-stekker (USB-wandadapter of PCS USB-poort). De USB-wandadapter wordt niet meegeleverd.

De laadindicator gaat branden en blijft branden totdat het apparaat losgekoppeld is van de USB-stekker.

De normale oplaadtijd is 8 uur. Laad het apparaat niet langer op om beschadiging van de batterij te voorkomen.

Bij 8 uur opladen is het mogelijk om het apparaat gedurende 60 minuten ononderbroken te gebruiken.

Om een maximale levensduur van de batterij te garanderen, raden wij het volgende aan:

Laad het apparaat niet op tussen de gebruikssessies; laat de batterij volledig ontladen.

Ontlaad de accu's minstens twee keer per jaar volledig (schuif de AAN/UIT-schakelaar in de stand AAN en laat het apparaat werken tot hij stopt).

Belangrijk! Gebruik het apparaat niet tijdens het opladen.

Vermijd het opladen van het apparaat in direct zonlicht of in de buurt van directe warmtebronnen.

Gebruik van het apparaat

Zorg ervoor dat het apparaat is uitgeschakeld.

Plaats de kambevestiging zoals hieronder beschreven en kies met de keuzeschakelaar de gewenste snijlengte.

Opmerking: de keuzeschakelaar voor de snijlengte draait niet terwijl het apparaat in werking is.

Schuif de AAN/UIT-schakelaar omhoog om het apparaat in te schakelen en ga verder met het trimmen, zorg ervoor dat het apparaat tegen de groeirichting van het haar in beweegt en houd de snijkop zo plat mogelijk op de huid. Reinig na elk gebruik het opzetstuk van de kam en de messen om verstopping en beschadiging van het apparaat te voorkomen.

Montage/verwijdering van de kambevestiging

Zorg ervoor dat het apparaat is uitgeschakeld.

Om de kambevestiging te monteren, plaatst u de keuzeschakelaar voor de snijlengte op "10" en bevestigt u de kambevestiging aan de messen zoals aangegeven in (FIG. B).

Om de kambevestiging te verwijderen, schakelt u het apparaat uit, plaatst u de keuzeschakelaar voor de snijlengtes op "10" en trekt u deze voorzichtig omhoog.

Montage/demontage van de messen

Zorg ervoor dat het apparaat is uitgeschakeld voordat u verdergaat met het monteren of verwijderen van de messen.

Om de messen te verwijderen, oefent u lichte druk uit met uw duim, rechts op de pijl aan de achterkant van het apparaat (FIG.C).

Om de messen te monteren, richt u de ribben aan beide zijden op de geleiders op het apparaat en drukt u voorzichtig naar beneden totdat de messen stevig vastzitten (FIG.C).

Reiniging en onderhoud

Zorg ervoor dat het apparaat is uitgeschakeld en dat het netsnoer is losgekoppeld.

Verwijder het kammenopzetstuk en de messen zoals hierboven beschreven.

Verwijder met behulp van de meegeleverde reinigingsborstel de haren en het stof van de messen, kammen, opzetstukken en het apparaat (FIG.D).

Spoel de messen af onder kraanwater voor een nauwkeurigere en grondigere reiniging (FIG.E). Laat volledig drogen voordat u de messen weer op het apparaat monteert.

⚠ Waarschuwing: dompel het apparaat niet onder in water of andere vloeistoffen.

Om de 2-3 gebruikssessies is het raadzaam om de bladen met één of twee druppels olie in te smeren (inbegrepen).

Technische gegevens

Ni-Mh batterijpack 1.2V 1000 mAh

Input: 5V USB

Om eventuele verbeteringsredenen behoudt Beper zich het recht voor om het product zonder voorafgaande kennisgeving te wijzigen of te verbeteren.

De Europese richtlijn 2011/65/EU inzake afgedankte elektrische en elektronische apparaten (AEEA) vereist dat oude elektrische huishoudapparaten niet mogen worden vernietigd via de normale ongesorteerde gemeentelijke afvalstroom. Oude apparaten moeten apart worden ingezameld om hergebruik en recycling van de materialen die ze bevatten te optimaliseren, en de gevolgen voor de menselijke gezondheid en het milieu te minimaliseren. Het symbool met de doorgekruiste "afvalcontainer" op het product herinnert u aan uw verplichting om het afgedankte product apart in te leveren.

GARANTIECERTIFICAAT

Dit apparaat is in de fabriek gecontroleerd. Vanaf de datum van oorspronkelijke aankoop geldt een garantie van 24 maanden op materiaal- en productiefouten. Het aankoopbewijs en het garantiebewijs moeten samen worden toegezonden in geval van een aanspraak op de garantie.

De garantie is alleen geldig met een garantiecertificaat en een aankoopbewijs (fiscaal ontvangstbewijs) met vermelding van de aankoopdatum en het model van het apparaat.

Neem voor technische assistentie rechtstreeks contact op met de verkoper of ons hoofdkantoor ten einde de efficiëntie van het apparaat te waarborgen en ervoor te zorgen dat de garantie NIET ongeldig wordt. Elke ingreep aan dit apparaat door niet-geautoriseerde personen maakt de garantie automatisch ongeldig.

GARANTIEVOORWAARDEN

Als het apparaat tijdens de garantieperiode gebreken vertoont als gevolg van defecte materialen en/ of productiefouten garanderen wij gratis reparatie op voorwaarde dat:

- Het apparaat correct is gebruikt voor het doel waarvoor het is bedoeld.
- Er niet aan het apparaat is geknoeid omdat het anders niet te onderhouden is.
- Het aankoopbewijs kan worden getoond.
- Normale slijtage aan het apparaat niet onder deze garantie valt.

Daarom zijn alle onderdelen die per ongeluk kapot kunnen gaan, die zichtbare tekenen van gebruik met betrekking tot verbruiksartikelen kunnen vertonen (zoals lampen, batterijen, verwarmingselementen, ...) en esthetische onderdelen uitgesloten van garantie, alsook elk defect ten gevolge van niet-naleving van de regels voor gebruik, nalatigheid van gebruik en/ of onderhoud van het apparaat, onzorgvuldigheid, verkeerde of onjuiste installatie, schade tijdens transport, en alle andere schades die de leverancier niet aan te rekenen zijn.

Voor elk defect dat niet binnen de garantieperiode kan worden gerepareerd, wordt het apparaat gratis vervangen.

Als het in verband met een defect, breuk of storing te vervangen onderdeel een accessoire en/ of een afneembaar onderdeel van het product betreft, behoudt Beper zich het recht voor om alleen het betreffende onderdeel te vervangen en niet het volledige product.

Neem contact op met de distributeur in uw land of de after sales-afdeling van beper.

E-mail assistenza@beper.com en we zorgen ervoor dat uw bericht bij uw distributeur terecht komt.

Vispārīgi drošības padomi

Pirms ierīces pirmās lietošanas rūpīgi izlasiet ekspluatācijas instrukciju.

Rūpīgi izlasiet šo instrukciju, jo tā sniedz jums noderīgu drošības informāciju par uzstādīšanu, lietošanu un apkopi un palīdz izvairīties no neveiksmēm un iespējamām negadījumiem.

Izņemiet iepakojumu un pārlicinieties, vai ierīce ir neskarta. Iepakojuma elementiem (plastmasas maisiņi, polistirols utt.) nav jābūt pieejamiem bērniem, lai pasargātu viņus no bīstamiem avotiem.

Ieteicams neizmest šos iesaiņojuma materiālus sadzīves atkritumos, bet nogādāt tos attiecīgajā atkritumu savākšanas vai iznīcināšanas vietā.

Šī ierīce ir paredzēta tikai tās īpašajam mērķim.

Jebkāda cita izmantošana ir jāuzskata par nepareizu un tādējādi bīstamu. Izgatavotājs nav atbildīgs par zaudējumiem, kas radušies nepareizas vai nelikumīgas lietošanas dēļ.

Nepakļaujiet ierīci atmosfēras iedarbībai, tādiem kā, lietus, vējš, sniegs, krusa.

Nelietojiet ierīci sprāgstvielu, viegli uzliesmojošu materiālu, gāzu, degošas liesmas, sildītāju tuvumā.

Neļaujiet bērniem, invalīdiem vai visiem cilvēkiem bez pieredzes vai tehniskām iespējām lietot ierīci, ja viņi netiek pienācīgi uzraudzīti. Cieša uzraudzība ir nepieciešama, ja jebkuru ierīci lieto bērni vai ierīce tiek lietota bērna tuvumā.

Visas bīstamās ierīces daļas atslēdziet un glabājiet bērniem nepieejamā vietā.

Drošības instrukcijas

Pirms ierīces lietošanas izlasiet visus šajā rokasgrāmatā sniegtos norādījumus un brīdinājumus, lai izvairītos no elektriskās strāvas trieciena vai miesas bojājumiem.

Saglabājiet šīs instrukcijas turpmākai uzziņai.

Higiēnas apsvērumu dēļ ar šo ierīci nav ieteicams dalīties ar citiem lietotājiem.

Ierīcē ir akumulatora baterijas, kuras nevar aizstāt un / vai nomainīt. Pārlicinieties, ka, darbojoties, ierīce nekad nesaskaras ar matiem uz galvas, skropstām, uzacīm utt., Lai novērstu jebkādu ievainojumu risku, kā arī lai izvairītos no ierīces aizsērēšanas vai sabojāšanas.

Izmantojiet šo ierīci tikai kā aprakstīts šajā rokasgrāmatā.
Neiegremdējiet ierīci ūdenī vai citā šķidrumā.

⚠ Brīdinājums: turiet ierīci sausā vietā un prom no ūdens avotiem.

Lietošanas vai glabāšanas laikā ierīci nedrīkst pakļaut lietus vai mitruma iedarbībai.

Pirms lietošanas vienmēr pārbaudiet, vai ierīcei nav bojājumu. Ja ir novēroti kādi bojājumi, nelietojiet ierīci.

Šī ierīce ir paredzēta tikai lietošanai mājās un iekštelpās.

Vienmēr izslēdziet ierīci, kad to nelietojat.

Šai ierīcei nav lietotāju apkalpotu detaļu. Nemēģiniet piekļūt ierīces iekšējām sastāvdaļām, lai izvairītos no savainošanās vai elektriskās strāvas trieciena.

Nelietojiet ierīci ārā

Nelietojiet ierīci, ja tā nedarbojas pareizi, ja tā ir nokritusi zemē vai bija iegremdēta ūdenī vai citos šķidrumos.

Pirms ierīces ieslēgšanas pārliedzinieties, vai asmeņi ir pareizi uzstādīti un labi piestiprināti pie ierīces.

Nelietojiet ierīci bērniem un neļaujiet bērniem to lietot.

Pirms uzlādēšanas pārliedzinieties, ka ierīce ir izslēgta.

Lādēšanas laikā ir normāli, ja adapteris kļūst silts.

Ierīci izmantojiet tikai ar komplektācijā iekļautajiem piederumiem.

⚠ Brīdinājums: ierīce ir aprīkota ar asiem asmeņiem; Lietojot un rīkojoties ar to, rīkojieties ļoti uzmanīgi, lai izvairītos no jebkāda savainojuma riska

Lai nesabojātu, nelokiet un neaptiniet strāvas kabeli ap ierīci
Sargiet strāvas kabeli no karstām virsmām un karstuma avotiem.

⚠ Brīdinājums: lai izvairītos no ievainojumiem, nelietojiet ierīci, ja asmeņiem ir redzami bojājumi

Tikai asmeņus var mazgāt zem krāna ūdens. Neiegremdējiet ierīci ūdenī un neskalojiet to zem krāna ūdens.

Ierīces un asmeņu tīrīšanai nelietojiet abrazīvus vai kodīgus mazgāšanas līdzekļus.

Uzlādējams bārdas trimmeris Lietošanas instrukcija

Ierīces apraksts FIG.A

1. Griešanas garuma selektors
2. ON/OFF slēdzis
3. Uzlādes indikators
4. Asmeņu
5. Ķemmes stiprinājums (1-10mm)
6. Smēreļļas pudelīte
7. Tīrīšanas birste

Lietošanas instrukcijas

Ierīces uzlādēšana

Pirms uzlādēšanas pārliecinieties, ka ierīce ir izslēgta.

Ievietojiet strāvas kabeli savienotājā, kas atrodas ierīces apakšā, un pievienojiet to USB spraudnim (USB sienas adapterim vai PCS USB portam). USB sienas adapteris nav iekļauts komplektā.

Lādēšanas indikators iedegas un deg tik ilgi, līdz ierīce tiek atvienota no USB spraudņa.

Normāls uzlādes laiks ir 8 stundas. Lai nesabojātu akumulatoru, nelādējiet ierīci ilgāku laika periodu.

8 stundas uzlādējot ierīci, ierīci var lietot līdz 60 minūtēm.

Lai nodrošinātu maksimālu akumulatora darbības laiku, mēs iesakām:

Neuzlādējiet ierīci starp lietošanas sesijām; ļaujiet akumulatoram pilnībā izlādēties.

Vismaz divas reizes gadā pilnībā izlādējiet baterijas (pabīdīet ieslēgšanas / izslēgšanas slēdzi pozīcijā Ieslēgts un ļaujiet ierīcei darboties, līdz tā apstājas).

Svarīgi! Nelietojiet ierīci uzlādes laikā

Neuzlādējiet ierīci tiešos saules staros vai tiešu siltuma avotu tuvumā.

Ierīces lietošana

Pārliecinieties, ka ierīce ir izslēgta.

Ievietojiet ķemmes stiprinājumu, kā aprakstīts zemāk, un ar selektoru izvēlieties vēlamo griešanas garumu.

Piezīme: griešanas garuma selektors negriežas, kamēr ierīce darbojas.

Bīdīet ieslēgšanas / izslēgšanas slēdzi uz augšu, lai ieslēgtu ierīci, un turpiniet apgriešanu, pārliecinoties, ka ierīce tiek pārvietota pret matu augšanas virzienu, un griezējgalviņai jābūt pēc iespējas līdzekāk pie ādas. Pēc katras lietošanas notīriet ķemmes stiprinājumu un asmeņus, lai izvairītos no aizsērēšanas un no tās izrietošās ierīces sabojāšanas.

Ķemmes stiprinājuma uzstādīšana / noņemšana

Pārliecinieties, ka ierīce ir izslēgta.

Lai uzstādītu ķemmes stiprinājumu, novietojiet griešanas garuma selektoru uz "10" un piestipriniet ķemmes stiprinājumu pie asmeņiem, kā parādīts zīmējumā Fig.B.

Lai noņemtu ķemmes stiprinājumu, izslēdziet ierīci, novietojiet griešanas garuma selektoru uz "10" un viegli velciet uz augšu.

Asmeņu montāža / noņemšana

Pirms asmeņu montāžas vai noņemšanas pārliecinieties, ka ierīce ir izslēgta.

Lai noņemtu asmeņus, ar īkšķi pielieciet nelielu spiedienu uz augšu uz bultiņu, kas atrodas ierīces aizmugurē (Fig.C).

Lai uzstādītu asmeņus, katrā pusē izlīdziniet ribas ar vadotnēm, kas atrodamas uz ierīces, un viegli piespiediet uz leju, līdz asmeņi ir stingri nostiprināti (Fig.C).

Tīrīšana un apkope

Pārliecinieties, ka ierīce ir izslēgta un strāvas kabelis ir atvienots.

Noņemiet ķemmes stiprinājumu un asmeņus, kā aprakstīts iepriekš.

Ar komplektā pievienotās tīrīšanas birstes palīdzību notīriet matus un putekļus, kas atrodas uz asmeņiem, ķemmes piedesumiem un ierīces (Fig.D)

Lai veiktu precīzāku un rūpīgāku tīrīšanu, skalojiet asmeņus zem krāna ūdens (Fig.E). Pirms asmeņu uzstādīšanas atpakaļ ierīcē ļaujiet tiem pilnībā nožūt.

⚠ Brīdinājums: nemērciet ierīces korpusu ūdenī vai citos šķidrums
Pēc katrām 2-3 lietošanas sesijām ir ieteicams eļļot asmeņus ar vienu vai diviem eļļas pilieniem (eļļa iekļauta komplektā).

Tehniskie dati

Ni-Mh akumulators 1,2 V 1000 mAh

Ieeja: 5 V USB

Jebkuru uzlabojumu dēļ Beper patur tiesības mainīt vai uzlabot produktu bez iepriekšēja brīdinājuma.



Europas direktīvā 2011/65 / ES par elektrisko un elektronisko iekārtu atkritumiem (WEEE) noteikts, ka vecās sadzīves elektriskās ierīces nedrīkst izmest parastā nešķīrotā sadzīves atkritumu plūsmā. Vecās ierīces jāvēc atsevišķi, lai optimizētu tajās esošo materiālu reģenerāciju un pārstrādi un samazinātu ietekmi uz cilvēku veselību un vidi. Izsvītrotais simbols "atkritumu ratiņi uz riteņiem" uz izstrādājuma atgādina jums par jūsu pienākumu, ka, utilizējot ierīci, tā ir jāsavāc atsevišķi.

GARANTIJAS SERTIFIKĀTS

Šī ierīce ir pārbaudīta rūpnīcā. Sākot no sākotnējā pirkuma, materiāla un ražošanas defektiem tiek piemērota 24 mēnešu garantija. Pirkuma kvīts un garantijas sertifikāts jāiesniedz kopā, ja tiek pieprasīta garantija.

Garantija ir derīga tikai ar garantijas sertifikātu un pirkuma apliecinājumu (fiskālo kvīti), kurā norādīts pirkuma datums un ierīces modelis

Lai saņemtu tehnisko palīdzību, lūdzu, tieši sazinieties ar pārdevēju vai mūsu galveno biroju, lai saglabātu ierīces efektivitāti un NEVAJADZĒTU anulēt garantiju. Jebkura neatļautu personu iejaukšanās šajā ierīcē automātiski anulē garantiju.

GARANTIJAS NOSACĪJUMI

Ja garantijas laikā ierīcei ir defekti kļūdaina materiāla un / vai ražošanas rezultātā, mēs garantējam remontu bez maksas ar nosacījumu, ka:

- Ierīce ir izmantota pareizi un tam paredzētajam mērķim.
- Ierīce nav sagrozīta, pretējā gadījumā to nevar uzturēt.
- jāuzrāda pirkuma kvīts.

- Šī garantija neattiecas uz ierīci, kurai ir pienācīgs nodilums.

Tāpēc visām detaļām, kuras var nejauši saplīst vai kurām ir redzamas lietošanas pazīmes patērējamiem izstrādājumiem (piemēram, lampām, akumulatoriem, sildelementiem...), estētiskās daļas tiek izslēgtas no garantijas, un visiem defektiem, kas rodas noteikumu neievērošanas dēļ par lietošanu, neuzmanīgu ierīces lietošanu un / vai apkopi, neuzmanību, nepareizu vai nepareizu uzstādīšanu, bojājumiem pārvadāšanas laikā un citiem bojājumiem, kas nav saistīti ar piegādātāju.

Par katru defektu, kuru garantijas laikā nevar izlabot, ierīci nomainīs bez maksas.

Jebkurā gadījumā, ja detaļa, kas jāmaina defekta, salūšanas vai nepareizas darbības dēļ, ir papildierīce un / vai noņemama izstrādājuma daļa, Beper patur tiesības nomainīt tikai konkrēto daļu, nevis visu izstrādājumu.

Sazinieties ar pārdevēju jūsu valstī vai pārdošanas departamenta beperi.

E-pasts assistenza@beper.com kuri pārsūtīs jūsu iesniegumu jūsu izplatītājam.

BEPER SRL

Via Salieri, 30 - 37050 - Vallese di Oppeano - Verona

Tel. 045/7134674 – Fax 045/6984019

beper.com



CUSTOMER CARE

BEPER

