

beper

- PIASTRA PER CAPELLI USB - MANUALE DI ISTRUZIONI
- USB HAIR STRAIGHTENER - USE INSTRUCTIONS
- LISSEUR CHEVEUX USB - MANUEL D'INSTRUCTIONS
- USB HAARGLAETTER - BETRIEBSANLEITUNG
- PLANCHA DE PELO USB - MANUAL DE INSTRUCCIONES
- ΒΟΥΡΤΣΑ ΙΣΙΩΜΑΤΟΣ ΜΑΛΛΙΩΝ USB - ΕΓΧΕΙΡΙΔΙΟ ΟΔΗΓΙΩΝ
- PLACĂ DE ÎNTINS PĂRUL USB - MANUAL DE INSTRUCȚIUNI



Cod.: 40.453

ITALIANO	pag. 3
ENGLISH	pag. 7
FRANÇAIS	pag. 11
DEUTSCH	pag. 14
ESPAÑOL	pag. 18
ΕΛΛΗΝΙΚΗ	pag. 23
ROMÂNĂ	pag. 28

For further information and/or for instructions for use in other languages, please visit: beper.com

Fig.1

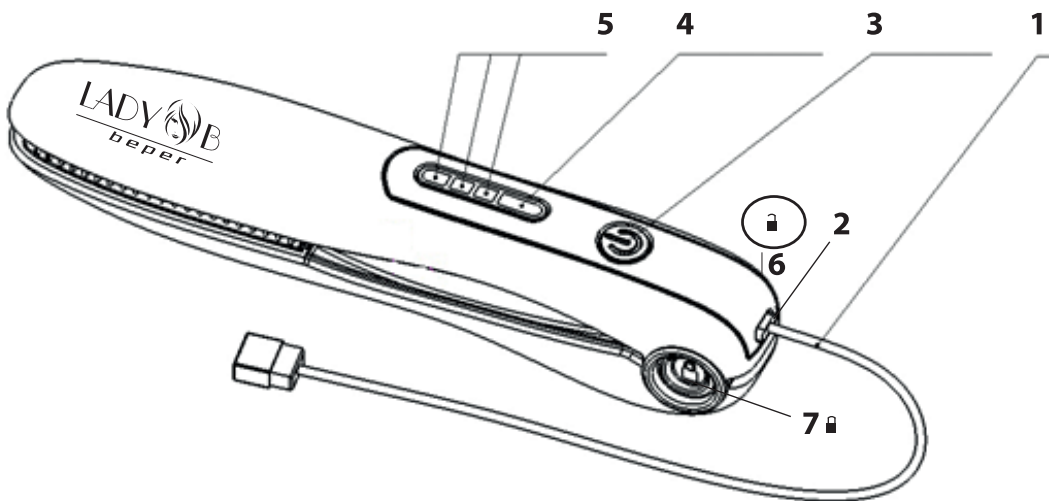

AVVERTENZE GENERALI LEGGERE QUESTE ISTRUZIONI PRIMA DI USARE L'APPARECCHIO.

Prima e durante l'uso dell'apparecchio è necessario seguire alcune precauzioni elementari.

Dopo aver tolto l'imballaggio assicurarsi dell'integrità dell'apparecchio. In caso di dubbio non utilizzare l'apparecchio e rivolgersi a personale professionalmente qualificato. Gli elementi dell'imballaggio (sacchetti di plastica, polistirolo, ecc.) non devono essere lasciati alla portata dei bambini, in quanto potenziali fonti di pericolo.

Assicurarsi sempre che la tensione di rete elettrica sia uguale a quella indicata nell'etichetta dati tecnici e che l'impianto sia compatibile con la potenza dell'apparecchio.

Non tirare mai il cavo per scollegarlo dalla presa di corrente elettrica. Assicurarsi che il cavo non sia in contatto con superfici calde o taglienti.

Non utilizzare l'apparecchio con il cavo danneggiato.

Se il cavo di alimentazione è danneggiato, esso deve essere sostituito dal Costruttore o dal suo Servizio Assistenza Tecnica o comunque da una persona con qualifica simile, in modo da prevenire ogni rischio.

Collegare l'apparecchio esclusivamente ad una presa di corrente elettrica alternata.

In generale è sconsigliabile l'uso di adattatori, prese multiple e/o prolunghe. Qualora il loro uso si rendesse indispensabile è necessario utilizzare solamente adattatori e prolunghe conformi alle vigenti norme di sicurezza.

Questo apparecchio dovrà essere destinato solo all'uso per il quale è stato espressamente concepito. Ogni altro uso è da considerarsi improprio e quindi pericoloso, nonché far decadere la garanzia. Il costruttore non può essere considerato responsabile per eventuali danni derivati da usi impropri, erronei ed irragionevoli.

Per evitare surriscaldamenti pericolosi si raccomanda di svolgere in tutta la sua lunghezza il cavo di alimentazione.

Prima di effettuare qualsiasi operazione di cambio degli accessori o di pulizia disinserire l'apparecchio dalla rete di alimentazione elettrica.

Non lasciare esposto l'apparecchio ad agenti atmosferici (pioggia, sole, etc.).

Non tenere l'apparecchio vicino a fonti di calore (es. termosifone). Questo apparecchio non deve essere utilizzato da persone (compresi i bambini) con capacità fisiche, sensoriali o mentali ridotte; da persone che manchino di esperienza e conoscenza dell'apparecchio, a meno che siano attentamente sorvegliate o ben istruite relativamente all'utilizzo dell'apparecchio stesso da parte di una persona responsabile della loro sicurezza.

Assicurarsi che i bambini non giochino con l'apparecchio.

Allorché si decida di smaltire come rifiuto questo apparecchio, si raccomanda di renderlo inoperante.

SI RACCOMANDA INOLTRE DI RENDERE INNOCUE QUELLE PARTI DELL'APPARECCHIO SUSCETTIBILI DI COSTITUIRE UN PERICOLO. QUESTO APPARECCHIO NON DEVE ESSERE UTILIZZATO DAI BAMBINI. TENERE L'APPARECCHIO ED IL SUO CAVO FUORI DALLA PORTATA DEI BAMBINI.

Descrizione Prodotto: Fig.1

1. Cavo di ricarica
2. Innesto per cavo di ricarica
3. Pulsante ON/OFF
4. Luce di ricarica
5. Luce di selezione temperatura (160°-180°-200°C)
6. Tasto blocco piastre
7. Tasto sblocco piastre

Alcune avvertenze:

1. Usare il prodotto solamente sui capelli.
2. Quando il prodotto sta caricando assicurarsi che le piastre siano bloccate.
3. Usare e caricare il prodotto lontano da possibili fonti di acqua e/o schizzi (lavabi, vasche da bagno)
4. Non arrotolare il cavo sulla piastra mentre è in carica o in uso.
5. Fare attenzione durante l'uso e/o la ricarica che il prodotto sia fuori dalla portata dei bambini.
6. Assicurarsi di spegnere il prodotto dopo l'uso.
7. Lasciare raffreddare il prodotto prima di riporlo nella custodia.
8. Durante l'uso fare attenzione a non toccare le piastre, per evitare di ustionarsi.

Uso del prodotto:

La temperatura della piastra di default sarà 180°C.

Caricare il prodotto utilizzando l'apposito cavo. Il tempo di ricarica è di circa 3-4 ore.

Premere il pulsante ON/OFF per alcuni secondi fino a quando la luce di ricarica non si accende e la luce di selezione temperatura lampeggia in corrispondenza di 180° (temperatura preimpostata).

Agire sul pulsante ON/OFF per settare la temperatura desiderata (160-180-200°C)

Quando la luce di selezione della temperatura smetterà di lampeggiare significa che la temperatura è stata raggiunta e la piastra è pronta per l'uso.

Finito di usare il prodotto premere il tasto ON/OFF per alcuni secondi e il prodotto si spegnerà.

Quando la batteria del prodotto è carica la luce di ricarica è di colore verde, quando la batteria sta per finire la luce di ricarica lampeggerà di colore rosso per 5 secondi per poi spegnersi automaticamente.

Se le luci di selezione temperatura lampeggiano contemporaneamente significa che la piastra ha un problema e bisogna contattare l'assistenza.

Il prodotto è dotato di un sistema di autospegnimento che si attiva dopo 15 minuti.

Durante la ricarica la luce di ricarica è di colore rosso, diventerà verde nel momento in cui la batteria è completamente carica.

PULIZIA E MANUTENZIONE:

Prima di pulire il prodotto accertarsi che sia spento e si sia raffreddato.

Usare un panno morbido leggermente inumidito per pulire le piastre e la superficie esterna, asciugare accuratamente.

Non usare agenti chimici, abrasivi o solventi.

Non immergere in acqua ed evitare che ogni genere di liquido penetri all'interno del prodotto.

Caratteristiche Tecniche:

Cavo di ricarica micro USB

Autonomia= 30 minuti

Batteria al litio = 3.7V 2600mAh

In un'ottica di miglioramento continuo Beper si riserva la facoltà di apportare modifiche e migliorie al prodotto in oggetto senza previo preavviso.



Il simbolo del cestino barrato riportato sull'apparecchio indica che il prodotto, alla fine della propria vita utile, dovendo essere trattato separatamente dai rifiuti domestici, deve essere conferito in un centro di raccolta differenziata per apparecchiature elettriche ed elettroniche oppure riconsegnato al rivenditore al momento dell'acquisto di una nuova apparecchiatura equivalente.

L'adeguata raccolta differenziata per l'avvio successivo dell'apparecchio al riciclaggio, al trattamento e allo smaltimento ambientalmente compatibile contribuisce ad evitare possibili effetti negativi sull'ambiente e sulla salute e favorisce il recupero dei materiali di cui è composto.

L'utente è responsabile del conferimento dell'apparecchio a fine vita alle appropriate strutture di raccolta. Per informazioni più dettagliate inerenti i sistemi di raccolta disponibili, rivolgersi al servizio locale di smaltimento rifiuti, o al negozio dove è stato effettuato l'acquisto.

Chiunque abbandona o cestina questo apparecchio e non lo riporta in un centro di raccolta differenziata per rifiuti elettrici-elettronici è punito con la sanzione amministrativa pecuniaria prevista dalla normativa vigente in materia di smaltimento abusivo di rifiuti

CERTIFICATO DI GARANZIA

La garanzia di applicazione è valida 24 mesi dalla data di acquisto per difetti di materiale o di fabbricazione.

La garanzia è valida unicamente presentando il certificato di garanzia e il documento di acquisto (scontrino fiscale) che certifichi la data di acquisto e il nome del modello dell'apparecchio acquistato.

Se l'apparecchio dovesse richiedere assistenza tecnica rivolgersi al venditore o presso la nostra sede. Questo per conservare inalterata l'efficienza del vostro apparecchio e per NON invalidare la garanzia. Eventuali manomissioni dell'apparecchio da parte di personale non autorizzato invalideranno automaticamente la garanzia.

Condizioni di garanzia

Se ci sono guasti a causa di difetti di materiale e/o fabbricazione durante il periodo di garanzia, garantiamo la riparazione del prodotto gratuitamente.

Non sono coperte dalla garanzia tutte le parti che dovessero risultare difettose a causa di:

- a. Danni da trasporto o da cadute accidentali,
- b. Errata installazione o inadeguatezza impianto elettrico,
- c. Riparazioni o modifiche operate da personale non autorizzato,
- d. Mancata o non corretta manutenzione e pulizia,
- e. Prodotto e/o parti di prodotto soggette a usura e/o consumabili (es.: lampade, batterie, lame)
- f. Mancata osservanza delle istruzioni per il funzionamento dell'apparecchio, negligenza o trascuratezza nell'uso.

L'elenco di cui sopra è a titolo meramente esemplificativo e non esaustivo, in quanto la presente garanzia è comunque esclusa per tutte quelle circostanze che non possono farsi risalire a difetti di fabbricazione dell'apparecchio.

La garanzia è inoltre esclusa in tutti i casi di uso improprio dell'apparecchio ed in caso di uso professionale.

Beper Srl declina ogni responsabilità per eventuali danni che possano direttamente o indirettamente derivare a persone, cose ed animali domestici in conseguenza della mancata osservanza di tutte le prescrizioni indicate nell'apposito "Libretto Istruzioni ed avvertenze" in tema di installazione, uso e manutenzione dell'apparecchio.

BEPER SRL

Via Salieri, 30

37050 - Vallesse di Oppeano - Verona

Tel. 045/7134674 – Fax 045/6984019

e-mail: assistenza@beper.com

GENERAL SAFETY ADVICE

READ THE OPERATING INSTRUCTIONS CAREFULLY BEFORE FIRST USE OF THE APPLIANCE.

Read the following instructions carefully, since they give you useful safety information about installation, use and maintenance and help you avoid mishaps and possible accidents.

Remove the packing and make sure that the appliance is intact, with special attention to the supply cable. The elements of the packing (plastic bags, polystyrene, etc) do not have to be accessible to the children, in order to preserve them from danger sources.

It is recommended not to throw these packing material in the domestic waste, but to deliver them to the appropriate station of collection or destruction refusals, asking eventually information to the manager of the Sanitation Department of your own municipality.

Before connecting the appliance make sure that the mains voltage corresponds to the data specified on the label.

If the plug does not suit the socket, let it be replaced with another suitable plug by qualified personnel only, which shall also ensure that the section of the socket cables is suitable for your appliance power absorption.

Never pull the supply cord to unplug the appliance.

Make sure that the supply cord never comes into contact with hot or cutting surfaces

Do not use this appliance if the supply cord is damaged. In case of damage, it must be replaced by the manufacturer, its service agent or similarly qualified persons in order to avoid a hazard.

Only connect this appliance on alternating current

Generally, the use adaptors multiple plugs and/or extensions is not recommended; should they be necessary, please use only simple or multiple adaptors and extensions in compliance with the safety rules in force, making sure that the capacity absorption limit marked on the simple adaptors and the extensions and the maximum power limit marked on the multiple adaptor are not exceeded.

This appliance is to be destined to its special purpose only.

Any other use is to be considered as improper and thus dangerous. The manufacturer cannot be responsible for any damages deriving from improper, wrong or incautious use.

To avoid any heating risk, it is recommended to unroll completely the supply cord and to unplug the appliance, when not used.

Before cleaning, always unplug the appliance.

To protect against electric shock, do not immerse cord, plug or any parts of the appliance into water or other fluids.

Do not hold the appliance with wet hands or feet.

Do not hold the appliance with naked feet.

Do not expose the appliance to atmospheric agents such as rain, wind, snow, hail.

Do not use the appliance near explosives, highly flammable materials, gases, burning flames, heaters.

DO NOT ALLOW CHILDREN, DISABLED PEOPLE OR EVERY PEOPLE WITHOUT EXPERIENCE OR TECHNICAL ABILITY TO USE THE APPLIANCE IF THEY ARE NOT PROPERLY WATCHED OVER. CLOSE SUPERVISION IS NECESSARY WHEN ANY APPLIANCE USED BY OR NEAR CHILDREN.

MAKE SURE THAT CHILDREN DO NOT PLAY WITH THIS APPLIANCE.

IF YOU DECIDE NOT TO USE THE APPLIANCE ANY LONGER, MAKE IT UNSERVICEABLE BY SIMPLY CUTTING THE SUPPLY CABLE AFTER DISCONNECTING THE PLUG FROM THE SOCKET.

ALSO MAKE ANY DANGEROUS PARTS UNSERVICEABLE, ESPECIALLY FOR CHILDREN WHO COULD PLAY WITH THE APPLIANCE.

Description of the product: Fig.1

1. Charging cable
2. Cable inlet
3. ON/OFF button
4. Charging light
5. Temperature selection light (160°-180°-200°C)
6. Lock button
7. Unlock button

Some warnings:

1. Only use the appliance for the purpose of styling the hair.
2. When the appliance is charging , please make sure the lock is in place.
3. When charging, keep the USB cable away from the water and possible splashes of water (sink, baths....)
4. Never wing the USB cable around the appliance while charging or in use.
5. While using and/or charging keep the appliance out of reach of children as it may cause burns or injuries.
6. Always make sure the switch is turned at OFF and power OFF after use.
7. Leave the appliance to cool down after turning it off before putting it in the pocket bag.
8. Keep hands only at handle and not at the clamps or heating plates in order not to burns or injuries.

Use of the appliance:

The default set temperature is 180 ° C.

Charge the product using the appropriate cable. The charging time is about 3-4 hours.

Press the ON/OFF button for few seconds until the charging light comes on and the temperature selection light flashes at 180 ° (default set temperature).

Use the ON/OFF button to set the desired temperature (160-180-200° C).

When the temperature selection light stops flashing it means that the temperature has been reached and the plate is ready for use.

After use the product, press the ON/OFF button for a few seconds and the product will switch off.

When the battery of the product is charged the charging light is green, when the battery is quite finish the charging light will flash red for 5 seconds and then switch off automatically.

If the temperature selection lights flash at the same time, it means that the product has a problem and you need to contact the assistance.

The product is equipped with an auto-shutoff system that activates after 15 minutes.

During charging the charging light is red, it will turn green when the battery is fully charged.

CLEANING AND MAINTENANCE:

Before cleaning the product, make sure it is turned off and has cooled down.

Use a soft, slightly damp cloth to clean the plates and the outer surface than dry thoroughly.

Do not use chemicals, abrasives or solvents.

Do not immerse in water and prevent any kind of liquid from entering the product.

Technical Data:

Micro USB charging cable

Autonomy = 30 minutes

Lithium battery = 3.7V 2600mAh

For any improvement reasons, Beper reserves the right to modify or improve the product without any notice.



The European directive 2011/65/EU on Waste Electrical and Electronic Equipment (WEEE), requires that old household electrical appliances must not be disposed of in the normal unsorted municipal waste stream. Old appliances must be collected separately in order to optimize the recovery and recycling of the materials they contain, and reduce the impact on human health and the environment. The crossed out “wheeled bin” symbol on the product reminds you of your obligation, that when you dispose of the appliance, it must be separately collected.

GUARANTEE CERTIFICATE

This appliance has been checked in the factory. From the date of original purchase a 24 month guarantee applies to material and production defects. The purchase receipt and the guarantee certificate must be submitted together in case of claim to guarantee.

The guarantee is valid only with a guaranty certificate and proof of purchase (fiscal receipt) indicating the date of purchase and the model of the appliance

For any technical assistance, please contact directly the seller or our head office in order to preserve the appliance’s efficiency and NOT TO void the guarantee. Any intervention on this appliance by non-authorized persons will automatically void the guarantee.

GUARANTEE CONDITIONS

If the appliance shows defects as a result of faulty material and/or production during the period of guarantee, we guarantee repair free of charge on condition that:

- The appliance has been used properly and for the purpose for which it has been intended.
- The appliance has not been tampered with, otherwise it is not maintainable.
- The purchase receipt shall be presented.
- The appliance showing a fair wear and tear shall not be covered by this guarantee.

Therefore, any part that could be accidentally broken or having visible signs of use in consumable products (such as lamps, batteries, heating elements...) the aesthetic parts are excluded from the guarantee, and any defect whatsoever resulting from non-respect of the rules for use, negligence in usage and/or maintenance of the appliance, carelessness, wrong or improper installation, damage during transport and any other damage not attributable the supplier.

For every defect that could not be repaired within the guarantee period, the appliance will be replaced free of charge.

In any case, if the part to be replaced for defect, breakage or malfunction is an accessory and/or a detachable part of the product, Beper reserves the right to replace only the very part in question and not the entire product

CONTACT YOUR DISTRIBUTOR IN YOUR COUNTRY OR ATER SALES DEPARTMENT BEPER.
E-MAIL assistenza@beper.com WHICH WILL FORWARD YOUR ENQUIRIES TO YOUR DISTRIBUTOR.

PRECAUTIONS GENERALES

LIRE ATTENTIVEMENT LES INSTRUCTIONS SUIVANTES AVANT LA PREMIERE UTILISATION DE L'APPAREIL.

Avant et durant l'utilisation de cet appareil il est nécessaire de suivre précautions élémentaires suivantes.

Après avoir enlever l'emballage, s'assurer de l'intégrité de l'appareil. En cas de doute ne pas utiliser l'appareil et s'adresser à un professionnel qualifié. Les éléments d'emballage (sachets plastique, polystyrène, etc.) ne doivent pas être laissés à la portée des enfants, car potentiellement dangereux.

Il est recommandé de ne pas jeter les éléments d'emballage dans les déchets ménagers, mais de les déposer dans les centres de traitement des déchets appropriés, en demandant éventuellement conseil au gérant du centre de sa commune de résidence.

Toujours s'assurer que la tension électrique soit la même que celle indiquée sur l'étiquette des données techniques et que le réseau électrique soit compatible avec la puissance de l'appareil.

En cas d'incompatibilité entre la prise électrique murale et celle de l'appareil faire changer la prise de l'appareil par un professionnel qualifié. Ce dernier devra s'assurer que la section des câbles de la prise soit adaptée à la puissance absorbée par l'appareil.

Ne jamais tirer sur le câble d'alimentation pour débrancher la prise électrique.

S'assurer que le câble n'entre pas en contact avec des superficies chaudes ou coupantes.

Ne pas utiliser l'appareil si le câble d'alimentation est abîmé.

Si le câble d'alimentation est endommagé, pour éviter tout risque, il devra être substitué par le constructeur, par son service d'assistance technique ou toute autre personne de même qualification.

Brancher l'appareil exclusivement sur une prise de courant alterné.

Il est en général déconseiller d'utiliser des adaptateurs, prises multiples et/ou rallonges. En cas de nécessité, utiliser seulement des adaptateurs ou rallonges conformes aux normes de sécurité en vigueur.

Cet appareil ne devra être utilisé que pour l'usage pour lequel il a été conçu.

Tout autre usage sera considéré comme inapproprié et donc dangereux, et engendrera l'annulation de la garantie.

Description du produit: Fig.1

1. Câble de recharge
2. Connecteur pour câble de recharge
3. Pulsant ON/OFF
4. Lumière de recharge
5. Lumière de sélection de température (160°-180°-200°C)
6. Pulsant pour blocage des plaques
7. Pulsant pour déblocage des plaques

Quelques précautions:

1. Utiliser le produit seulement sur les cheveux.
2. Quand le produit est en recharge s'assurer que les plaques soient bloquées.
3. Utiliser et charger le produit loin de possible sources d'eau et/d'éclaboussement (lavabos, baignoire)
4. Ne pas enrouler le câble sur la plaque alors qu'elle est en recharge ou en utilisation.
5. Faire attention pendant l'utilisation et/ou la recharge que le produit ne soit pas à la portée des enfants.
6. S'assurer d'éteindre le produit après l'utilisation.
7. Laisser refroidir le produit avant de le reposer dans son étui.
8. Pendant l'utilisation faire attention à ne pas toucher les plaques, pour éviter des brûlures.

Utilisation du produit:

La température de la plaque à défaut sera de 180°C.

Charger le produit en utilisant le câble approprié. Le temps de recharge est d'environ 3 – 4 heures. Appuyer sur le pulsant ON/OFF pour quelques secondes jusqu'à ce que la lumière de recharge ne s'allume pas et la lumière de sélection de la température clignote en correspondance à 180° (température réimposée).

Appuyer sur le pulsant ON/OFF pour régler la température désirée (160 – 180 – 200 °C)

Quand la lumière de sélection de la température arrêtera de clignoter, cela signifie que la température a été rejointe et la plaque est prête pour l'utilisation.

Une fois fini d'utiliser le produit appuyer sur le pulsant ON/OFF pour quelques seconde set le produit s'éteindra.

Quand la pile du produit est rechargée, la lumière de recharge est de couleur verte, quand la pile est en train de finir, la lumière de recharge clignotera de couleur rouge pour 5 secondes pour ensuite s'éteindre automatiquement.

Si les lumière de sélection de la température clignotent en même temps, cela signifie que la plaque a un problème et il faut contacter l'assistance.

Le produit est équipé d'un système d'éteignement automatique qui s'active après 15 minutes.

Pendant la recharge la lumière de recharge est de couleur rouge, elle deviendra verte au moment où la pile est complètement chargée.

NETTOYAGE ET ENTRETIEN:

Avant de nettoyer le produit s'assurer qu'il soit éteint et qu'il soit refroidi.

Utiliser un chiffon souple légèrement humide pour nettoyer les plaques et la superficie externe, sécher soigneusement.

Ne pas utiliser des agents chimiques, abrasifs ou des solvants.

Ne pas la plonger dans de l'eau et éviter que chaque type de liquide pénètre à l'intérieur du produit.

Caractéristiques Techniques:

Câble de recharge micro USB

Autonomie= 30 minutes

Pile au lithium = 3.7V 2600mAh

Dans une optique d'amélioration constante Beper se réserve le droit de modifier ou améliorer cet appareil sans préavis.

Le produit en fin de vie doit être détruit selon les normes en vigueur relatives à l'élimination des déchets et ne peut être traité comme simple déchet ménagé.

Le produit doit être détruit dans un centre d'élimination des déchets adapté ou être restitué au revendeur dans le cas d'une substitution avec un autre produit équivalent neuf.

Le fabricant prendra à sa charge les frais occasionnés pour la destruction du produit selon les termes de la loi en vigueur.

Le produit est composé de pièces non biodégradables et substances qui peuvent polluer l'environnement si détruites de façon inappropriée. Par ailleurs, certaines parties de ces matières peuvent être recyclées évitant ainsi toute pollution pour l'environnement. Il est de votre et notre devoir de préserver la santé de l'environnement. Le symbole indique que le produit répond aux normes requises par les nouvelles directives introduites en faveur de l'environnement (2011/65/EU) et que le produit doit être détruit de façon appropriée au terme du cycle de vie.

Si besoin, informez-vous auprès des autorités locales compétentes en matière d'élimination des déchets de votre commune.

Toute personne qui ne tiendra pas compte de ces règles d'élimination des déchets indiquées dans ce paragraphe en répondra selon la loi en vigueur.

CERTIFICAT DE GARANTIE

La garantie d'application est valable pour 24 mois à partir de la date d'achat pour des défauts de matériel ou de fabrication.

La garantie est valable uniquement en présentant le certificat de garantie et le document d'achat (ticket de caisse) qui certifie la date d'achat et le nom du modèle de l'appareil acheté

Si l'appareil devrait demander l'assistance technique s'adresser au vendeur ou auprès de notre siège. Ceci pour conserver intacte l'efficacité de votre appareil et pour NON invalider la garantie. Des éventuelles manipulations de l'appareil de la part du personnel non autorisé invalident automatiquement la garantie.

CONDITIONS DE GARANTIE

Si il y a des pannes à cause des défauts de matériel et/ou de fabrication pendant la période de garantie, nous garantissons la réparation du produit gratuitement.

Elles ne sont pas couvertes de la garantie toutes les parties qui devraient résulter défectueuses à cause de :

- Dommages de transport ou de chutes accidentelles,
 - Installation erronée ou inadaptation de l'installation électrique,
 - Réparations ou modifications effectuées par un personnel non autorisé,
 - Manque ou incorrect entretien et nettoyage,
 - Produit et/ou parties du produit relevant de l'usure et/ou consommables (ex : lampes piles, lames)
 - Manque d'observation des instructions pour le fonctionnement de l'appareil, négligence dans l'utilisation
- La liste indiquée ci-dessus est à titre purement exemplaire et non exhaustif, car la présente garantie est donc exclue pour toutes les circonstances qui ne peuvent pas dériver des défauts de fabrication de l'appareil.

En outre la garantie est exclue dans tous les cas d'usage impropre de l'appareil et en cas d'usage professionnel. Beper S.R.L. décline chaque responsabilité pour des éventuels dommages qui peuvent directement ou indirectement dériver à des personnes, des choses et des animaux domestiques, en conséquence au non-respect de toutes les prescriptions indiquées dans le « livret des instructions et des précautions » approprié, en thème d'installation, d'utilisation et d'entretien de l'appareil.

LE SERVICE APRÈS-VENTE EST EFFECTUÉ PAR VOTRE REVENDEUR OU PAR L'IMPORTATEUR/DISTRIBUTEUR DES PRODUITS BEPER.

ÉCRIVEZ UN E-MAIL AU assistenza@beper.com POUR CONNAITRE LE CENTRE SERVICE AGRÉE BEPER LE PLUS PROCHE DE CHEZ VOUS.

ALLGEMEINE ANLEITUNGEN

1. Diese Anleitungen aufmerksam lesen, denn sie geben wichtige Hinweise zu Ihrer eigenen Sicherheit bei Installation, Benutzung und Service. Sie können dadurch Störungen und Unfälle vermeiden, die u.U. Ihre Sicherheit beeinträchtigen können.

2. Beim Auspacken überprüfen, ob das Gerät unversehrt ist, insbesondere Anschlußkabel.

3. Im Falls der Kabel ist zerstört, die Reparatur oder die Ersetzung dürfen nur von Fachkräften durchgeführt werden oder sie können erhebliche Gefahren für den Benutzer entstehen.

4. Vor Geräteanschluß überprüfen, ob der Netzstrom und die Schildwerte übereinstimmen. Das Gerät kann Schäden erleiden, wenn einer nicht geeigneten Spannung unterliegt.

5. Bei Nichtübereinstimmung von Gerätestecker und Steckdose lassen Sie die Steckdose durch einen geeigneten Typ von qualifiziertem Fachpersonal ersetzen, das auch überprüfen soll, ob der Durchschnitt der Steckerkabel der vom Gerät aufgenommenen Leistung entspricht.

6. Die Benutzung von Paßstücken, Vielfrachsteckdosen und/oder Verlängerungskabel ist in der Regel nicht ratsam, insbesondere in Badezimmer oder Duschaum. Müssen diese Teile unbedingt verwendet werden, so benutzen Sie nur Einfach-oder Vielfrachpaßstücke bzw. Verlängerungskabel, die den geltenden Sicherheitsvorschriften entsprechen.

Darauf achten, daß die auf dem Einfachpaßstück bzw. Verlängerungskabel angegebene Stromleistungsgrenze und die auf dem Vielfachpaßstück angegebene Höchstleistungsgrenze nicht überschritten werden.

7. Gerät bei beschädigtem Anschlußkabel oder Stecker nicht benutzen.

8. Bei Störung und/oder Fehlbetrieb Gerät ausschalten und nicht eingreifen. Zur eventuellen Reparatur das Gerät nur zu einer Beper Vertragsservicestelle bringen und nur den Einsatz von Originalersatzteilen verlangen. Die Nichtbeachtung dieser Anleitungen kann die Sicherheit des Gerätes beeinträchtigen.

9. Gerät nur für der vorgesehenen Zweck, einsetzen. Jede andersartige Benutzung ist ungeeignet und deswegen gefährlich. Für Schaden, die durch unsachgemäße und unvernünftige Handhabung verursacht werden, wird nicht gehaftet.

10. Gerät keinesfalls ins Wasser bzw. in andere Flüssigkeiten tauchen.
11. Gerät nicht in der Nähe von Sprengstoffen, stark brennbaren Materialien, Gasen oder Flammen bedienen.
12. Gerät nicht von Kindern oder Ungeschickten unbewacht bedienen lassen.
13. Gerät nicht mit nassen oder feuchten Händen und Füßen berühren.
14. Für absolute Betriebssicherheit nur vorgesehene Zubehörteile verwenden..
15. Gerät nicht im Duschaum und bei Badewanne oder beim Waschbecken benutzen: die Anwesenheit von Wasser könnte lebensgefährlich sein.
16. Stecker niemals an der Leitung bzw. an dem Gerät aus der Steckdose ziehen.
17. Das Kabel nicht herabhängen lassen.
18. Gerät nicht den Witterungseinflüssen (Regen, Wind, Schnee, Hagel usw.) aussetzen.
19. Bei Nicht benutzen bzw. Reinigen den Gerätestecker aus der Steckdose ziehen.
20. Falls Sie entscheiden, das Gerät nicht mehr zu verwenden, dann ist es empfehlenswert, das Gerät durch Abschneiden des Anschlußkabel außer Betrieb zu setzen, nachdem der Stecker aus der Steckdose gezogen wurde. Es wird ferner empfohlen, die Geräteteile, die lebensgefährlich sein können, außer Betrieb zu setzen, besonders für die Kinder, die mit dem Gerät außer Gebrauch spielen können.
21. Beim Nichtgebrauch, vor dem Einfügen oder Entnehmen seiner Bestandteile und vor dem Durchführung von Reinigungsarbeiten muß das Gerät vom Strom abgeschaltet werden.
22. Es wird empfohlen das Gerät sauber zu halten um die o.g. Funktionsstörungen und Feuer -Gefahr zu vermeiden.
23. Achten Sie darauf, dass alle die das Gerät benutzen, diese Anleitungen lesen.
24. Diese Anleitungen aufbewahren.

Produktbeschreibung: Fig.1

1. Ladekabel
2. Stecker für Ladekabel
3. ON / OFF-Taste
4. Ladeleuchte
5. Temperaturwahlleuchte (160° -180° -200°C)
6. Taste für die Plattensperre
7. Plattenfreigabeknopf

Einige Warnungen:

1. Verwenden Sie das Produkt nur auf dem Haar.
2. Stellen Sie beim Laden des Produkts sicher, dass die Platten verriegelt sind.
3. Verwenden und laden Sie das Produkt entfernt von möglichen Wasserquellen und / oder möglichen Spritzern (Waschbecken, Badewannen)
4. Rollen Sie das Kabel nicht auf der Platte, während es geladen wird oder in Betrieb ist.
5. Achten Sie während des Gebrauchs darauf, dass das Produkt außerhalb der Reichweite von Kindern liegt.
6. Achten Sie darauf, das Produkt nach dem Gebrauch auszuschalten.
7. Lassen Sie das Produkt abkühlen, bevor Sie es in dem Gehäuse ablegen.
8. Achten Sie während des Gebrauchs darauf, die Platten nicht zu berühren, um Verbrennungen zu vermeiden.

Produktverwendung:

Die Standard-Plattentemperatur beträgt 180°C.

Laden Sie das Produkt mit dem entsprechenden Kabel auf. Die Ladezeit beträgt ca. 3-4 Stunden. Drücken Sie die ON / OFF-Taste einige Sekunden lang, bis die Ladeanzeige aufleuchtet und die Temperaturanzeige bei 180 ° (voreingestellte Temperatur) blinkt.

Stellen Sie mit der ON / OFF-Taste die gewünschte Temperatur ein (160-180-200°C)

Wenn die Temperatúrauswahl-LED aufhört zu blinken, bedeutet dies, dass die Temperatur erreicht wurde und die Platte einsatzbereit ist.

Nachdem Sie das Produkt verwendet haben, drücken Sie die ON / OFF-Taste einige Sekunden lang und das Produkt wird sich ausschalten.

Wenn der Akku des Produkts geladen ist, leuchtet die Ladeanzeige grün. Wenn der Akku fast leer ist, blinkt die Ladeanzeige 5 Sekunden lang rot und schaltet sich dann automatisch aus.

Wenn die Temperatur-Auswahl Lampen gleichzeitig blinken, bedeutet dies, dass die Platte ein Problem hat und Sie den Kundenservice kontaktieren müssen.

Das Produkt ist mit einem automatischen Abschaltssystem ausgestattet, das nach 15 Minuten aktiviert wird.

Während des Ladevorgangs leuchtet die Ladeanzeige rot und wird dann grün leuchten, wenn der Akku vollständig aufgeladen ist.

REINIGUNG UND WARTUNG:

Bevor Sie das Produkt reinigen, stellen Sie sicher, dass es ausgeschaltet und abgekühlt ist.

Verwenden Sie ein weiches, leicht angefeuchtetes Tuch, um die Platten und die Außenseite gründlich zu reinigen.

Verwenden Sie keine Chemikalien, Scheuermittel oder Lösungsmittel.

Tauchen Sie es nicht in Wasser und verhindern Sie, dass irgendwelche Flüssigkeiten in das Produkt gelangen.

Technische Merkmale:

Micro-USB-Ladekabel

Autonomie = 30 Minuten

Lithiumbatterie = 3.7V 2600mAh

In Hinblick auf eine Verbesserungsperspektive behält sich Beper das Recht vor, das betreffende Produkt ohne Voranmeldung zu ändern bzw. umzubauen.



Die WEEE-Richtlinie (von engl.: Waste Electrical and Electronic Equipment; deutsch: (Elektro- und Elektronikgeräte-Abfall) ist die EG-Richtlinie 2011/65/EU zur Reduktion der zunehmenden Menge an Elektronikschrott aus nicht mehr benutzten Elektro- und Elektronikgeräten. Ziel ist das Vermeiden, Verringern sowie umweltverträgliche Entsorgen der zunehmenden Mengen an Elektronikschrott durch eine erweiterte Herstellerverantwortung.

Ihr Gerät enthält wertvolle Rohstoffe, die wieder verwertet werden können.

Bringen Sie das Gerät zur Entsorgung zu einer Sammelstelle Ihrer Stadt oder Gemeinde.

Elektro- und Elektronikgeräte mit folgender Kennzeichnung versehen und dürfen nicht mehr über Restmüll, sondern nur noch über die öffentlichen Entsorgungsträger und anschließende Rückgabe an die Hersteller und Importeure entsorgt werden.

GARANTIESCHEIN

Die Gewährleistung gilt 24 Monate ab Kaufdatum für Material- und Herstellungsfehler.

Die Garantie gilt nur wenn der Garantieschein vom Kaufbeleg (Quittung), mit Kaufdatum und Name des gekauften Gerätemodells, begleitet wird.

Sollte das Gerät einmal technische Unterstützung benötigen, wenden Sie sich bitte an dem Verkäufer oder an unserem Firmensitz. Dies um die Effizienz des Gerätes aufrechtzuerhalten und damit die Garantie NICHT erlischt. Bei eventuellen Beschädigungen des Gerätes durch nicht autorisierte Personen, erlischt die Garantie automatisch.

GARANTIEBEDINGUNGEN

Sollte es zu Funktionsstörungen aufgrund von Fehlern in Material und / oder Verarbeitung während der Garantiezeit kommen, garantieren wir die Reparatur des Produkts kostenlos.

Alle Teile die nicht durch Garantie gedeckt sind, sind die, die sich als defekt erweisen aufgrund von:

- a. Transportschäden oder Stürze,
- b. Falscher Installation oder ungeeigneter elektrischer Anlage,
- c. Reparaturen oder Änderungen durch nicht autorisierte Personen,
- d. Fehlender oder falscher Wartung und Reinigung,
- e. Produkt und / oder Teile des Produkts, die dem Verschleiß unterliegen und / oder Verbrauchsmaterial (z. B.: Lampen, Batterien, Klingen) darstellen
- f. Nicht befolgen der Gebrauchsanweisungen des Gerätes, Fahrlässigkeit oder unvorsichtigem Gebrauch.

Die obige Liste ist beispielhaft und nicht erschöpfend, da diese Garantie für all jene Situationen ausgeschlossen ist, den keinem Produktionsfehler zuzuweisen sind.

Die Garantie ist auch in allen Fällen von missbräuchlichen Verwendung des Gerätes und im Falle vom beruflichen Einsatz ausgeschlossen.

Beper Srl übernimmt keine Verantwortung für Schäden, die direkt oder indirekt Personen, Gegenstände und Haustieren betreffen könnten, als Folge der Nicht-Einhaltung aller in der Broschüre „Gebrauchsanweisungen und Warnungen“ enthaltenen Anweisungen in Bezug auf Installation, Bedienung und Wartung.

TRETEN SIE BITTE IN VERBINDUNG MIT IHREN HÄNDLER IN IHREM LAND
ODER POST SALES ABTEILUNG VON FA. BEPER. E-MAIL assistenza@beper.com
DIE IHREN HÄNDLER NENNEN WIRD

ADVERTENCIAS GENERALES

LEER ESTAS INSTRUCCIONES ANTES DE USAR EL APARATO

Antes y durante el uso del artículo es necesario seguir algunas precauciones básicas.

Tras haber quitado el embalaje, asegurarse de la integridad del artículo. En caso de duda, no utilizar el artículo y dirigirse a personal profesionalmente cualificado.

Los elementos del embalaje (bolsas de plástico, poliestirolo, etc.) no deben dejarse cerca del alcance de los niños al representar un peligro para ellos.

Se recomienda no tirar junto con los residuos domésticos los materiales presentes en el embalaje sino depositarlos en centros de recogida de residuos, solicitando información adicional al gestor del punto de recogida urbano del propio ayuntamiento donde se resida.

Asegurarse siempre de que la tensión de la red eléctrica sea igual a la indicada en la etiqueta de los datos técnicos que y que la instalación sea compatible con la potencia del aparato.

En caso de incompatibilidad entre el enchufe del aparato y la toma de corriente, sustituir el enchufe por otro por una persona profesionalmente cualificada. En concreto, este último, deberá también corroborar que la sección de cables de presa sea la idónea a la potencia necesaria para el aparato.

No tirar nunca el cable para desenchufarlo de la corriente eléctrica.

Asegurarse de que el cable no esté en contacto con superficies calientes o cortantes.

No utilizar el aparato con el cable dañado.

Conectar el aparato exclusivamente a una presa de corriente alterna.

En general, se desaconseja el uso de adaptadores, presas múltiples y prolongadores. Si el uso fuera indispensable, es necesario utilizar solamente adaptadores y prolongadores de acuerdo a las normas vigentes de seguridad.

Este aparato deberá destinarse sólo al uso para el que ha sido fabricado. Cualquier otro tipo de uso será considerado inapropiado y, por lo tanto, peligroso y hará perder la garantía del mismo. El fabricante no podrá ser considerado el responsable de los posibles daños derivados de usos inadecuados, erróneos e irracionales.

Para evitar sobrecalentamientos peligrosos, se recomienda estirar totalmente el cable de alimentación y de desenchufar el enchufe de la red de alimentación eléctrica cuando el aparato no esté siendo utilizado.

Para evitar calentamientos peligrosos, se recomienda estirar completamente el cable de alimentación y desenchufarlo de la red eléctrica cuando no esté siendo utilizado.

No introducir nunca el aparato en agua u otros líquidos.

No tocar el aparato con las manos o pies mojados o húmedos.

No utilizar el aparato con los pies desnudos.

No dejar el aparato expuesto a los agentes atmosféricos (lluvia, sol, etc.)

No dejar el aparato cerca de fuente de calor (ej. radiador)

ESTE APARATO NO DEBE SER UTILIZADO POR PERSONAS (INCLUIDO NIÑOS) CON CAPACIDAD FÍSICA, SENSORIAL O MENTAL REDUCIDA O PERSONAS CON FALTA DE EXPERIENCIA Y CONOCIMIENTO DEL APARATO SALVO QUE ESTÉN CONTROLADAS O BIEN INSTRUIDAS RESPECTO AL USO DEL PROPIO APARATO POR PARTE DE LA PERSONA RESPONSABLE DE SU SEGURIDAD.

ASEGURARSE DE QUE NO NIÑOS NO JUEGUEN CON EL APARATO.

CUANDO SE DECIDA TIRAR A LA BASURA ESTE APARATO, SE RECOMIENDA CONVERTIRLO EN INOPERANTE PREVIAMENTE CORTANDO EL CABLE DE ALIMENTACIÓN.

SE, RECOMIENDA ADEMÁS CONVERTIR EN INÓCUAS LAS PARTES DEL APARATO SUSCEPTIBLES DE CONSTITUIR UN PROBLEMA, ESPECIALMENTE PARA LOS NIÑOS QUE PODRÍAN UTILIZAR EL APARATO PARA JUGAR.

Descripción del aparato: Fig.1

1. Cable de carga
2. Conexión para el cable de carga
3. Botón ON/OFF
4. Luz de carga
5. Luz para seleccionar la temperatura (160°-180°-200°C)
6. Botón de bloqueo de las planchas
7. Botón de desbloqueo de las planchas

Algunas advertencias:

1. Emplee el aparato solamente sobre el pelo.
2. Cuando el aparato está cargando verifique que las planchas estén bloqueadas.
3. Emplee y cargue el aparato lejos de eventuales fuentes de agua y/o salpicaduras (lavabos, bañeras)
4. No enrolle el cable sobre la plancha mientras carga o funciona.
5. Tenga cuidado durante el uso y/o la carga que el aparato esté fuera del alcance de los niños.
6. Verifique que haya apagado el aparato después del uso.
7. Deje enfriar el aparato antes de colocarlo dentro su funda.
8. Durante el empleo tenga cuidado a no tocar las planchas, para evitar quemaduras.

Empleo del aparato:

La temperatura de la plancha por defecto es 180°C.

Cargue el aparato empleando su cable. El tiempo de carga es aproximadamente 3-4 horas.

Pulse el botón ON/OFF por algunos segundos hasta que la luz de carga no se encienda y aquella para seleccionar la temperatura relampaguee en correspondencia de 180° (temperatura preseleccionada).

Pulse el botón ON/OFF para disponer la temperatura deseada (160-180-200°C).

Cuando la luz para seleccionar la temperatura deja de relampaguear significa que la plancha ha alcanzado la temperatura y está lista para el uso.

Terminado el empleo del aparato pulse el botón ON/OFF por algunos segundos y este se apaga.

Cuando la pila del aparato está cargada la luz se pone verde mientras si se está descargando relampaguea una luz roja por 5 segundos para después apagarse automáticamente.

Si las luces para seleccionar la temperatura relampaguean al mismo tiempo significa que la plancha tiene un problema y es necesario contactar con la asistencia.

El aparato está equipado con un sistema de apagado automático que se activa después 15 minutos.

Durante la carga la luz es roja, se pone verde cuando la pila está completamente cargada.

LIMPIEZA Y MANTENIMIENTO:

Antes de limpiar el aparato verifique que sea apagado y enfriado.

Emplee un paño mórvido levemente humedecido para limpiar las planchas y la superficie externa, seque atentamente.

No emplee productos químicos, abrasivos o solventes.

No sumerja en agua y evite que cada tipo de líquido entre dentro del aparato.

Características Técnicas:

Cable de carga micro USB

Autonomía: 30 minutos

Batería de litio = 3.7V 2600 mAh

Con el objetivo de una mejora continua, Beper se reserva el derecho de añadir cambios y mejoras al producto sin previo aviso.



Al término de la vida útil del aparato, no eliminar como residuo municipal sólido mixto sino eliminarlo en un centro de recogida específico colocado en vuestra zona o entregarlo al distribuidor a la hora de comprar un nuevo aparato del mismo tipo y destinado a las mismas funciones. El distribuidor se cargará el costo de eliminación de los equipos siguiendo las normas actuales.

Este procedimiento de recogida separada de los equipos eléctricos y electrónicos se realiza con el propósito de una política del medioambiente comunitaria con objetivos de salvaguardia, defensa y mejoramiento de la calidad del medioambiente y para evitar efectos potenciales en la salud de los seres humanos debido a la presencia de dentro de estos equipos o a un uso inapropiado de los mismos o de algunas de sus partes. Está Vuestra y nuestra competencia ayudar la defensa del medioambiente.

El símbolo indica que este producto respecta la normativa europea de medioambiente (2011/65/EU) y le recuerda que todos los productos electrónicos y eléctricos deben ser objeto de recogida por separado al finalizar su ciclo de vida. Para obtener información sobre el reciclaje de este producto y dónde encontrar puntos de recogida llame las supuestas autoridades locales.

Una eliminación no correcta de este producto podría conllevar sanciones.

CERTIFICADO DE GARANTÍA

La garantía es válida 24 meses a partir de la fecha de compra para todos los defectos de material o de fabricación.

La garantía es válida sólo si presenta el recibo fiscal con la fecha de compra y el nombre del modelo del aparato comprado.

Si el aparato requiere asistencia, contacte su vendedor o nuestra empresa. Eso para preservar el rendimiento de su aparato y NO invalidar la garantía. Toda manipulación del aparato por una persona no autorizada anula automáticamente la garantía.

CONDICIONES DE GARANTÍA

Si aparecen averías a causa de un defecto de material y/o fabricación durante la garantía garantizamos gratuitamente la reparación del aparato.

No se tienen en cuenta en la garantía todas las partes que sean defectuosas debidas a:

- a. Daños en el transporte o caídas accidentales.
- b. Instalación eléctrica incorrecta y no conforme.
- c. Reparaciones o modificaciones realizadas por personal no especializado.
- d. Falta o incorrectos limpieza y mantenimiento.
- e. Aparato y/o partes del aparato expuestas a deterioro y/o consumo (lámparas, pilas, cuchillas).
- f. Falta de cumplimiento de las instrucciones para el funcionamiento del aparato, negligencia en el uso.

Esta lista es simplificada y no completa ya que esta garantía se anula para todas aquellas circunstancias que no permiten remontar a defectos de fabricación del aparato.

La garantía se anula en cada caso de uso impropio del aparato y en caso de un uso profesional.

Beper Srl declina toda responsabilidad por cualquier daño que puede directamente o indirectamente resultar de personas, cosas o animales domésticos en consecuencia de la falta de cumplimiento de todas las instrucciones indicadas en este "Manual de Instrucciones y Advertencias" en términos de instalación, uso y mantenimiento del aparato.

CONTACTE CON EL DISTRIBUIDOR DE SU PAIS O EL DEPARTAMENTO DE POST VENTA DE BEPER. ENVIE UN E-MAIL A asssitenza@beper.com Y LE ENVIAREMOS DATOS DE SU SERVICIO TECNICO EN SU PAIS.

ΣΗΜΑΝΤΙΚΕΣ ΠΡΟΕΙΔΟΠΟΙΗΣΕΙΣ ΑΣΦΑΛΕΙΑΣ

Πριν χρησιμοποιήσετε την συσκευή διαβάστε προσεκτικά τις παρακάτω οδηγίες χρήσεως και φυλάξτε τις για μελλοντική χρήση.

Διαβάστε προσεκτικά τις παρακάτω οδηγίες, δεδομένου ότι θα σας δώσουν χρήσιμες πληροφορίες για την ασφάλεια σχετικά με την εγκατάσταση, τη χρήση και τη συντήρηση και θα σας βοηθήσουν να αποφύγετε ατυχίες και πιθανά ατυχήματα.

Αφαιρέστε τη συσκευασία και βεβαιωθείτε ότι η συσκευή είναι άθικτη με ιδιαίτερη προσοχή στο καλώδιο τροφοδοσίας. Τα στοιχεία της συσκευασίας (πλαστικές σακούλες κλπ.) δεν πρέπει να είναι προσβάσιμα στα παιδιά, προκειμένου να προφυλαχθούν από τις πηγές κινδύνου. Συνιστάται να μην ρίξετε τα στοιχεία της συσκευασίας σε οικιακά απορρίμματα, αλλά να τα τοποθετήσετε στο κατάλληλο σημείο συλλογής ή καταστροφής των απορριμμάτων του τμήματος καθαριότητας του Δήμου σας.

Εάν το καλώδιο τροφοδοσίας έχει υποστεί ζημιά πρέπει να αντικατασταθεί από τον κατασκευαστή, τον αντιπρόσωπο ή από εξίσου ειδικευμένα άτομα προς αποφυγή κινδύνου.

Πριν συνδέσετε τη συσκευή, βεβαιωθείτε ότι η τάση του δικτύου αντιστοιχεί στα στοιχεία που αναγράφονται στην ετικέτα. Η συσκευή μπορεί να καταστραφεί αν η τάση δεν είναι σωστή.

Αν το φις δεν ταιριάζει στην πρίζα απευθυνθείτε σε ειδικευμένο άτομο προκειμένου να αντικαταστήσει το βύσμα με το κατάλληλο και να διασφαλίσει ότι το τμήμα καλωδίων της πρίζας είναι κατάλληλο για την απορρόφηση της ενέργειας της συσκευής σας.

Γενικά, η χρήση προσαρμογέα πολλαπλών βυσμάτων και / ή επεκτάσεων δεν συνιστάται. Αν είναι απαραίτητο, χρησιμοποιείτε μόνο απλό ή πολλαπλό προσαρμογέα και επέκταση σύμφωνα με τους κανόνες ασφαλείας που ισχύουν, διασφαλίστε ότι τα όρια ισχύος τα οποία είναι σημειωμένα στον απλό προσαρμογέα και στις επεκτάσεις και η μέγιστη ισχύς που είναι σημειωμένη στον πολλαπλό προσαρμογέα δεν υπερβαίνονται.

Μην χρησιμοποιείτε την συσκευή αν το καλώδιο τροφοδοσίας έχει υποστεί ζημιά.

Μην χρησιμοποιείτε τη συσκευή μετά από μια μη σωστή λειτουργία. Σε αυτή την περίπτωση, απενεργοποιήστε την για μην ανοίξει και σπάσει και επικοινωνήστε με ένα εξουσιοδοτημένο κατάστημα για την επισκευή της συσκευής γιατί απαιτούνται γνήσια ανταλλακτικά. Η μη σωστή τήρηση των οδηγιών μπορεί να επηρεάσει την ασφάλεια της συσκευής σας.

Αυτή η συσκευή πρέπει να προορίζεται για την χρήση για την οποία κατασκευάστηκε.

Κάθε άλλη χρήση πρέπει να θεωρείται ως ακατάλληλη και κατά συνέπεια επικίνδυνη.

Ο κατασκευαστής δεν μπορεί να θεωρηθεί υπεύθυνος για τυχόν ζημιές που οφείλονται σε ακατάλληλη, λανθασμένη ή απερισκεπτη χρήση. Η συσκευή αυτή προορίζεται **ΜΟΝΟ ΓΙΑ ΟΙΚΙΑΚΗ ΧΡΗΣΗ**.

Για την προστασία από ηλεκτροπληξία, μη βυθίζετε το καλώδιο, το βύσμα ή οποιοδήποτε άλλο μέρος της συσκευής σε νερό ή άλλο υγρό. Μη χρησιμοποιείτε τη συσκευή κοντά σε εκρηκτικές ύλες, εύφλεκτα υλικά, αέρια και φλόγες.

Μην αφήνετε τα παιδιά, τα άτομα με αναπηρία ή ανθρώπους χωρίς εμπειρία ή τεχνική ικανότητα να χρησιμοποιούν τη συσκευή, εάν δεν έχουν σωστή επίβλεψη. Η στενή επίβλεψη είναι απαραίτητη όταν οποιαδήποτε συσκευή χρησιμοποιείται από ή κοντά σε παιδιά. Βεβαιωθείτε ότι τα παιδιά δεν παίζουν με την συσκευή.

Μη κρατάτε τη συσκευή με βρεγμένα χέρια ή πόδια. Μη κρατάτε τη συσκευή με γυμνά πόδια.

Ποτέ μην χρησιμοποιείτε άλλα εξαρτήματα εκτός από εκείνα που προβλέπονται από Berer. Η χρήση εξαρτημάτων που δεν συνιστώνται από τον κατασκευαστή της συσκευής μπορεί να προκαλέσουν κίνδυνο ή τραυματισμό.

Μην χρησιμοποιείτε την συσκευή στον άμεσο περιβάλλοντα χώρο του μπάνιου, του ντους ή της πισίνας.

Ποτέ μην τραβάτε το καλώδιο τροφοδοσίας για να αποσυνδέσετε την συσκευή.

Βεβαιωθείτε ότι το καλώδιο δεν κρέμεται από την άκρη του τραπέζιού ή από τον πάγκο της κουζίνας και δεν έρχεται σε επαφή με θερμές επιφάνειες

Περιγραφή συσκευής: Fig.1

1. Καλώδιο φόρτισης
2. Είσοδος καλωδίου (x Michele aggiungere nella foto)
3. Διακόπτης ON/OFF
4. Ενδεικτική λυχνία φόρτισης
5. Λυχνία επιλογής θερμοκρασίας (160°-180°-200°C)
6. Κουμπί κλειδώματος (x Michele aggiungere nella foto)
7. Κουμπί ξεκλειδώματος (x Michele aggiungere nella foto)

Μερικές προφυλάξεις:

1. Χρησιμοποιείτε τη συσκευή μόνο για να χτενίσετε τα μαλλιά σας.
2. Όταν η συσκευή φορτίζει, βεβαιωθείτε ότι η ασφάλεια είναι στη θέση της.
3. Κατά τη φόρτιση προφυλάξτε το καλώδιο USB από το νερό και πιθανό πιτσίλισμα νερού (από νιπτήρα, μπανιέρα...).
4. Ποτέ μην τυλίγετε το καλώδιο USB γύρω από τη συσκευή κατά τη φόρτιση ή τη χρήση.
5. Ενώ τη χρησιμοποιείτε ή/και τη φορτίζετε φυλάξτε τη συσκευή μακριά από παιδιά καθώς μπορεί να προκληθούν εγκαύματα ή τραυματισμοί.
6. Πάντοτε να βεβαιώνεστε ότι ο διακόπτης είναι στη θέση OFF και η συσκευή αποσυνδεδεμένη από την πρίζα μετά τη χρήση.
7. Αφήστε τη συσκευή να κρυώσει αφού την απενεργοποιήσετε, πριν τη φυλάξετε στη θήκη.
8. Κρατήστε τα χέρια σας μόνο στη λαβή και όχι στις πλάκες για να αποφύγετε εγκαύματα και τραυματισμούς.

Χρήση της συσκευής:

Η προκαθορισμένη θερμοκρασία είναι 180 ° C.

Φορτίστε τη συσκευή χρησιμοποιώντας το κατάλληλο καλώδιο. Η διάρκεια φόρτισης είναι περίπου 3-4 ώρες.

Πιέστε το κουμπί ON/OFF για μερικά δευτερόλεπτα μέχρι να ανάψει η λυχνία φόρτισης και να ανάψει η λυχνία επιλογής θερμοκρασίας στους 180 ° (προκαθορισμένη θερμοκρασία).

Χρησιμοποιήστε το κουμπί ON/OFF για να ρυθμίσετε την επιθυμητή θερμοκρασία (160-180-200° C).

Όταν η λυχνία επιλογής θερμοκρασίας σταματήσει να ανάβει, σημαίνει ότι η επιλεγμένη θερμοκρασία έχει επιτευχθεί και η συσκευή είναι έτοιμη για χρήση.

Αφού ολοκληρώσετε τη χρήση της συσκευής πιέστε τον διακόπτη ON/OFF για μερικά δευτερόλεπτα και η συσκευή θα απενεργοποιηθεί.

όταν η μπαταρία της συσκευής έχει φορτίσει η λυχνία φόρτισης είναι πράσινη, ενώ όταν η μπαταρία έχει σχεδόν εξαντληθεί, η λυχνία φόρτισης θα γίνει κόκκινη για 5 δευτερόλεπτα και έπειτα θα απενεργοποιηθεί αυτόματα.

Εάν ανάψει την ίδια στιγμή η λυχνία επιλογής θερμοκρασίας, αυτό σημαίνει ότι η συσκευή έχει κάποιο πρόβλημα και πρέπει να επικοινωνήσετε με την Εξυπηρέτηση πελατών.

Η συσκευή είναι εξοπλισμένη με σύστημα αυτόματης απενεργοποίησης και ενεργοποιείται μετά από 15 λεπτά.

Κατά τη διάρκεια φόρτισης η λυχνία είναι κόκκινη και γίνεται πράσινη όταν ολοκληρωθεί η φόρτιση.

ΚΑΘΑΡΙΣΜΟΣ ΚΑΙ ΣΥΝΤΗΡΗΣΗ:

Πριν τον καθαρισμό της συσκευής, βεβαιωθείτε ότι είναι απενεργοποιημένη και έχει κρυώσει. Χρησιμοποιήστε μαλακό, ελαφρώς νωπό πανί για να καθαρίσετε τις πλάκες και τις εξωτερικές επιφάνειες και στεγνώστε καλά.

Μη χρησιμοποιείτε χημικά, σκληρά καθαριστικά ή διαλυτικά.

Μη βυθίζετε στο νερό και αποτρέψτε την είσοδο υγρών στη συσκευή.

Τεχνικά Χαρακτηριστικά

Micro USB καλώδιο φόρτισης

Αυτονομία = 30 λεπτά

Μπαταρία Λιθίου = 3.7V 2600mAh

Για οποιουσδήποτε λόγους βελτίωσης, η εταιρεία Berer διατηρεί το δικαίωμα να τροποποιήσει ή να βελτιώσει το προϊόν χωρίς καμία προειδοποίηση.



Η Ευρωπαϊκή Οδηγία 2011/65/EU σχετικά με τα απόβλητα ειδών ηλεκτρικού και ηλεκτρονικού εξοπλισμού, προβλέπει ότι παλαιές οικιακές ηλεκτρικές συσκευές δεν πρέπει να απορρίπτονται μαζί με τα υπόλοιπα αστικά απόβλητα. Οι παλιές συσκευές πρέπει να συλλέγονται χωριστά, προκειμένου να βελτιστοποιηθεί η ανάκτηση και ανακύκλωση των υλικών που περιέχουν, καθώς και τη μείωση των επιπτώσεων στην ανθρώπινη υγεία και το περιβάλλον. Το σύμβολο διαγραμμένο “δοχείο αποβλήτων” στο προϊόν υπενθυμίζει σε σας την υποχρέωσή σας, πως όταν επιθυμείτε να πετάξετε τη συσκευή, πρέπει να συλλέγεται ξεχωριστά.

ΌΡΟΙ ΕΓΓΥΗΣΗΣ

Αγαπητέ/ή πελάτη,

Σας ευχαριστούμε που αγοράσατε αυτό το προϊόν. Σε περίπτωση που το προϊόν που διαθέτετε απαιτεί service βάσει εγγύησης, επικοινωνήστε με το κεντρικό service μας.

Για την αποφυγή της άσκοπης αναστάτωσης, σας συμβουλευόμαστε να διαβάσετε προσεκτικά τα εγχειρίδια χρήστη πριν να επικοινωνήσετε με το service μας.

Τα προϊόντα καλύπτονται με εγγύηση έναντι οποιουδήποτε κατασκευαστικού ελαττώματος για 2 χρόνια από την ημερομηνία της αρχικής αγοράς. Εάν κατά τη διάρκεια αυτής της περιόδου το προϊόν αποδειχθεί ελαττωματικό λόγω ακαταλληλότητας υλικού ή ποιότητας εργασίας, το κεντρικό service θα επιδιορθώσει ή θα αντικαταστήσει (κατά την αποκλειστική του κρίση) το προϊόν βάσει των ορίων και συνθηκών που ορίζονται πιο κάτω, χωρίς χρέωση για την εργασία και τα ανταλλακτικά:

1. Η εγγύηση ισχύει υπό την προϋπόθεση ότι το προϊόν χρησιμοποιείται και συντηρείται σύμφωνα με τις οδηγίες της κατασκευαστικής εταιρείας.

2. Η εγγύηση παρέχεται μόνο με την προσκόμιση του προϊόντος μαζί με το αρχικό τιμολόγιο ή την απόδειξη αγοράς, όπου θα δηλώνεται η ημερομηνία αγοράς και ο τύπος του προϊόντος.

2. Η εγγύηση δεν θα ισχύσει σε περίπτωση :

Ζημίας που προκαλείται λόγω κακής χρήσης συμπεριλαμβανομένης, ενδεικτικά, της μη χρήσης του προϊόντος για το σκοπό για τον οποίο προορίζεται ή σύμφωνα με τις οδηγίες χρήστη που αφορούν τη σωστή χρήση και συντήρηση, καθώς και της εγκατάστασης ή χρήσης του προϊόντος χωρίς να τηρούνται τα ισχύοντα πρότυπα ασφαλείας στη χώρα που χρησιμοποιείται.

Ζημίας που προκαλείται λόγω ατυχημάτων, συμπεριλαμβανομένων, ενδεικτικά, κεραυνού, ύδατος, πυρός, κατάχρησης ή αμέλειας.

Μετατροπής, παραμόρφωσης, μη δυνατότητας ανάγνωσης ή αφαίρεσης του μοντέλου ή του σειριακού αριθμού από το προϊόν.

Ζημίας που προκαλείται από επιδιορθώσεις ή ρυθμίσεις που έχουν πραγματοποιηθεί από μη εξουσιοδοτημένα άτομα ή εταιρείες service.

Ελαττωμάτων σε οποιοδήποτε σύστημα με το οποίο έχει εννοποιηθεί ή χρησιμοποιείται το προϊόν.

ΕΠΙΚΟΙΝΩΝΗΣΤΕ ΜΕ ΤΟΝ ΕΠΙΣΗΜΟ ΔΙΑΝΟΜΕΑ ΤΗΣ BEPER ΣΤΗΝ ΧΩΡΑ ΣΑΣ

Ή ΜΕ ΤΟ ΤΜΗΜΑ ΥΠΟΣΤΗΡΙΞΗΣ ΤΗΣ BEPER ΣΤΟ E-MAIL assistenza@beper.com

ΤΟ ΟΠΟΙΟ ΘΑ ΠΡΟΩΘΗΣΕΙ ΤΟ ΑΙΤΗΜΑ ΣΑΣ ΣΤΟΝ ΕΠΙΣΗΜΟ ΔΙΑΝΟΜΕΑ ΤΗΣ BEPER ΤΗΣ ΧΩΡΑΣ ΣΑΣ.

INSTRUCȚIUNI GENERALE PRIVIND SIGURANȚA CITIȚI CU ATENȚIE INSTRUCȚIUNILE DE FOLOSIRE ÎNAINTE DE PRIMA FOLOSIRE A APARATULUI.

Citiți cu atenție următoarele instrucțiuni, deoarece ele vă oferă informații utile de siguranță în legătură cu instalarea, folosirea și întreținerea și vă ajută să evitați posibilele accidente.

Îndepărtați ambalajul și asigurați-vă, că aparatul este intact, acordând atenție specială cablului de curent. Ambalajul conține (pungi de plastic, polistiren, etc.) nu au voie să fie accesibile pentru copii, pentru a-i feri de sursele de pericol.

Se recomandă să nu aruncați aceste ambalaje în gunoiul menajer, însă ele se pot transporta la centrul de colectare din apropiere sau cerând informații la primărie.

Înainte de conectarea aparatului asigurați-vă că tensiunea rețelei corespunde cu cea trecută pe plăcuța aparatului.

În cazul în care ștecherul nu este potrivit pentru priza dvs, acesta trebuie înlocuit cu altul potrivit de un personal calificat autorizat specializat, care ar trebui să se asigure, că secțiunea ștecherului cablului este potrivit pentru tensiunea aparatului dvs.

Pentru a scoate ștecherul din priză nu trageți niciodată de cablu, doar de ștecher.

Trebuie să vă asigurați că niciodată nu intră cablul în contact cu suprafețe fierbinți sau ascuțite.

Nu folosiți aparatul dacă cablul de curent este deteriorat. În cazul unei deteriorări, acesta trebuie înlocuit de producător, de un agent service sau orice altă persoană asemănătoare calificată autorizată pentru evitarea unui pericol.

Doar conectați aparatul la curent alternativ.

În general nu este recomandată folosirea prizelor multiple și/sau prelungitoarelor; dacă totuși folosirea lor este necesară, folosiți vă rugăm adaptoare simple sau multiple în conformitate cu regulile de siguranță în vigoare și limita maximă de putere trecută pe adaptorul multiplu să nu fie depășită.

Acest aparat poate fi folosit numai pentru scopul pentru care a fost creat.

Orice altă folosire se consideră a fi improprie și de asemenea periculoasă. Producătorul nu poate fi responsabil pentru niciun fel de deteriorare a aparatului apărută în urma folosirii improprie, greșite sau neatență.

Pentru a evita orice risc de încălzire, se recomandă să derulați complet cablul de rețea și să scoateți ștecherul din priză când nu îl folosiți. Înainte de curățare scoateți ștecherul din priză.

Pentru protecție împotriva electrocutării, nu cufundați cablul, ștecherul sau orice altă parte a aparatului în apă sau alte lichide.

Nu țineți aparatul cu mâinile sau picioarele ude.

Nu țineți aparatul când sunteți în picioarele goale.

Nu expuneți aparatul fenomenelor naturii cum sunt ploaia, vântul, ninsoarea.

Nu folosiți aparatul lângă materiale explozive, inflamabile, gaze, flăcări, încălzitoare.

NU PERMITEȚI COPIILOR, PERSOANELOR CU DIZABILITĂȚI SAU ORICĂREI PERSOANE FĂRĂ EXPERIENȚĂ SAU ABILITATE TEHNICĂ SĂ FOLOSEASCĂ APARATUL DACĂ NU SUNT SUPRAVEGHEAȚI CORESPUNZĂTOR. ESTE NECESARĂ SUPRAVEGHEREA ATENTĂ CÂND APARATUL ESTE FOLOSIT LÂNGĂ SAU DE COPII.

ASIGURAȚI-VĂ, CĂ AL DVS COPIL NU SE JOACĂ CU APARATUL, ÎN CAZUL ÎN CARE DECIDEȚI SĂ NU MAI FOLOSIȚI VREODATĂ APARATUL, FACEȚI-L IREPARABIL TĂIND CABLUL DE CURENT DUPĂ SCOATEREA ȘTECHERULUI DIN PRIZĂ.

DECI TOATE PĂRȚILE PERICULOASE ALE APARATULUI TREBUIE SĂ FIE FĂCUTE IREPARABILE, ÎN SPECIAL PENTRU COPIII CARE S-AR PUTEA JUCA CU APARATUL.

Descrierea produsului: Fig.1

1. Cablu de încărcare
2. Orificiu intrare cablu
3. Buton pornit/oprit
4. Indicator luminos de încărcare
5. Indicator luminos pentru temperatură (160°-180°-200°C)
6. Buton blocare
7. Buton deblocare

Câteva avertismente:

1. Folosiți aparatul numai pentru coafarea părului.
2. Când aparatul se încarcă, vă rugăm aveți grijă ca butonul de blocare să fie la locul său.
3. Când încărcați, țineți cablul USB departe de apă și posibilele stropi de apă (chiuvetă, baie....)
4. Nu înfășurați cablul USB în jurul aparatului în timpul încărcării sau în timpul folosirii.
5. În timpul folosirii și/sau încărcării țineți aparatul în afara ariei de acces al copiilor deoarece acesta poate cauza arsuri sau răniri.
6. Asigurați-vă întotdeauna că după folosire aveți comutatorul și aparatul oprit.

7. Lăsați aparatul să se răcească după ce l-ați oprit înainte de a-l pune la loc în gentuța sa de depozitare.
8. Țineți-vă mâinile numai pe mâner și nu la cleme sau plăci pentru a nu vă arde sau răni.

Folosirea aparatului:

Temperatura implicită este 180°C.

Încărcați produsul folosind cablul potrivit. Timpul de încărcare este aprox. 3-4 ore.

Apăsăți butonul ON/OFF pentru câteva secunde până se aprinde indicatorul luminos de încărcare respectiv clipește indicatorul luminos de selectare a temperaturii la 180°C (valoare setată implicit).

Folosiți butonul ON/OFF pentru a seta temperatura dorită (160-180-200°C).

Când indicatorul luminos de selectare a temperaturii nu mai clipește înseamnă că s-a atins temperatura iar aparatul este gata de folosire.

După folosirea produsului, apăsați butonul ON/OFF pentru câteva secunde iar produsul se va opri. Când bateria produsului este încărcată, indicatorul luminos de încărcare este verde, când bateria este aproape descărcată, indicatorul luminos devine roșu și va clipi 5 secunde după care aparatul se oprește automat.

Dacă indicatorul luminos de selectare a temperaturii clipește și luminează simultan, înseamnă că produsul are o problemă iar dvs. trebuie să luați legătura cu centrul de asistență tehnică.

Produsul este echipat cu un sistem de oprire automată care se activează după 15 minute.

În timpul încărcării indicatorul luminos de încărcare este roșu, acesta va deveni verde când bateria este complet încărcată.

CURĂȚARE ȘI ÎNTREȚINERE:

Înainte de curățarea produsului, asigurați-vă că acesta este oprit și răcit.

Folosiți un prosop moale, ușor umed pentru curățarea plăcilor și suprafața exterioară apoi uscați aparatul temeinic.

Nu folosiți produse chimice, abrazive sau solvenți.

Nu cufundați aparatul în apă și preveniți pătrunderea oricărui tip de lichid în aparat.

Date tehnice:

Cablu de încărcare Micro USB

Autonomie = 30 minute

Baterie Lithium = 3.7V 2600mAh

Για οποιοσδήποτε λόγους βελτίωσης, η εταιρεία Berer διατηρεί το δικαίωμα να τροποποιήσει ή να βελτιώσει το προϊόν χωρίς καμία προειδοποίηση.



Directiva Europeană 2011/65/EU privind Deșeurile de echipamente electrice și electronice (DEEE), pretinde ca electrocasnicele să nu pot fi scoase din uz prin deșeurile normale nesortate. Aparatele vechi trebuie colectate separat pentru a optimiza restabilirea și reciclarea materialelor pe care le conține și pentru a reduce impactul asupra sănătății umane și asupra mediului. Simbolul tomberonului cu roți barat de pe produs vă amintește de obligația dvs referitoare la scoaterea din uz a unui aparat, și anume că acesta trebuie colectat separat.

CERTIFICAT DE GARANȚIE

Acest aparat a fost verificat în fabrică. De la data achiziționării originale se aplică o garanție de 24 luni la material și defecte de producție. Bonul fiscal trebuie predat împreună cu certificatul de garanție în cazul unei reclamații.

Garanția este valabilă numai cu un certificat de garanție și bon fiscal pe care apare data achiziționării și modelul aparatului.

Pentru orice asistență tehnică, vă rugăm contactați direct vânzătorul sau sediul nostru central pentru a păstra eficiența aparatului și pentru a NU anula garanția.

CONDIȚII DE GARANȚIE

Dacă aparatul prezintă defecțiuni ale materialelor defecte și/sau producție în timpul perioadei de garanție, noi vă garantăm reparația gratuită în condițiile în care:

- Aparatul a fost folosit corespunzător și conform scopului pentru care a fost creat.
- Aparatul nu a fost modificat.
- Bonul fiscal trebuie prezentat.
- Uzura normală și excesivă nu face obiectul garanției.

De aceea orice parte care ar putea fi ruptă accidental sau prezintă semne vizibile de uzură la produsele consumabile (precum la lămpi, baterii, elemente de încălzire ...) părțile estetice sunt excluse din garanție și orice defect rezultat din nerespectarea regulilor privind utilizarea, neglijența în folosire și/sau întreținerea aparatului, nepăsare, greșeală sau instalare improprie, deteriorare în timpul transportului și orice altă deteriorare neatribuibile pentru furnizor.

Pentru orice defecțiune care nu poate fi reparată în perioada de garanție, aparatul va fi înlocuit gratuit. În orice caz, dacă partea care trebuie înlocuită din cauza defecțiunilor, ruperii sau funcționării eronate este un accesoriu și/sau o parte detașabilă a produsului, Beper își rezervă dreptul de a înlocui numai partea defectată și nu întreg produsul.

ASISTENȚĂ TEHNICĂ

Chiar și după expirarea garanției acordăm întotdeauna atenție reparațiilor aparatelor defectate. Pentru suport tehnic și/sau reparații după perioada de garanție ne puteți contacta direct la adresa de mai jos: **CONTACTAȚI DISTRIBUTORUL DIN ȚARA DVS. SAU DEPARTAMENTUL DE VÂNZĂRI BEPER. E-MAIL assistenza@beper.com CARE VA TRIMITE MAI DEPARTE ANCHETA LA DISTRIBUTORUL DVS.**

BEPER SRL

Via Salieri, 30

37050 - Vallese di Oppeano - Verona

Tel. 045/7134674 – Fax 045/6984019

e-mail: assistenza@beper.com

beper.com

