

beper

- LEVIGATRICE PEDICURE - MANUALE DI ISTRUZIONI
- CALLUS REMOVER - USE INSTRUCTIONS
- PONCEUSE POUR PIEDS - MANUEL D'INSTRUCTIONS
- SCHLEIF FUSS - BETRIEBSANLEITUNG
- REMOVADOR DE KALLOS - MANUAL DE INSTRUCCIONES
- ΣΥΣΚΕΥΗ ΑΦΑΙΡΕΣΗΣ ΚΑΛΩΝ - ΕΓΧΕΙΡΙΔΙΟ ΟΔΗΓΙΩΝ



Cod.: 40.939

ITALIANO pag. 3

ENGLISH pag. 10

FRANÇAIS pag. 17

DEUTSCH pag. 24

ESPAÑOL pag. 31

ΕΛΛΗΝΙΚΗ pag. 38

For further information and/or for instructions for use in other languages, please visit:
beper.com

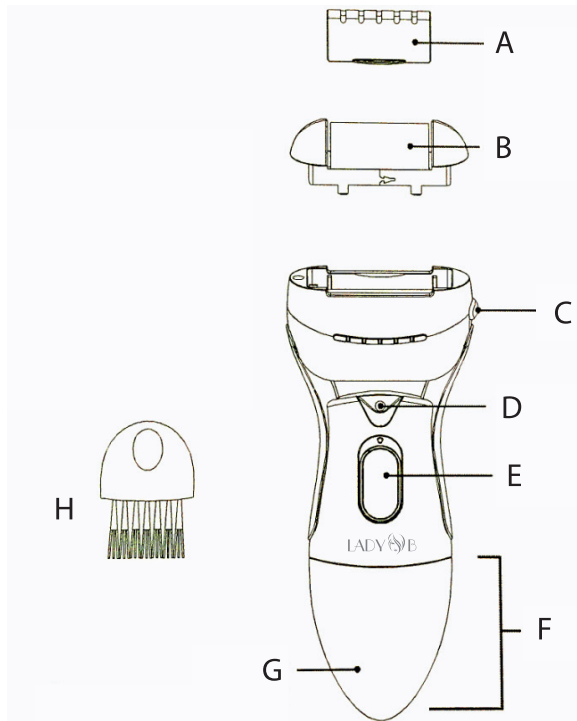

AVVERTENZE GENERALI LEGGERE QUESTE ISTRUZIONI PRIMA DI USARE L'APPARECCHIO.

Prima e durante l'uso dell'apparecchio è necessario seguire alcune precauzioni elementari.

Dopo aver tolto l'imballaggio assicurarsi dell'integrità dell'apparecchio. In caso di dubbio non utilizzare l'apparecchio e rivolgersi a personale professionalmente qualificato. Gli elementi dell'imballaggio (sacchetti di plastica, polistirolo, ecc.) non devono essere lasciati alla portata dei bambini, in quanto potenziali fonti di pericolo.

Assicurarsi sempre che la tensione di rete elettrica sia uguale a quella indicata nell'etichetta dati tecnici e che l'impianto sia compatibile con la potenza dell'apparecchio.

Non tirare mai il cavo per scollegarlo dalla presa di corrente elettrica. Assicurarsi che il cavo non sia in contatto con superfici calde o taglienti.

Non utilizzare l'apparecchio con il cavo danneggiato.

Se il cavo di alimentazione è danneggiato, esso deve essere sostituito dal Costruttore o dal suo Servizio Assistenza Tecnica o comunque da una persona con qualifica simile, in modo da prevenire ogni rischio.

Collegare l'apparecchio esclusivamente ad una presa di corrente elettrica alternata.

In generale è sconsigliabile l'uso di adattatori, prese multiple e/o prolunghe. Qualora il loro uso si rendesse indispensabile è necessario utilizzare solamente adattatori e prolunghe conformi alle vigenti norme di sicurezza.

Questo apparecchio dovrà essere destinato solo all'uso per il quale è stato espressamente concepito. Ogni altro uso è da considerarsi improprio e quindi pericoloso, nonché far decadere la garanzia. Il costruttore non può essere considerato responsabile per eventuali danni derivati da usi impropri, erronei ed irragionevoli.

Per evitare surriscaldamenti pericolosi si raccomanda di svolgere in tutta la sua lunghezza il cavo di alimentazione.

Prima di effettuare qualsiasi operazione di cambio degli accessori o di pulizia disinserire l'apparecchio dalla rete di alimentazione elettrica.

Non lasciare esposto l'apparecchio ad agenti atmosferici (pioggia, sole, etc.).

Non tenere l'apparecchio vicino a fonti di calore (es. termosifone).
QUESTO APPARECCHIO NON DEVE ESSERE UTILIZZATO DA PERSONE (COMPRESI I BAMBINI) CON CAPACITÀ FISICHE, SENSORIALI O MENTALI RIDOTTE; DA PERSONE CHE MANCHINO DI ESPERIENZA E CONOSCENZA DELL'APPARECCHIO, A MENO CHE SIANO ATTENTAMENTE SORVEGLIATE O BEN ISTRUITE RELATIVAMENTE ALL'UTILIZZO DELL'APPARECCHIO STESSO DA PARTE DI UNA PERSONA RESPONSABILE DELLA LORO SICUREZZA.

ASSICURARSI CHE I BAMBINI NON GIOCHINO CON L'APPARECCHIO.

Allorché si decida di smaltire come rifiuto questo apparecchio, si raccomanda di renderlo inoperante.

SI RACCOMANDA INOLTRE DI RENDERE INNOCUE QUELLE PARTI DELL'APPARECCHIO SUSCETTIBILI DI COSTITUIRE UN PERICOLO, SPECIALMENTE PER I BAMBINI CHE POTREBBERO SERVIRSI DELL'APPARECCHIO PER I PROPRI GIOCHI.

COMPONENTI PRINCIPALI

- A. Coperchio protettivo
- B. Testina
- C. Tasti per rimozione le testine
- D. Led
- E. Tasto on/off
- F. Coperchio vano batterie
- G. Blocco vano batterie
- H. Spazzolina pulisci testina

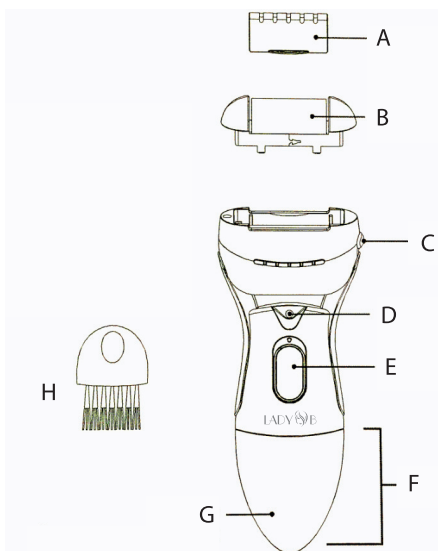

Avvertenze d'uso

1. La levigatrice per talloni può essere usata solo sui piedi e sui talloni. Non utilizzare questo dispositivo ovunque sul corpo.
2. Utilizzare la levigatrice solo per gli scopi descritti in questo manuale di istruzioni.
3. Ogni levigatrice dovrebbe essere utilizzata da una sola persona. Per motivi igienici, la testa non deve essere condivisa con altre persone.
4. Non usare se si soffre di diabete o di cattiva circolazione del sangue.
5. Se avete problemi alla pelle o altri problemi medici, si prega di consultare il proprio medico prima di utilizzarlo.
6. Non utilizzare sulla pelle per più di 2-3 secondi alla volta.
7. Non usare su pelle arrossata, irritata, infiammata, infetta o su vesciche.
8. Non usare su verruche, su piaghe o ferite aperte ..
9. Smettere di utilizzarlo immediatamente se si verificano dolore o irritazione.
10. Il sovra utilizzo può causare irritazione cutanea.
11. Non utilizzare in caso di pelle irritata o gravemente sanguina.
12. Solo per uso domestico.
13. Questo apparecchio non è destinato all'uso da parte di persone (inclusi i bambini) con ridotte capacità fisiche, sensoriali o mentali, o con mancanza di esperienza e conoscenza, a meno che non siano controllati o istruiti all'uso dell'apparecchio da una persona responsabile della loro sicurezza.
14. Non posizionare o conservare l'unità alla luce solare diretta. Si prega di conservare l'unità in un luogo fresco e asciutto a una temperatura compresa tra 0-40 ° C. Mantenere l'apparecchio asciutto, quando non è in uso.
15. Non accendere il vostro apparecchio se la testina non è collegata.
16. Non far cadere o inserire oggetti nelle aperture dell'apparecchio.
17. Non utilizzare l'apparecchio all'aperto.
18. I bambini devono essere controllati per assicurarsi che non giochino con questo apparecchio.
19. Tenere l'unità fuori dalla portata dei bambini in quanto non è destinato all'uso da parte di bambini.
20. Questa apparecchio non deve essere utilizzato su, da o vicino a bambini o invalidi.
21. Per prevenire incidenti e danni a voi o danni all'unità, quando è in uso, tenerlo lontano dai capelli, le sopracciglia, le ciglia così come i vestiti, spazzole, fili, corde, lacci delle scarpe, ecc
22. Non continuare a strofinare l'unità sulla stessa area o applicare una forte pressione.
23. Tenere il coperchio di protezione dell'unità quando non è in uso.
24. Non smontare il dispositivo.

Prima di utilizzare l'apparecchio, leggere attentamente e completamente il presente manuale di istruzioni.

Installazione della batteria fig.2

1. Rimuovere il coperchio della batteria ruotandolo di 90 gradi verso sinistra fino a quando non scatta in posizione (fig. 1) e poi tirare verso il basso (fig. 2).
2. Inserire 2 batterie tipo AA alcaline nel vano batterie. Facendo attenzione al segno di polarità della batteria (fig. 3), come impresso sulla il retro dell'unità.
- 3 Chiedere il coperchio della batteria ruotandolo di 90 gradi verso destra (fig. 4) finché il coperchio non scatta in posizione e si blocca (fig.5).

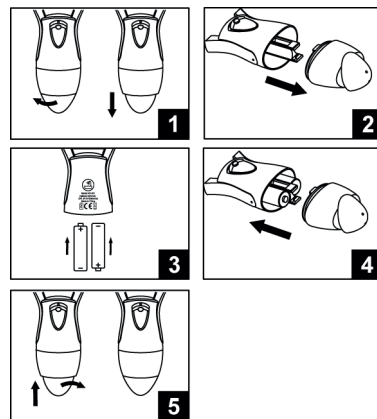

Come usare

Questa levigatrice per pedicure è progettata per lisciare la pelle ruvida dei piedi e dei talloni.

Non utilizzare questo dispositivo in qualsiasi altra parte del corpo.

1 Lavare e pulire la pelle e asciugare completamente. Nota: Non utilizzare su cute lesa o con sanguinamento.

2. Assicurarsi che il rullo della testina sia collocato nell'unità. Vedere la sezione "Cambio dei rulli della testina" per come rimuovere e sostituire la testa.

3 Rimuovere il coperchio protettivo dall'unità ed è pronto per l'uso.

4 Accendere l'unità premendo l'interruttore di sicurezza, nel centro del l'interruttore On / Off, e allo stesso tempo spingere il pulsante verso l'alto (fig. 6).

5 Ruotare delicatamente (avanti e indietro o lateralmente) (fig.7) il tallone/zona di callosità/durone per 2-3 secondi. Non premere forte o fare pressione -scivolare delicatamente l'unità sopra l'area desiderata. L'unità si ferma se si preme troppo duramente sulla pelle. Fermarsi e controllare se ha raggiunto la morbidezza desiderata. In caso contrario, riposizionare sulla zona interessata e continuare per altri 2-3 secondi e controllare di nuovo. Continuare a utilizzare questo metodo fino ad ottenere il livello di levigatezza.

Attenzione: smettere di usare in caso di pelle irritata o infiammata.

Attenzione: non utilizzare sulla pelle per più di 2-3 secondi alla volta.

5 Spegner l'unità (figura 8).

6 Sciacquare la pelle o utilizzare un asciugamano bagnato per sbarazzarsi delle particelle morte in eccesso.

7 Per pulire questa levigatrice, si prega di consultare la sezione Pulizia.

8 Tenere il coperchio protettivo sul vostro apparecchio quando non è in uso.

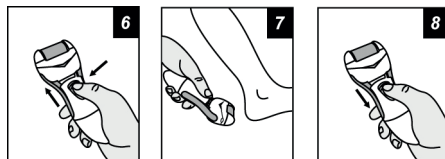

Cambio dei rulli della testina

Cambiare il rullo della testina quando si rende necessario per un migliore risultato. I rulli durano a seconda della frequenza d'uso e le dimensioni della zona da trattare. Sostituire se necessario.

Assicurarsi che l'unità sia spenta prima di sostituire i rulli della testina.

1 con una mano tenere la testina, con un'altra mano premere il pulsante di rilascio, sul lato dell'unità, la testina si sfilerà (fig. 9 e 10).

2 Inserire un nuovo rullo nell'unità fino a sentire un "click". Accertarsi di inserire il nuovo rullo nell'unità saldamente.

Nota: Non accendere l'unità se il rullo della testina non è collegato.

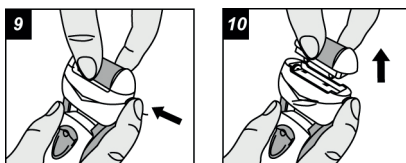

Pulizia

Nota: Pulire l'apparecchio dopo ogni uso per garantire prestazioni migliori

Questo apparecchio è resistente all'acqua. Può essere lavato sotto l'acqua per la pulizia:

1. Rimuovere il coperchio di protezione dalla testa.
2. Pulire la levigatrice con la spazzola di pulizia. Non accendere l'apparecchio mentre si lava (fig.11).
3. Sciacquare l'apparecchio sotto il rubinetto. A volte è possibile azionare l'unità, tenere la testina accesa per 5 ~ 10 secondi (fig.12).

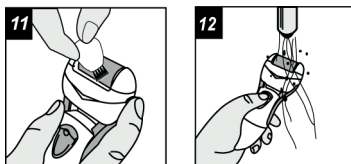

4 Spegnerne l'unità.

5 Pulire il corpo dell'apparecchio con un panno asciutto e pulito.

6 Riposizionare il coperchio di protezione.

DATI TECNICI

Alimentazione: 2x AA (batterie non incluse)

In un'ottica di miglioramento continuo Beper si riserva la facoltà di apportare modifiche e migliorie al prodotto in oggetto senza previo preavviso



Il simbolo del cestino barrato riportato sull'apparecchio indica che il prodotto, alla fine della propria vita utile, dovendo essere trattato separatamente dai rifiuti domestici, deve essere conferito in un centro di raccolta differenziata per apparecchiature elettriche ed elettroniche oppure riconsegnato al rivenditore al momento dell'acquisto di una nuova apparecchiatura equivalente.

L'adeguata raccolta differenziata per l'avvio successivo dell'apparecchio al riciclaggio, al trattamento e allo smaltimento ambientalmente compatibile contribuisce ad evitare possibili effetti negativi sull'ambiente e sulla salute e favorisce il recupero dei materiali di cui è composto.

L'utente è responsabile del conferimento dell'apparecchio a fine vita alle appropriate strutture di raccolta. Per informazioni più dettagliate inerenti i sistemi di raccolta disponibili, rivolgersi al servizio locale di smaltimento rifiuti, o al negozio dove è stato effettuato l'acquisto.

Chiunque abbandona o cestina questo apparecchio e non lo riporta in un centro di raccolta differenziata per rifiuti elettrici-elettronici è punito con la sanzione amministrativa pecuniaria prevista dalla normativa vigente in materia di smaltimento abusivo di rifiuti

CERTIFICATO DI GARANZIA

La garanzia di applicazione è valida 24 mesi dalla data di acquisto per difetti di materiale o di fabbricazione.

La garanzia è valida unicamente presentando il certificato di garanzia e il documento di acquisto (scontrino fiscale) che certifichi la data di acquisto e il nome del modello dell'apparecchio acquistato.

Se l'apparecchio dovesse richiedere assistenza tecnica rivolgersi al venditore o presso la nostra sede. Questo per conservare inalterata l'efficienza del vostro apparecchio e per NON invalidare la garanzia. Eventuali manomissioni dell'apparecchio da parte di personale non autorizzato invalideranno automaticamente la garanzia.

Condizioni di garanzia

Se ci sono guasti a causa di difetti di materiale e/o fabbricazione durante il periodo di garanzia, garantiamo la riparazione del prodotto gratuitamente.

Non sono coperte dalla garanzia tutte le parti che dovessero risultare difettose a causa di:

- a. Danni da trasporto o da cadute accidentali,
- b. Errata installazione o inadeguatezza impianto elettrico,
- c. Riparazioni o modifiche operate da personale non autorizzato,
- d. Mancata o non corretta manutenzione e pulizia,
- e. Prodotto e/o parti di prodotto soggette a usura e/o consumabili (es.: lampade, batterie, lame)
- f. Mancata osservanza delle istruzioni per il funzionamento dell'apparecchio, negligenza o trascuratezza nell'uso.

L'elenco di cui sopra è a titolo meramente esemplificativo e non esaustivo, in quanto la presente garanzia è comunque esclusa per tutte quelle circostanze che non possono farsi risalire a difetti di fabbricazione dell'apparecchio.

La garanzia è inoltre esclusa in tutti i casi di uso improprio dell'apparecchio ed in caso di uso professionale.

Beper Srl declina ogni responsabilità per eventuali danni che possano direttamente o indirettamente derivare a persone, cose ed animali domestici in conseguenza della mancata osservanza di tutte le prescrizioni indicate nell'apposito "Libretto Istruzioni ed avvertenze" in tema di installazione, uso e manutenzione dell'apparecchio.

Assistenza tecnica

Per l'assistenza tecnica e/o riparazioni fuori dal periodo di garanzia ci si può rivolgere direttamente all'indirizzo sottostante.

BEPER SRL

Via Salieri, 30

37050 - Vallese di Oppeano - Verona

Tel. 045/7134674 – Fax 045/6984019

e-mail: assistenza@beper.com

GENERAL SAFETY ADVICE

READ THE OPERATING INSTRUCTIONS CAREFULLY BEFORE FIRST USE OF THE APPLIANCE.

Read the following instructions carefully, since they give you useful safety information about installation, use and maintenance and help you avoid mishaps and possible accidents.

Remove the packing and make sure that the appliance is intact, with special attention to the supply cable. The elements of the packing (plastic bags, polystyrene, etc) do not have to be accessible to the children, in order to preserve them from danger sources.

It is recommended not to throw these packing material in the domestic waste, but to deliver them to the appropriate station of collection or destruction refusals, asking eventually information to the manager of the Sanitation Department of your own municipality.

Before connecting the appliance make sure that the mains voltage corresponds to the data specified on the label.

If the plug does not suit the socket, let it be replaced with another suitable plug by qualified personnel only, which shall also ensure that the section of the socket cables is suitable for your appliance power absorption.

Never pull the supply cord to unplug the appliance.

Make sure that the supply cord never comes into contact with hot or cutting surfaces

Do not use this appliance if the supply cord is damaged. In case of damage, it must be replaced by the manufacturer, its service agent or similarly qualified persons in order to avoid a hazard.

Only connect this appliance on alternating current

Generally, the use adaptors multiple plugs and/or extensions is not recommended; should they be necessary, please use only simple or multiple adaptors and extensions in compliance with the safety rules in force, making sure that the capacity absorption limit marked on the simple adaptors and the extensions and the maximum power limit marked on the multiple adaptor are not exceeded.

This appliance is to be destined to its special purpose only.

Any other use is to be considered as improper and thus dangerous. The manufacturer cannot be responsible for any damages deriving from improper, wrong or incautious use.

To avoid any heating risk, it is recommended to unroll completely the supply cord and to unplug the appliance, when not used.

Before cleaning, always unplug the appliance.

To protect against electric shock, do not immerse cord, plug or any parts of the appliance into water or other fluids.

Do not hold the appliance with wet hands or feet.

Do not hold the appliance with naked feet.

Do not expose the appliance to atmospheric agents such as rain, wind, snow, hail.

Do not use the appliance near explosives, highly flammable materials, gases, burning flames, heaters.

DO NOT ALLOW CHILDREN, DISABLED PEOPLE OR EVERY PEOPLE WITHOUT EXPERIENCE OR TECHNICAL ABILITY TO USE THE APPLIANCE IF THEY ARE NOT PROPERLY WATCHED OVER. CLOSE SUPERVISION IS NECESSARY WHEN ANY APPLIANCE USED BY OR NEAR CHILDREN.

MAKE SURE THAT CHILDREN DO NOT PLAY WITH THIS APPLIANCE.

IF YOU DECIDE NOT TO USE THE APPLIANCE ANY LONGER, MAKE IT UNSERVICEABLE BY SIMPLY CUTTING THE SUPPLY CABLE AFTER DISCONNECTING THE PLUG FROM THE SOCKET.

ALSO MAKE ANY DANGEROUS PARTS UNSERVICEABLE, ESPECIALLY FOR CHILDREN WHO COULD PLAY WITH THE APPLIANCE.

General description of parts

- A: Protective Cover
- B: Rollers grinding head
- C: Release Button
- D: Led
- E: Slide ON/OFF switch
- F: Battery Cover
- G: Battery Cover Lock
- H: Cleaning brush

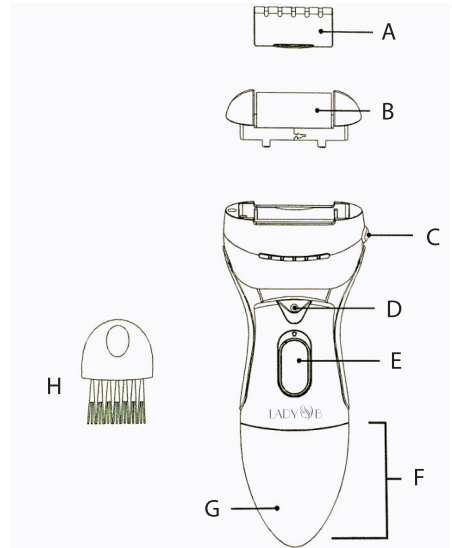

Warning/Important

1. The Callus Remover is only for use on the feet and heels. Do not use this device anywhere on the body.
2. Use the Callus Remover only for purposes described in this instruction book.
3. Each head is recommended for one person only. For hygienic reason, the head should not be shared with others,
4. Do not use if you have diabetes or poor blood circulation.
5. If you have any skin conditions or other medical issues, please consult with your physician prior to use.
6. Do not use on skin for more than 2-3seconds at a time.
7. Do not use on skin that is red, irritated inflamed, infected or blistered.
8. Do not use on warts, on sores or open wounds..
9. Discontinue use immediately if you experience any pain or Irritation.
10. Overuse may cause skin irritation.
11. Seek medical attention if skin becomes severely irritated or bleeds.
12. Household use only.
13. This appliance is not Intended for use by persons (including children) with reduced physical, sensory or mental capabilities, or lack of experience and knowledge, unless they have been given supervision or instruction concerning the use of the appliance by a person responsible for their Safety. Warning/ Important
14. Do not place or store your unit in direct sunlight. please store your unit in at a cool dry place at a temperature between 0-40°C. Keep the appliance dry, when It is not in use.
15. Do not turn your unit On if the rollers grinding head is not attached.
16. Do not drop or insert anything into any opening of the unit.
17. Do not use your unit outdoors.
18. Children should be supervised to ensure that they do not play with this appliance.
19. Keep your unit out of reach of children as it is not intended for use by children.
20. This appliance is not to be used on, by or near children or invalids.
21. To prevent accidents and injury to you or damage to the unit - when your Callous Remover is in use, keep it away from the hair on your scalp, your eyebrows, eyelashes as well as clothes, brushes wires, cords, shoelaces, etc.

22. Do not continually rub the unit on the same area or apply strong pressure.
23. Keep the protective cover on your unit when it is not in use.
24. Do not disassemble this device.

Before using your Callous Remover, please read this instruction manual carefully and completely.

Battery Installation

1. Remove the battery cover (Battery cover lock piece) by turning it 90 degrees to the left until it clicks into place (fig. 1) and then pull it down (fig. 2).
2. Insert 2xAA alkaline batteries in the battery compartment following the battery direction sign (fig. 3) as imprinted on the back of the unit.
3. Close the battery cover by turning it 90 degrees to the right (fig. 4) until the cover clicks into place and locks (fig.5).

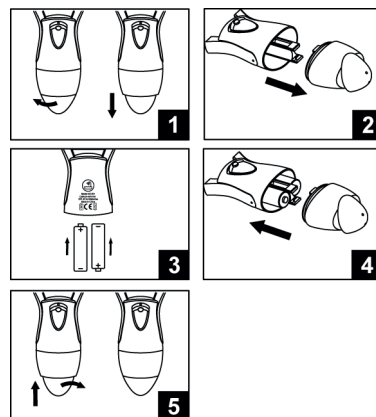

How to use

This Callous Remover is designed for smoothing coarse skin on the feet and heels, Do not use this device anywhere else on the body.

1. Wash and clean the skin and dry fully. Note : Do not use on broken or bleeding skin.
2. Make sure the Rollers Grinding Head is placed into the unit. See section of Changing the rollers grinding head on how to remove and replace head.
3. Remove the protective cover from the unit and it is ready to Use.
4. Turn on the unit by pressing the safety switch Lock, in the center of the On/Off switch, and at the same time push the switch up (fig. 6).
5. Gently rotate (back and forth or side to side) (fig.7) the callous/corn/hard skin area for 2-3 seconds. Do not press hard-gently glide the unit over desire area. The unit will stop if it is press too hard on the skin. Stop and check if you have achieved the softness you desire. If not, go over the area for 2-3 more seconds and check again. Continue to use this method until the level of smoothness is obtained.

Warning: stop using if skin becomes sore or inflamed.

Warning: Do not use on skin for more than 2-3 seconds at a time.

5. Turn the unit off (fig 8).
6. Rinse the skin or use a wet towel to get rid of the excess dead particles.
7. To clean this Callous Remover, please see the Cleaning section.
8. Keep the protective cover on your unit when it is not in use.

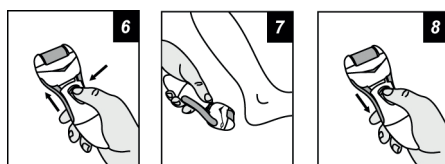

Changing the rollers Grinding Head

Change the rollers grinding head as needed for best result. the rollers grinding head last for a few sessions depending on frequency of use and size of area being treated. Replace as needed.

Make sure the unit is turned off before replacing the Rollers Grinding Head.

1. One hand hold the head, another hand press in the release button, on the side of the unit, the head will tack out (fig. 9&10).

2. Place a new rollers grinding head into the unit until you hear a “click’ sound. Be sure to insert the new head into the unit ,it has been firmly installed. Changing rollers grinding head.

Note: Do not turn your unit On if the rollers grinding head is not attached.

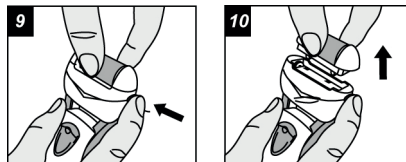

How to Cleaning

Note: Clean the appliance after each use to ensure better performance

This Callous Remover is water resistant It can be rinsed under water for cleaning:

1. Remove the protective cover from the head.

2. Clean the Callous Remover with the cleaning brush. Do not switch the appliance on while brushing (fig.11).

3. Rinse the unit under the tap. sometime you can operate the unit, keep the head running for 5~10 seconds, that quick and high efficiency (fig.12).

4. Turn the unit off.

5. Wipe the body of the unit with a clean dry cloth.

6. Replace the protective cover.

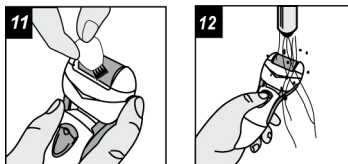

Storage

When the appliance is not in use, put it on a dry place that children can not touch.

Do not place the appliance in an area with excessive heat or moisture.

TECHNICAL DATA

Power supply 2x AA batteries (not included)

For any improvement reasons, Beper reserves the right to modify or improve the product without any notice.



The European directive 2011/65/EU on Waste Electrical and Electronic Equipment (WEEE), requires that old household electrical appliances must not be disposed of in the normal unsorted municipal waste stream. Old appliances must be collected separately in order to optimize the recovery and recycling of the materials they contain, and reduce the impact on human health and the environment. The crossed out “wheeled bin” symbol on the product reminds you of your obligation, that when you dispose of the appliance, it must be separately collected.

GUARANTEE CERTIFICATE

This appliance has been checked in the factory. From the date of original purchase a 24 month guarantee applies to material and production defects. The purchase receipt and the guarantee certificate must be submitted together in case of claim to guarantee.

The guarantee is valid only with a guaranty certificate and proof of purchase (fiscal receipt) indicating the date of purchase and the model of the appliance

For any technical assistance, please contact directly the seller or our head office in order to preserve the appliance's efficiency and NOT TO void the guarantee. Any intervention on this appliance by non-authorized persons will automatically void the guarantee.

GUARANTEE CONDITIONS

If the appliance shows defects as a result of faulty material and/or production during the period of guarantee, we guarantee repair free of charge on condition that:

- The appliance has been used properly and for the purpose for which it has been intended.
- The appliance has not been tampered with, otherwise it is not maintainable.
- The purchase receipt shall be presented.
- The appliance showing a fair wear and tear shall not be covered by this guarantee.

Therefore, any part that could be accidentally broken or having visible signs of use in consumable products (such as lamps, batteries, heating elements...) the aesthetic parts are excluded from the guarantee, and any defect whatsoever resulting from non-respect of the rules for use, negligence in usage and/or maintenance of the appliance, carelessness, wrong or improper installation, damage during transport and any other damage not attributable the supplier.

For every defect that could not be repaired within the guarantee period, the appliance will be replaced free of charge.

In any case, if the part to be replaced for defect, breakage or malfunction is an accessory and/or a detachable part of the product, Beper reserves the right to replace only the very part in question and not the entire product

TECHNICAL ASSISTANCE

Even after the guarantee period we will always pay attention to repairs for defected appliances. For technical assistance and/or repairs after the guarantee period you can directly contact the below address:

CONTACT YOUR DISTRIBUTOR IN YOUR COUNTRY OR ATER SALES DEPARTMENT BEPER.
E-MAIL assistenza@beper.com WHICH WILL FORWARD YOUR ENQUIRIES TO YOUR DISTRIBUTOR.

PRECAUTIONS GENERALES

LIRE ATTENTIVEMENT LES INSTRUCTIONS SUIVANTES AVANT LA PREMIERE UTILISATION DE L'APPAREIL.

Avant et durant l'utilisation de cet appareil il est nécessaire de suivre précautions élémentaires suivantes.

Après avoir enlever l'emballage, s'assurer de l'intégrité de l'appareil. En cas de doute ne pas utiliser l'appareil et s'adresser à un professionnel qualifié. Les éléments d'emballage (sachets plastique, polystyrène, etc.) ne doivent pas être laissés à la portée des enfants, car potentiellement dangereux.

Il est recommandé de ne pas jeter les éléments d'emballage dans les déchets ménagers, mais de les déposer dans les centres de traitement des déchets appropriés, en demandant éventuellement conseil au gérant du centre de sa commune de résidence.

Toujours s'assurer que la tension électrique soit la même que celle indiquée sur l'étiquette des données techniques et que le réseau électrique soit compatible avec la puissance de l'appareil.

En cas d'incompatibilité entre la prise électrique murale et celle de l'appareil faire changer la prise de l'appareil par un professionnel qualifié. Ce dernier devra s'assurer que la section des câbles de la prise soit adaptée à la puissance absorbée par l'appareil.

Ne jamais tirer sur le câble d'alimentation pour débrancher la prise électrique.

S'assurer que le câble n'entre pas en contact avec des superficies chaudes ou coupantes.

Ne pas utiliser l'appareil si le câble d'alimentation est abîmé.

Si le câble d'alimentation est endommagé, pour éviter tout risque, il devra être substitué par le constructeur, par son service d'assistance technique ou toute autre personne de même qualification.

Brancher l'appareil exclusivement sur une prise de courant alterné.

Il est en général déconseiller d'utiliser des adaptateurs, prises multiples et/ou rallonges. En cas de nécessité, utiliser seulement des adaptateurs ou rallonges conformes aux normes de sécurité en vigueur.

Cet appareil ne devra être utilisé que pour l'usage pour lequel il a été conçu.

Tout autre usage sera considéré comme inapproprié et donc dangereux, et engendrera l'annulation de la garantie.

Le constructeur ne peut être tenu pour responsable en cas de dommages causés par une utilisation incorrecte, inappropriée et déraisonnable.

Pour éviter tout risque d'échauffement il est recommandé de dérouler entièrement le câble d'alimentation et de débrancher l'appareil de la prise de courant en cas d'inutilisation.

Avant d'effectuer toute opération de nettoyage ou entretien, débrancher l'appareil de la prise de courant électrique.

Ne jamais immerger l'appareil dans l'eau ou d'autres liquides.

Ne pas toucher l'appareil avec les mains et pieds mouillés ou humides.

Ne pas utiliser l'appareil si vous êtes pieds nus.

Ne pas laisser l'appareil exposé aux agents atmosphériques comme la pluie, le soleil ...

Ne pas laisser l'appareil près d'une source de chaleur (ex. Radiateur)

Ne pas laisser les enfants, les personnes avec des capacités physiques, sensorielles ou mentales réduites, ou manquant d'expérience ou de connaissance technique, utiliser cet appareil sans surveillance

S'assurer que les enfants ne jouent pas avec cet appareil.

DÈS LORS QUE L'APPAREIL DOIT ÊTRE DÉTRUIT, IL EST RECOMMANDÉ DE COUPER LE CÂBLE D'ALIMENTATION, ET DE RETIRER TOUTES LES PARTIES SUSCEPTIBLES DE PRÉSENTER UN QUELCONQUE DANGER, EN PARTICULIER POUR LES ENFANTS QUI POURRAIENT UTILISER CET APPAREIL COMME UN JEU.

PRINCIPAUX ÉLÉMENTS Fig. 1

- A. Couvercle protectif
- B. Petite tête
- C. Pulsant pour enlever les petites têtes
- D. Led
- E Pulsant on/off
- F. Couvercle du compartiment des piles
- G. Bloc du compartiment des piles
- H. Petite brosse pour le nettoyage de la petite tête

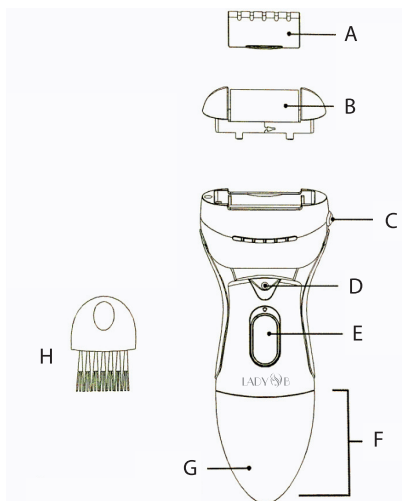
**Mode d'emploi**

1. La ponceuse pour les talons peut être seulement utilisée sur les pieds et les talons. Ne pas utiliser cet appareil sur n'importe quelle partie du corps.
2. Utiliser l'appareil seulement pour les fins décrites dans ce manuel d'instructions.
3. Chaque ponceuse devrait être utilisée seulement pour une personne. Pour des motifs d'hygiène, la tête ne peut pas être utilisée sur d'autres personnes.
4. Ne pas l'utiliser si vous souffrez de diabète ou d'une mauvaise circulation sanguine.
5. Si vous avez des problèmes de peau ou d'autres problèmes de santé, nous vous recommandons de consulter votre médecin avant de l'utiliser.
6. Ne pas l'utiliser sur la peau pour plus de 2-3 secondes à la fois.
7. Ne pas l'utiliser sur une peau rouge, irritée, enflammée, infectée ou avec des cloques.
8. Ne pas l'utiliser sur des verrues ou sur des plaies ouvertes.
9. Arrêter de l'utiliser immédiatement si vous ressentez une douleur ou une irritation.
10. L'abus peut provoquer une irritation de la peau.
11. Ne pas l'utiliser si la peau devient fortement irritée ou en cas de saignement.
12. Seulement pour usage domestique.
13. Cet appareil ne doit pas être utilisé par des personnes (y compris les enfants) avec des capacités physiques, sensorielles ou mentales réduites ; par des personnes qui manquent d'expérience et de connaissance de l'appareil, à moins qu'elles soient attentivement surveillées ou instruites relativement à l'utilisation de l'appareil par une personne responsable de leur sécurité.
14. Ne pas positionner ou conserver cette unité directement à la lumière du soleil. Nous vous recommandons de conserver l'unité dans un lieu frais et sec à une température comprise entre 0-40 ° C. Maintenir l'appareil propre dans il n'est pas utilisé.
15. Ne pas brancher votre appareil si la petite tête n'est pas connectée.
16. Ne pas faire tomber ou insérer des objets dans les ouvertures de l'appareil.
17. Ne pas utiliser l'appareil en plein air.
18. Les enfants doivent être surveillés afin de s'assurer qu'ils ne jouent pas avec cet appareil.
19. Tenir l'unité hors de la portée des enfants car il n'est pas destiné à être utilisé par les enfants.
20. Cet appareil ne doit pas être utilisé sur, par ou à proximité d'enfants ou de personnes invalides.
21. Pour prévenir des accidents ou des dommages sur vous-même ou des endommagements de l'unité, quand il est utilisé, le tenir éloigné des cheveux, des sourcils, des cils ainsi que des vêtements, des brosses, des fils, des cordons, des lacets, etc.
22. Ne pas continuer à froter l'unité sur la même zone ou appliquer une forte pression.
23. Tenir le couvercle de protection de l'unité lorsqu'il n'est pas utilisé.
24. Ne pas démonter le dispositif.

Avant d'utiliser l'appareil, lire attentivement et complètement le manuel d'instructions.

Installation de la pile fig.2

1. Enlever le couvercle de la pile en tournant à 90 degrés vers la gauche jusqu'à ce qu'il s'enclenche dans sa position (fig.1) et puis tirer vers le bas (fig.2).
2. Insérer 3 piles du type AA alcaline dans le compartiment des piles, en faisant attention au signal de polarité de la pile (fig.3), comme gravé sur le dos de l'appareil.
3. Fermer le couvercle de la pile en tournant à 90 degrés vers la droite (fig.4) jusqu'à ce que le couvercle ne s'enclenche dans sa position et se bloque (fig. 5).

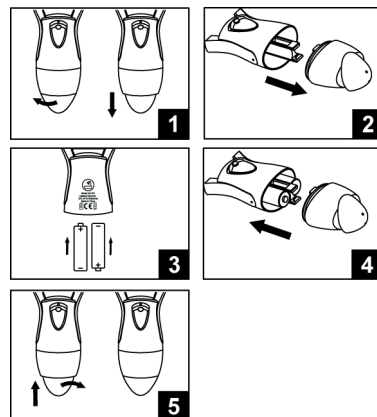

Comment l'utiliser

Cette ponceuse pour le pédicure est conçue pour lisser la peau rugueuse des pieds et des talons.

Ne pas utiliser ce dispositif sur n'importe quelle partie du corps.

1. Laver et nettoyer la peau et sécher-la complètement. Remarque : Ne pas l'utiliser sur une peau éraflée ou saignante.
2. S'assurer que le rouleau de la petite tête soit relié à l'unité. Voir la section « Changement des rouleaux de la petite tête » pour savoir comment enlever et remplacer la tête.
3. Enlever le couvercle protectif de l'unité et il est prêt à l'usage.
4. Allumer l'unité en appuyant sur l'interrupteur de sécurité, dans le centre de l'interrupteur On/Off, et en même temps appuyer le pulsant vers le haut (Fig. 6).
5. Tourner délicatement (en avant et en arrière ou sur le côté) (Fig.7) le talon/la zone de cal/cornée pour 2-3 secondes. Ne pas appuyer fortement ou faire pression – glisser délicatement l'unité sur la zone souhaitée.

L'unité s'arrête si vous appuyez trop fort sur la peau. S'arrêter et vérifier s'il a atteint la douceur souhaitée. Dans le cas contraire, repositionner sur la zone intéressée et continuer pour encore 2-3 secondes et contrôler de nouveau. Continuer à utiliser cette méthode jusqu'à ce que vous obteniez le niveau de finesse.

Attention: arrêter l'utilisation en cas de peau irritée ou enflammée.

Attention: Ne pas l'utiliser sur la peau pour plus de 2-3 secondes à la fois.

5. Éteindre l'unité (figure 8).
6. Rincer la peau ou utiliser une serviette de bain mouillée pour se débarrasser des petites parties mortes en excès.
7. Pour nettoyer la ponceuse, nous vous prions de consulter la section Nettoyage.
8. Tenir le couvercle protectif sur votre appareil lorsqu'il n'est pas utilisé.

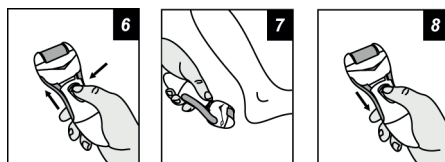

Remplacement des rouleaux de la petite tête

Remplacer le rouleau de la petite tête quand il est nécessaire pour un meilleur résultat. Les rouleaux durent selon la fréquence d'utilisation et les dimensions de la zone à traiter. Remplacer si nécessaire.

S'assurer que l'unité soit éteinte avant de remplacer les rouleaux de la petite tête.

1. d'une main maintenir la petite tête, avec une autre main appuyer le pulsant de déverrouillage, sur le côté de l'appareil, la petite tête s'enlèvera (fig. 9 et 10).

2. Insérer un nouveau rouleau sur l'unité jusqu'à ce que vous entendiez un « clic ». S'assurer d'avoir inséré le nouveau rouleau dans l'unité en toute sécurité.

Remarque : Ne pas allumer l'appareil si le rouleau de la petite tête n'est pas connecté.

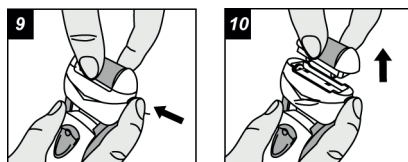

Nettoyage

Remarque : Nettoyer l'appareil après chaque usage pour garantir un meilleur fonctionnement.

Cet appareil est résistant à l'eau. Il peut être lavé sous l'eau pour le nettoyage :

1. Retirer le couvercle de protection de la tête.

2. Nettoyer la ponceuse avec la brosse de nettoyage. Ne pas allumer l'appareil lorsqu'on le lave (fig. 11).

3. Rincer l'appareil sous le robinet. Parfois, il est possible d'actionner l'unité, tenir la petite tête allumée pour 5 ~ 10 secondes (fig. 12).

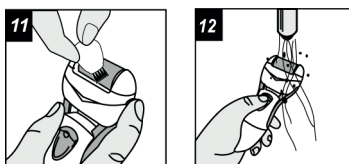

4. Éteindre l'unité.

5. Nettoyer la structure de l'appareil avec un chiffon propre et sec

6. Repositionner le couvercle de protection.

DONNÉES TECHNIQUES

Alimentation: 2x AA (piles non incluses)

Pour une amélioration continue Beper se réserve la faculté d'apporter des modifications et des améliorations au produit en question sans préavis.



Le produit en fin de vie doit être détruit selon les normes en vigueur relatives à l'élimination des déchets et ne peut être traité comme simple déchet ménagé.

Le produit doit être détruit dans un centre d'élimination des déchets adapté ou être restitué au revendeur dans le cas d'une substitution avec un autre produit équivalent neuf.

Le fabricant prendra à sa charge les frais occasionnés pour la destruction du produit selon les termes de la loi en vigueur.

Le produit est composé de pièces non biodégradables et substances qui peuvent polluer l'environnement si détruites de façon inappropriée. Par ailleurs, certaines parties de ces matières peuvent être recyclées évitant ainsi toute pollution pour l'environnement. Il est de votre et notre devoir de préserver la santé de l'environnement.

Le symbole indique que le produit répond aux normes requises par les nouvelles directives introduites en faveur de l'environnement (2011/65/EU) et que le produit doit être détruit de façon appropriée au terme du cycle de vie.

Si besoin, informez-vous auprès des autorités locales compétentes en matière d'élimination des déchets de votre commune.

Toute personne qui ne tiendra pas compte de ces règles d'élimination des déchets indiquées dans ce paragraphe en répondra selon la loi en vigueur.

CERTIFICAT DE GARANTIE

La garantie d'application est valable pour 24 mois à partir de la date d'achat pour des défauts de matériel ou de fabrication.

La garantie est valable uniquement en présentant le certificat de garantie et le document d'achat (ticket de caisse) qui certifie la date d'achat et le nom du modèle de l'appareil acheté

Si l'appareil devrait demander l'assistance technique s'adresser au vendeur ou auprès de notre siège. Ceci pour conserver inaltérée l'efficacité de votre appareil et pour NON invalider la garantie. Des éventuelles manipulations de l'appareil de la part du personnel non autorisé invalident automatiquement la garantie.

CONDITIONS DE GARANTIE

S'il y a des pannes à cause des défauts de matériel et/ou de fabrication pendant la période de garantie, nous garantissons la réparation du produit gratuitement.

Elles ne sont pas couvertes de la garantie toutes les parties qui devraient résulter défectueuses à cause de :

- a. Dommages de transport ou de chutes accidentelles,
- b. Installation erronée ou inadaptation de l'installation électrique,
- c. Réparations ou modifications effectuées par un personnel non autorisé,
- d. Manque ou incorrect entretien et nettoyage,
- e. Produit et/ou parties du produit relevant de l'usure et/ou consommables (ex : lampes piles, lames)
- f. Manque d'observation des instructions pour le fonctionnement de l'appareil, négligence dans l'utilisation

La liste indiquée ci-dessus est à titre purement exemplaire et non exhaustif, car la présente garantie est donc exclue pour toutes les circonstances qui ne peuvent pas dériver des défauts de fabrication de l'appareil.

En outre la garantie est exclue dans tous les cas d'usage impropre de l'appareil et en cas d'usage professionnel.

Beper S.R.L. décline chaque responsabilité pour des éventuels dommages qui peuvent directement ou indirectement dériver à des personnes, des choses et des animaux domestiques, en conséquence au non-respect de toutes les prescriptions indiquées dans le « livret des instructions et des précautions » approprié, en thème d'installation, d'utilisation et d'entretien de l'appareil.

ASSISTANCE TECHNIQUE

Pour l'assistance technique et/ou des réparations en dehors de la période de garantie, vous pouvez vous adresser directement à l'adresse indiquée ci-dessous:

LE SERVICE APRÈS-VENTE EST EFFECTUÉ PAR VOTRE REVENDEUR OU PAR L'IMPORTATEUR/DISTRIBUTEUR DES PRODUITS BEPER.

ÉCRIVEZ UN E-MAIL AU assistenza@beper.com POUR CONNAITRE LE CENTRE SERVICE AGRÉÉ BEPER LE PLUS PROCHE DE CHEZ VOUS.

ALLGEMEINE ANLEITUNGEN

1. Diese Anleitungen aufmerksam lesen, denn sie geben wichtige Hinweise zu Ihrer eigenen Sicherheit bei Installation, Benutzung und Service. Sie können dadurch Störungen und Unfälle vermeiden, die u.U. Ihre Sicherheit beeinträchtigen können.

2. Beim Auspacken überprüfen, ob das Gerät unversehrt ist, insbesondere Anschlußkabel.

3. Im Falls der Kabel ist zerstört, die Reparatur oder die Ersetzung dürfen nur von Fachkräften durchgeführt werden oder sie können erhebliche Gefahren für den Benutzer entstehen.

4. Vor Geräteanschluß überprüfen, ob der Netzstrom und die Schildwerte übereinstimmen. Das Gerät kann Schäden erleiden, wenn einer nicht geeigneten Spannung unterliegt.

5. Bei Nichtübereinstimmung von Gerätestecker und Steckdose lassen Sie die Steckdose durch einen geeigneten Typ von qualifiziertem Fachpersonal ersetzen, das auch überprüfen soll, ob der Durchschnitt der Steckerkabel der vom Gerät aufgenommenen Leistung entspricht.

6. Die Benutzung von Paßstücken, Vielfrachsteckdosen und/oder Verlängerungskabel ist in der Regel nicht ratsam, insbesondere in Badezimmer oder Duschaum. Müssen diese Teile unbedingt verwendet werden, so benutzen Sie nur Einfach-oder Vielfrachpaßstücke bzw. Verlängerungskabel, die den geltenden Sicherheitsvorschriften entsprechen.

Darauf achten, daß die auf dem Einfachpaßstück bzw. Verlängerungskabel angegebene Stromleistungsgrenze und die auf dem Vielfachpaßstück angegebene Höchstleistungsgrenze nicht überschritten werden.

7. Gerät bei beschädigtem Anschlußkabel oder Stecker nicht benutzen.

8. Bei Störung und/oder Fehlbetrieb Gerät ausschalten und nicht eingreifen. Zur eventuellen Reparatur das Gerät nur zu einer Beper Vertragsservicestelle bringen und nur den Einsatz von Originalersatzteilen, verlangen. Die Nichtbeachtung dieser Anleitungen kann die Sicherheit des Gerätes beeinträchtigen.

9. Gerät nur für der vorgesehenen Zweck, einsetzen. Jede andersartige Benutzung ist ungeeignet und deswegen gefährlich. Für Schaden, die durch unsachgemäße und unvernünftige Handhabung verursacht werden, wird nicht gehaftet.

10. Gerät keinesfalls ins Wasser bzw. in andere Flüssigkeiten tauchen.
11. Gerät nicht in der Nähe von Sprengstoffen, stark brennbaren Materialien, Gasen oder Flammen bedienen.
12. Gerät nicht von Kindern oder Ungeschickten unbewacht bedienen lassen.
13. Gerät nicht mit nassen oder feuchten Händen und Füßen berühren.
14. Für absolute Betriebssicherheit nur vorgesehene Zubehörteile verwenden..
15. Gerät nicht im Duschaum und bei Badewanne oder beim Waschbecken benutzen: die Anwesenheit von Wasser könnte lebensgefährlich sein.
16. Stecker niemals an der Leitung bzw. an dem Gerät aus der Steckdose ziehen.
17. Das Kabel nicht herabhängen lassen.
18. Gerät nicht den Witterungseinflüssen (Regen, Wind, Schnee, Hagel usw.) aussetzen.
19. Bei Nicht benutzen bzw. Reinigen den Gerätestecker aus der Steckdose ziehen.
20. Falls Sie entscheiden, das Gerät nicht mehr zu verwenden, dann ist es empfehlenswert, das Gerät durch Abschneiden des Anschlußkabel außer Betrieb zu setzen, nachdem der Stecker aus der Steckdose gezogen wurde. Es wird ferner empfohlen, die Geräteteile, die lebensgefährlich sein können, außer Betrieb zu setzen, besonders für die Kinder, die mit dem Gerät außer Gebrauch spielen können.
21. Beim Nichtgebrauch, vor dem Einfügen oder Entnehmen seiner Bestandteile und vor dem Durchführung von Reinigungsarbeiten muß das Gerät vom Strom abgeschaltet werden.
22. Es wird empfohlen das Gerät sauber zu halten um die o.g. Funktionsstörungen und Feuer -Gefahr zu vermeiden.
23. Achten Sie darauf, dass alle die das Gerät benutzen, diese Anleitungen lesen.
24. Diese Anleitungen aufbewahren.

PRODUKTBESCHREIBUNG

- A. Schutzkappe
- B. Aufsatz
- C. Knopf zur Aufsatzentfernung
- D. Led
- E. ON/OFF-Taste
- F. Deckel Batteriefach
- G. Sicherheitstaste Batteriefach
- H. Reinigungsbürste

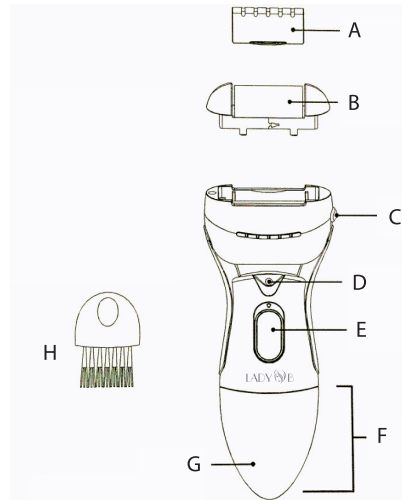

Sicherheitshinweis

1. Fußpflegegerät ist für die Behandlung von Füßen und Fersen bestimmt. Andere Körperteile mit dem Gerät nicht behandeln.
2. Gerät keinesfalls zweckentfremdet verwenden. Beachten Sie immer diese Bedienungsanleitung für den Gebrauch.
3. Jedes Gerät sollte von einer einzigen Person benutzt werden. Aus hygienischen Gründen ist es empfehlenswert, das Gerät nicht mitzuteilen.
4. Bei Diabetes bzw. Kreislaufprobleme Gerät nicht verwenden.
5. Bei dermatologischen Krankheiten bzw. anderen Pathologien wenden Sie sich an Ihren Arzt vor dem Gebrauch.
6. Gerät nicht länger als 2-3 Sekunden auf der Haut verwenden.
7. Bei Rötungen, Irritationen, Entzündungen, Infektionen und Blasen Gerät nicht verwenden.
8. Bei Warzen, Wunden und Verletzungen Gerät nicht verwenden.
9. Gerät sofort abschalten, wenn Sie Schmerzen spüren oder wenn die Haut entzündet wird.
10. Das Gerät kann zu einer Dermatitis bei einem fehlerhaften und übermäßigen Gebrauch führen.
11. Bei Hautentzündungen und Verletzung bzw. Blutungen Gerät nicht verwenden.
12. Nur für den Hausgebrauch.
13. Dieses Gerät darf nicht von Menschen (inklusive Kindern) mit geringer körperlichen, sensorischen und geistigen Fähigkeiten oder Mangel an Erfahrung benutzt werden, ohne eine entsprechende Bildung oder Oberleitung einer verantwortlichen Person, die für ihre Sicherheit verantwortlich ist.
14. Gerät der direkten Sonnenbestrahlung nicht aussetzen. Gerät an einem luftigen und trockenen Ort mit einer Temperatur zwischen 0-40°C aufbewahren. Beim Nichtgebrauch Gerät immer trocken aufbewahren.
15. Gerät nicht einschalten, wenn die Rolle nicht eingesetzt wurde.
16. Keine Gegenstände in den Öffnungen des Geräts fallen lassen bzw. hineinstecken.
17. Gerät im Freien nicht verwenden.
18. Das Gerät ist kein Spielzeug. Lassen Sie niemals Kinder unbewacht mit ihm spielen.
19. Gerät ist für Kinder nicht geeignet. Gerät von Kindern immer fernhalten.
20. Dieses Gerät darf keinesfalls auf, von oder in der Nähe von Kindern und Menschen mit Behinderung.

21. Um Unfälle, Personen- und Geräteschäden zu vermeiden, Einheit während des Gebrauchs von Haaren, Brauen, Augenbrauen, Kleidungen, Bürsten, Fäden, Schnürsenkeln, usw. fernhalten.
22. Fußteile nicht zu lange behandeln. Gerät nicht mit einem starken Druck verwenden.
23. Schutzkappe immer einsetzen, wenn Sie das Gerät nicht verwenden.
24. Bestandteile des Geräts nicht auseinander nehmen.

Bitte diese Bedienungsanleitung aufmerksam und völlig vor der ersten Inbetriebnahme durchlesen.

Installation der Batterie (Abbildung 2)

1. Deckel vom Batteriefach 90° nach links bis zum einem hörbaren Klick drehen (Abb. 1) und nach unten bis zur kompletten Entfernung ziehen (Abb. 2).
2. 2 Batterien Typ AA im Batteriefach unter Berücksichtigung der Polrichtung einsetzen (Abb.3), wie es auf der Hinterseite der Einheit steht.
3. Deckel vom Batteriefach 90° nach rechts drehen (Abb. 4), bis er hörbar mit einem Klick einrastet (Abb. 5), um das Batteriefach wieder zu schließen.

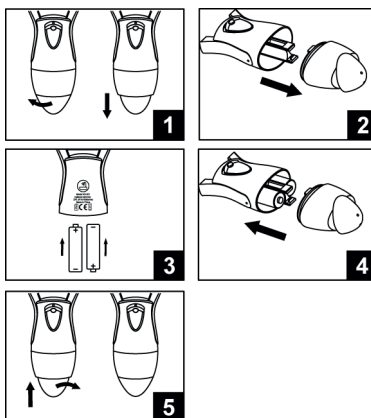

Inbetriebnahme

Fußpflegegerät ist für die Behandlung von Füßen und Fersen bestimmt.

Andere Körperteile mit dem Gerät nicht behandeln.

1. Haut waschen und sorgfältig trocknen. Hinweis: bei Verletzungen und Blutungen Gerät nicht verwenden.
2. Gerät nicht einschalten, wenn die Rolle nicht eingesetzt wurde. Siehe unter „Ersatzrollen“ für die Entfernung und den Ersatz der Rollen.
3. Schutzkappe entfernen. Das Gerät ist betriebsbereit.
4. Sicherheitstaste in der Mitte vom ON/OFF-Schalter betätigen und gleichzeitig Schalter nach oben ziehen (Abb. 6) zur Einschaltung des Geräts.
5. Ferse, Hornhaut bzw. Hühnerauge langsam 2-3 Sekunden (nach vorne, hinten und zur Seite) mit dem Gerät behandeln (Abb. 7). Gerät mit einem leichten Druck benutzen und die Einheit langsam auf dem Körperteil bewegen.

Das Gerät betreibt nicht, wenn es zu fest gedrückt wird. Prüfen Sie, ob die Haut genug weich ist ansonsten behandeln Sie die Haut noch 2-3 Sekunden und nochmals prüfen. Beachten Sie diese Schritte, bis Sie die gewünschte Weichheit erreicht haben.

Hinweis: bei Irritationen und Entzündungen Gerät nicht verwenden.

Hinweis: Gerät nicht länger als 2-3 Sekunden auf der Haut verwenden.

6. Gerät abschalten (Abbildung 8).

7. Fußhaut nach der Behandlung mit dem Fußpflegegerät abspülen bzw. mit einem angefeuchteten Tuch waschen, um tote Hautschuppen zu entfernen.

8. Zur Reinigung des Geräts schauen Sie bitte unter „Reinigung“.

9. Schutzkappe immer einsetzen, wenn Sie das Gerät nicht verwenden.

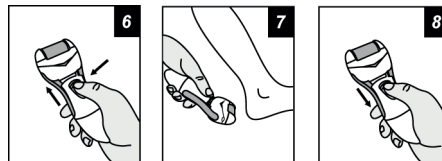

Ersatzrollen

Für eine optimale Leistung des Geräts Ersatzrollen bei Bedarf neu einsetzen. Je nach dem Gebrauch und den behandelten Fußteilen soll man neue Rollen am Gerät einsetzen. Bei Bedarf Rollen ersetzen.

Vor dem Rollenersatz vergewissern Sie sich, dass die Einheit abgeschaltet wurde.

1. Kopf mit einer Hand halten. Taste zur Aufsatzentfernung an der Seite des Geräts drücken. Der Aufsatz wird automatisch entfernt (Abbildungen 9 und 10).

2 Ersatzrolle einsetzen, bis sie hörbar mit einem Klick einrastet. Vergewissern Sie sich, dass die Rolle fest am Gerät eingesetzt wurde.

Hinweis: Gerät nicht einschalten, wenn die Rolle nicht eingesetzt wurde.

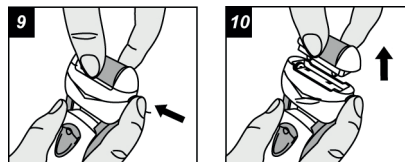

Reinigung

Hinweis: Für eine optimale Leistung Gerät nach jedem Gebrauch reinigen.

Dieses Gerät ist wasserfest. Das Gerät kann unter fließendem Wasser gereinigt werden:

1. Schutzdeckel von dem Kopf entfernen.

2. Fußpflegegerät mit der Reinigungsbürste reinigen. Gerät während der Reinigung keinesfalls einschalten (Abbildung 11).

3. Gerät unter fließendem Wasser abspülen. Bei Bedarf kann man das Gerät 5 bis 10 Sekunden betreiben lassen (Abbildung 12).

4. Gerät abschalten.

5. Motorgehäuse mit einem trockenen und sauberen Tuch reinigen.

6. Schutzdeckel wieder einsetzen.

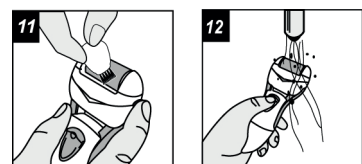

TECHNISCHE DATEN

Batterien: 2 Typ AA (nicht inbegriffen)

Im Hinblick auf eine Verbesserungsperspektive behält sich Beper das Recht vor, das betreffende Produkt ohne Voranmeldung zu ändern bzw. umzubauen.



Die WEEE-Richtlinie (von engl.: Waste Electrical and Electronic Equipment; deutsch: (Elektro- und Elektronikgeräte-Abfall) ist die EG-Richtlinie 2011/65/EU zur Reduktion der zunehmenden Menge an Elektronikschrott aus nicht mehr benutzten Elektro- und Elektronikgeräten. Ziel ist das Vermeiden, Verringern sowie umweltverträgliche Entsorgen der zunehmenden Mengen an Elektronikschrott durch eine erweiterte Herstellerverantwortung.

Ihr Gerät enthält wertvolle Rohstoffe, die wieder verwertet werden können.

Bringen Sie das Gerät zur Entsorgung zu einer Sammelstelle Ihrer Stadt oder Gemeinde.

Elektro- und Elektronikgeräte mit folgender Kennzeichnung versehen und dürfen nicht mehr über Restmüll, sondern nur noch über die öffentlichen Entsorgungsträger und anschließende Rückgabe an die Hersteller und Importeure entsorgt werden.

GARANTIESCHEIN

Die Gewährleistung gilt 24 Monate ab Kaufdatum für Material- und Herstellungsfehler.

Die Garantie gilt nur wenn der Garantieschein vom Kaufbeleg (Quittung), mit Kaufdatum und Name des gekauften Gerätemodells, begleitet wird.

Sollte das Gerät einmal technische Unterstützung benötigen, wenden Sie sich bitte an dem Verkäufer oder an unserem Firmensitz. Dies um die Effizienz des Gerätes aufrechtzuerhalten und damit die Garantie NICHT erlischt. Bei eventuellen Beschädigungen des Gerätes durch nicht autorisierte Personen, erlischt die Garantie automatisch.

GARANTIEBEDINGUNGEN

Sollte es zu Funktionsstörungen aufgrund von Fehlern in Material und / oder Verarbeitung während der Garantiezeit kommen, garantieren wir die Reparatur des Produkts kostenlos.

Alle Teile die nicht durch Garantie gedeckt sind, sind die, die sich als defekt erweisen aufgrund von:

- a. Transportschäden oder Stürze,
- b. Falscher Installation oder ungeeigneter elektrischer Anlage,
- c. Reparaturen oder Änderungen durch nicht autorisierte Personen,
- d. Fehlender oder falscher Wartung und Reinigung,
- e. Produkt und / oder Teile des Produkts, die dem Verschleiß unterliegen und / oder Verbrauchsmaterial (z. B.: Lampen, Batterien, Klängen) darstellen
- f. Nicht befolgen der Gebrauchsanweisungen des Gerätes, Fahrlässigkeit oder unvorsichtigem Gebrauch.

Die obige Liste ist beispielhaft und nicht erschöpfend, da diese Garantie für all jene Situationen ausgeschlossen ist, den keinem Produktionsfehler zuzuweisen sind.

Die Garantie ist auch in allen Fällen von missbräuchlichen Verwendung des Gerätes und im Falle vom beruflichen Einsatz ausgeschlossen.

Beper Srl übernimmt keine Verantwortung für Schäden, die direkt oder indirekt Personen, Gegenstände und Haustieren betreffen könnten, als Folge der Nicht-Einhaltung aller in der Broschüre „Gebrauchsanweisungen und Warnungen“ enthaltenen Anweisungen in Bezug auf Installation, Bedienung und Wartung.

KUNDENDIENST

Für technische Unterstützung und / oder Reparaturen außerhalb der Garantiezeit, können Sie direkt unten stehende Adresse kontaktieren.

TRETEN SIE BITTE IN VERBINDUNG MIT IHREN HÄNDLER IN IHREM LAND
ODER POST SALES ABTEILUNG VON FA. BEPER. E-MAIL assistenza@beper.com
DIE IHREN HÄNDLER NENNEN WIRD

ADVERTENCIAS GENERALES

LEER ESTAS INSTRUCCIONES ANTES DE USAR EL APARATO

Antes y durante el uso del artículo es necesario seguir algunas precauciones básicas.

Tras haber quitado el embalaje, asegurarse de la integridad del artículo. En caso de duda, no utilizar el artículo y dirigirse a personal profesionalmente cualificado.

Los elementos del embalaje (bolsas de plástico, poliestirolo, etc.) no deben dejarse cerca del alcance de los niños al representar un peligro para ellos.

Se recomienda no tirar junto con los residuos domésticos los materiales presentes en el embalaje sino depositarlos en centros de recogida de residuos, solicitando información adicional al gestor del punto de recogida urbano del propio ayuntamiento donde se resida.

Asegurarse siempre de que la tensión de la red eléctrica sea igual a la indicada en la etiqueta de los datos técnicos que y que la instalación sea compatible con la potencia del aparato.

En caso de incompatibilidad entre el enchufe del aparato y la toma de corriente, sustituir el enchufe por otro por una persona profesionalmente cualificada. En concreto, este último, deberá también corroborar que la sección de cables de presa sea la idónea a la potencia necesaria para el aparato.

No tirar nunca el cable para desenchufarlo de la corriente eléctrica.

Asegurarse de que el cable no esté en contacto con superficies calientes o cortantes.

No utilizar el aparato con el cable dañado.

Conectar el aparato exclusivamente a una presa de corriente alterna.

En general, se desaconseja el uso de adaptadores, presas múltiples y prolongadores. Si el uso fuera indispensable, es necesario utilizar solamente adaptadores y prolongadores de acuerdo a las normas vigentes de seguridad.

Este aparato deberá destinarse sólo al uso para el que ha sido fabricado. Cualquier otro tipo de uso será considerado inapropiado y, por lo tanto, peligroso y hará perder la garantía del mismo. El fabricante no podrá ser considerado el responsable de los posibles daños derivados de usos inadecuados, erróneos e irracionales.

Para evitar sobrecalentamientos peligrosos, se recomienda estirar totalmente el cable de alimentación y de desenchufar el enchufe de la red de alimentación eléctrica cuando el aparato no esté siendo utilizado.

Para evitar calentamientos peligrosos, se recomienda estirar completamente el cable de alimentación y desenchufarlo de la red eléctrica cuando no esté siendo utilizado.

No introducir nunca el aparato en agua u otros líquidos.

No tocar el aparato con las manos o pies mojados o húmedos.

No utilizar el aparato con los pies desnudos.

No dejar el aparato expuesto a los agentes atmosféricos (lluvia, sol, etc.)

No dejar el aparato cerca de fuente de calor (ej. radiador)

ESTE APARATO NO DEBE SER UTILIZADO POR PERSONAS (INCLUIDO NIÑOS) CON CAPACIDAD FÍSICA, SENSORIAL O MENTAL REDUCIDA O PERSONAS CON FALTA DE EXPERIENCIA Y CONOCIMIENTO DEL APARATO SALVO QUE ESTÉN CONTROLADAS O BIEN INSTRUIDAS RESPECTO AL USO DEL PROPIO APARATO POR PARTE DE LA PERSONA RESPONSABLE DE SU SEGURIDAD.

ASEGURARSE DE QUE NO NIÑOS NO JUEGUEN CON EL APARATO.

CUANDO SE DECIDA TIRAR A LA BASURA ESTE APARATO, SE RECOMIENDA CONVERTIRLO EN INOPERANTE PREVIAMENTE CORTANDO EL CABLE DE ALIMENTACIÓN.

SE, RECOMIENDA ADEMÁS CONVERTIR EN INÓCUAS LAS PARTES DEL APARATO SUSCEPTIBLES DE CONSTITUIR UN PROBLEMA, ESPECIALMENTE PARA LOS NIÑOS QUE PODRÍAN UTILIZAR EL APARATO PARA JUGAR.

COMPONENTES PRINCIPALES Fig. 1

- A. Tapa de protección
- B. Cabezal
- C. Botones para la remoción de los cabezales
- D. Led
- E. Botón encendido/apagado
- F. Indicador de recarga
- G. Tapa del compartimiento de las pilas
- H. Bloque del compartimiento de las pilas
- I. Cepillo para la limpieza del cabezal

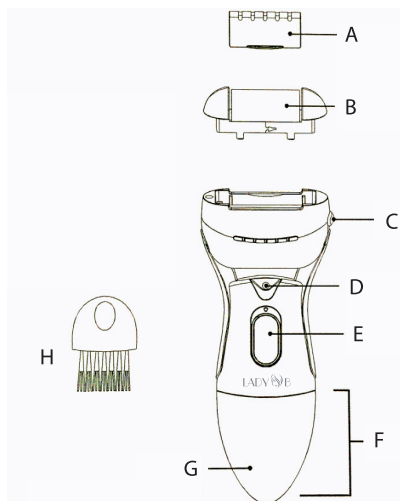
**Precauciones de uso**

1. El levigador para talones puede ser utilizado solamente encima de los pies y de los talones. No utilice este aparato en cualquier otra parte de su cuerpo.
2. Utilice el levigador solamente para las finalidades descritas en este manual de instrucciones.
3. Cada levigador tiene que ser empleado por una sola persona. Por motivos de higiene, el cabezal no se debe compartir con otras personas.
4. No emplear si se sufre de diabetes o de una mala circulación sanguínea.
5. Si tiene problemas cutáneos u otros problemas médicos, por favor consulte a su médico antes del uso.
6. No lo utilice encima de la piel por más de 2-3 segundos a la vez.
7. No emplear sobre la piel enrojecida, irritada, inflamada, infectada o encima de vejigas.
8. No emplear encima de verrugas, llagas o heridas abiertas.
9. Dejar de usarlo inmediatamente si se verifican dolor o irritación.
10. El abuso puede provocar irritación cutánea.
11. No lo utilice en caso de piel irritada o gravemente sangrante.
12. Solo para uso doméstico.
13. Este aparato no es predispuesto al empleo por personas (incluso niños) con reducidas capacidades físicas, sensoriales o mentales, o por personas con poca experiencia o conocimiento del aparato, a menos que no sean adecuadamente vigiladas o instruidas en el uso del aparato por la persona responsable de su seguridad.
14. No colocar o conservar el aparato a la luz solar directa. Por favor ponga el aparato en un lugar fresco y seco a una temperatura entre 0-40° C. Mantenga el aparato seco, cuando no está en uso.
15. No encienda su aparato si el cabezal no está introducido.
16. No haga caer y no introduzca objetos en las ranuras del aparato.
17. No utilice el aparato al aire libre.
18. Los niños tienen que ser vigilados para asegurarse que no jueguen con este aparato.
19. Tener el aparato fuera del alcance de los niños ya que su uso no se dirige a ellos.
20. Este aparato no tiene que ser empleado sobre, por o cerca de niños o inválidos.
21. Para evitar accidentes y daños a usted o al aparato, cuando este funciona, mantenerlo lejos de cabellos, cejas, pestañas tan como ropa, cepillos, cables, cuerdas, cordones de los zapatos, etc.
22. No siga fregando el aparato encima de la misma parte o ejerciendo una fuerte presión.
23. Poner la tapa de protección del aparato cuando no funciona.
24. No desmontar el aparato.

Antes de utilizar el aparato, lea atentamente y completamente este manual de instrucciones.

Instalación de la pila Fig. 2

1. Quitar la tapa del compartimiento de las pilas haciendo un giro de 90 grados a la izquierda hasta que esta no salte en su posición (fig.1) y luego tirar hacia abajo (fig.2).
2. Introducir 2 baterías alcalinas de tipo AA en el compartimiento de las pilas haciendo mucha atención al símbolo de polaridad de la batería (fig.3), como escrito en la parte trasera del aparato.
3. Cerrar la tapa de la pila haciendo un giro de 90 grados a la derecha (fig.4) hasta que la tapa no salte en su posición y se bloquee (fig.5).

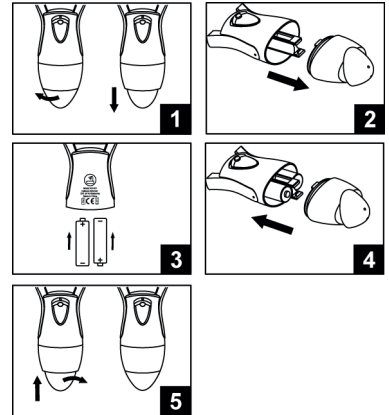

Empleo

Este levigador por la pedicura es ideado para alisar la piel áspera de los pies y de los talones. No utilice este aparato en cualquier otra parte de su cuerpo.

1. Lavar y limpiar la piel y secar completamente. Nota: no emplear sobre la piel lesionada o sangrante.
2. Asegurarse que el rodillo del cabezal sea colocado en el aparato. Visitar la sección “ Sustitución de los rodillos del cabezal “ para conocer como quitar y sustituir el cabezal.
3. Quitar la tapa de protección del aparato y esto ya está listo para su uso.
4. Encender el aparato pulsando el interruptor de seguridad, en el centro del interruptor Encendido/ Apagado, y al mismo tiempo apretar el pulsante hacia el alto (fig.6).
5. Girar suavemente (de acá para allá o lateralmente) el talón/área del callo/callosidad para 2-3 segundos (fig.7). No apretar fuerte o hacer presión – deslizar delicatamente el aparato encima del área querida. El aparato se para si se aprieta muy fuerte en la piel. Pararse y controlar si se ha alcanzado la suavidad querida. En caso contrario, reposicionar sobre el área querida y persistir para otros 2-3 segundos y controlar otra vez. Seguir empleando este método hasta que no se consiga el nivel de lisura.

Atención: dejar de utilizar en caso de piel irritada o inflamada.

Atención: no emplear encima de la piel por más de 2-3 segundos a la vez.

6. Apagar el aparato (fig.8).
7. Enjuagar la piel o utilizar una toalla húmeda para liberarse de las partículas muertas en exceso.
8. Para limpiar este levigador, por favor consulte la sección Limpieza.
9. Ponga la tapa de protección en su aparato cuando no lo emplea.

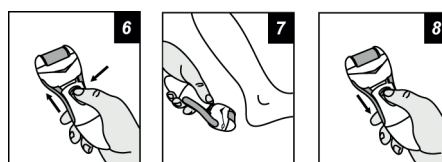

Sustitución de los rodillos del cabezal

Sustituir el rodillo del cabezal cuando es necesario para un mejor resultado. Los rodillos dependen según la frecuencia de uso y de las dimensiones del área que se trata. Sustituir si es necesario. Verificar que el aparato sea apagado antes de sustituir los rodillos del cabezal.

1. Con una mano mantener el cabezal, con la otra apretar el pulsante de desbloqueo, en el lado del aparato, el cabezal se quitará (fig. 9 y 10).

2. Introducir un rodillo nuevo en el aparato hasta que no se escuche un “ clic “. Asegurarse de introducir en el aparato el nuevo rodillo firmemente.

Nota: No encienda el aparato si el rodillo del cabezal no está conectado.

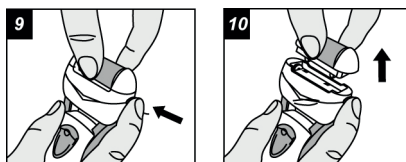

Limpieza

Nota: Limpiar el aparato después de cada uso para un mejor rendimiento.

Este aparato es resistente al agua. Puede ser lavado bajo el agua para la limpieza:

1. Quitar la tapa de protección del cabezal.

2. Limpiar el levigador con el cepillo para la limpieza. No encender el aparato mientras lo se lava (fig. 11).

3. Enjuagar el aparato bajo el grifo. A veces es posible poner en funcionamiento el aparato; mantener encendido el cabezal por 5-10 segundos (fig.12).

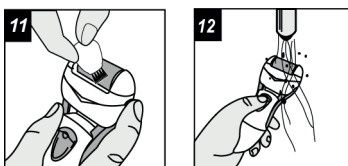

4. Apagar el aparato.

5. Limpiar el cuerpo del aparato con un paño seco y limpio.

6. Reposicionar la tapa de protección.

Datos Técnicos

Alimentación: 2x AA (pilas no incluidas).

En una óptica de mejoramiento continuo Beper se reserva la facultad de realizar modificaciones y mejoras a este producto sin previo aviso.



Al término de la vida útil del aparato, no eliminar como residuo municipal sólido mixto sino eliminarlo en un centro de recogida específico colocado en vuestra zona o entregarlo al distribuidor a la hora de comprar un nuevo aparato del mismo tipo y destinado a las mismas funciones. El distribuidor se cargará el costo de eliminación de los equipos siguiendo las normas actuales.

Este procedimiento de recogida separada de los equipos eléctricos y electrónicos se realiza con el propósito de una política del medioambiente comunitaria con objetivos de salvaguardia, defensa y mejoramiento de la calidad del medioambiente y para evitar efectos potenciales en la salud de los seres humanos debido a la presencia de dentro de estos equipos o a un uso inapropiado de los mismos o de algunas de sus partes. Está Vuestra y nuestra competencia ayudar la defensa del medioambiente.

El símbolo indica que este producto respecta la normativa europea de medioambiente (2011/65/EU) y le recuerda que todos los productos electrónicos y eléctricos deben ser objeto de recogida por separado al finalizar su ciclo de vida. Para obtener información sobre el reciclaje de este producto y dónde encontrar puntos de recogida llame las supuestas autoridades locales.

Una eliminación no correcta de este producto podría conllevar sanciones.

CERTIFICADO DE GARANTÍA

La garantía es válida 24 meses a partir de la fecha de compra para todos los defectos de material o de fabricación.

La garantía es válida sólo si presenta el recibo fiscal con la fecha de compra y el nombre del modelo del aparato comprado.

Si el aparato requiere asistencia, contacte su vendedor o nuestra empresa. Eso para preservar el rendimiento de su aparato y NO invalidar la garantía. Toda manipulación del aparato por una persona no autorizada anula automáticamente la garantía.

CONDICIONES DE GARANTÍA

Si aparecen averías a causa de un defecto de material y/o fabricación durante la garantía garantizamos gratuitamente la reparación del aparato.

No se tienen en cuenta en la garantía todas las partes que sean defectuosas debidas a:

- a. Daños en el transporte o caídas accidentales.
- b. Instalación eléctrica incorrecta y no conforme.
- c. Reparaciones o modificaciones realizadas por personal no especializado.
- d. Falta o incorrectos limpieza y mantenimiento.
- e. Aparato y/o partes del aparato expuestas a deterioro y/o consumo (lámparas, pilas, cuchillas).
- f. Falta de cumplimiento de las instrucciones para el funcionamiento del aparato, negligencia en el uso.

Esta lista es simplificada y no completa ya que esta garantía se anula para todas aquellas circunstancias que no permiten remontar a defectos de fabricación del aparato.

La garantía se anula en cada caso de uso impropio del aparato y en caso de un uso profesional.

Beper Srl declina toda responsabilidad por cualquier daño que puede directamente o indirectamente resultar de personas, cosas o animales domésticos en consecuencia de la falta de cumplimiento de todas las instrucciones indicadas en este "Manual de Instrucciones y Advertencias" en términos de instalación, uso y mantenimiento del aparato.

ASISTENCIA TÉCNICA

Para la asistencia técnica y/o reparaciones fuera de la garantía, puede contactar directamente la dirección siguiente:

CONTACTE CON EL DISTRIBUIDOR DE SU PAIS O EL DEPARTAMENTO DE POST VENTA DE BEPER. ENVIE UN E-MAIL A asssitenza@beper.com Y LE ENVIAREMOS DATOS DE SU SERVICIO TECNICO EN SU PAIS.

ΣΗΜΑΝΤΙΚΕΣ ΠΡΟΕΙΔΟΠΟΙΗΣΕΙΣ ΑΣΦΑΛΕΙΑΣ

Πριν χρησιμοποιήσετε την συσκευή διαβάστε προσεκτικά τις παρακάτω οδηγίες χρήσεως και φυλάξτε τις για μελλοντική χρήση.

Διαβάστε προσεκτικά τις παρακάτω οδηγίες, δεδομένου ότι θα σας δώσουν χρήσιμες πληροφορίες για την ασφάλεια σχετικά με την εγκατάσταση, τη χρήση και τη συντήρηση και θα σας βοηθήσουν να αποφύγετε ατυχίες και πιθανά ατυχήματα.

Αφαιρέστε τη συσκευασία και βεβαιωθείτε ότι η συσκευή είναι άθικτη με ιδιαίτερη προσοχή στο καλώδιο τροφοδοσίας. Τα στοιχεία της συσκευασίας (πλαστικές σακούλες κλπ.) δεν πρέπει να είναι προσβάσιμα στα παιδιά, προκειμένου να προφυλαχθούν από τις πηγές κινδύνου. Συνιστάται να μην ρίξετε τα στοιχεία της συσκευασίας σε οικιακά απορρίμματα, αλλά να τα τοποθετήσετε στο κατάλληλο σημείο συλλογής ή καταστροφής των απορριμμάτων του τμήματος καθαριότητας του Δήμου σας.

Εάν το καλώδιο τροφοδοσίας έχει υποστεί ζημιά πρέπει να αντικατασταθεί από τον κατασκευαστή, τον αντιπρόσωπο ή από εξίσου ειδικευμένα άτομα προς αποφυγή κινδύνου.

Πριν συνδέσετε τη συσκευή, βεβαιωθείτε ότι η τάση του δικτύου αντιστοιχεί στα στοιχεία που αναγράφονται στην ετικέτα. Η συσκευή μπορεί να καταστραφεί αν η τάση δεν είναι σωστή.

Αν το φις δεν ταιριάζει στην πρίζα απευθυνθείτε σε ειδικευμένο άτομο προκειμένου να αντικαταστήσει το βύσμα με το κατάλληλο και να διασφαλίσει ότι το τμήμα καλωδίων της πρίζας είναι κατάλληλο για την απορρόφηση της ενέργειας της συσκευής σας.

Γενικά, η χρήση προσαρμογέα πολλαπλών βυσμάτων και / ή επεκτάσεων δεν συνιστάται. Αν είναι απαραίτητο, χρησιμοποιείτε μόνο απλό ή πολλαπλό προσαρμογέα και επέκταση σύμφωνα με τους κανόνες ασφαλείας που ισχύουν, διασφαλίστε ότι τα όρια ισχύος τα οποία είναι σημειωμένα στον απλό προσαρμογέα και στις επεκτάσεις και η μέγιστη ισχύς που είναι σημειωμένη στον πολλαπλό προσαρμογέα δεν υπερβαίνονται.

Μην χρησιμοποιείτε την συσκευή αν το καλώδιο τροφοδοσίας έχει υποστεί ζημιά.

Μην χρησιμοποιείτε τη συσκευή μετά από μια μη σωστή λειτουργία. Σε αυτή την περίπτωση, απενεργοποιήστε την για μην ανοίξει και σπάσει και επικοινωνήστε με ένα εξουσιοδοτημένο κατάστημα για την επισκευή της συσκευής γιατί απαιτούνται γνήσια ανταλλακτικά. Η μη σωστή τήρηση των οδηγιών μπορεί να επηρεάσει την ασφάλεια της συσκευής σας.

Αυτή η συσκευή πρέπει να προορίζεται για την χρήση για την οποία κατασκευάστηκε.

Κάθε άλλη χρήση πρέπει να θεωρείται ως ακατάλληλη και κατά συνέπεια επικίνδυνη.

Ο κατασκευαστής δεν μπορεί να θεωρηθεί υπεύθυνος για τυχόν ζημιές που οφείλονται σε ακατάλληλη, λανθασμένη ή απερισκεπτη χρήση. Η συσκευή αυτή προορίζεται **ΜΟΝΟ ΓΙΑ ΟΙΚΙΑΚΗ ΧΡΗΣΗ**.

Για την προστασία από ηλεκτροπληξία, μη βυθίζετε το καλώδιο, το βύσμα ή οποιοδήποτε άλλο μέρος της συσκευής σε νερό ή άλλο υγρό. Μη χρησιμοποιείτε τη συσκευή κοντά σε εκρηκτικές ύλες, εύφλεκτα υλικά, αέρια και φλόγες.

Μην αφήνετε τα παιδιά, τα άτομα με αναπηρία ή ανθρώπους χωρίς εμπειρία ή τεχνική ικανότητα να χρησιμοποιούν τη συσκευή, εάν δεν έχουν σωστή επίβλεψη. Η στενή επίβλεψη είναι απαραίτητη όταν οποιαδήποτε συσκευή χρησιμοποιείται από ή κοντά σε παιδιά. Βεβαιωθείτε ότι τα παιδιά δεν παίζουν με την συσκευή.

Μη κρατάτε τη συσκευή με βρεγμένα χέρια ή πόδια. Μη κρατάτε τη συσκευή με γυμνά πόδια.

Ποτέ μην χρησιμοποιείτε άλλα εξαρτήματα εκτός από εκείνα που προβλέπονται από Berer. Η χρήση εξαρτημάτων που δεν συνιστώνται από τον κατασκευαστή της συσκευής μπορεί να προκαλέσουν κίνδυνο ή τραυματισμό.

Μην χρησιμοποιείτε την συσκευή στον άμεσο περιβάλλοντα χώρο του μπάνιου, του ντους ή της πισίνας.

Ποτέ μην τραβάτε το καλώδιο τροφοδοσίας για να αποσυνδέσετε την συσκευή.

Βεβαιωθείτε ότι το καλώδιο δεν κρέμεται από την άκρη του τραπέζιού ή από τον πάγκο της κουζίνας και δεν έρχεται σε επαφή με θερμές επιφάνειες

Γενική περιγραφή των τμημάτων της συσκευής

- A: Προστατευτικό κάλυμμα
- B: Κεφαλή
- C: Κουμπί απελευθέρωσης
- D: Λυχνία LED
- E: Συρόμενος διακόπτης ON / OFF
- F: Κάλυμμα μπαταρίας
- G: Ασφάλεια για το κάλυμμα μπαταρίας
- H: Βούρτσα καθαρισμού

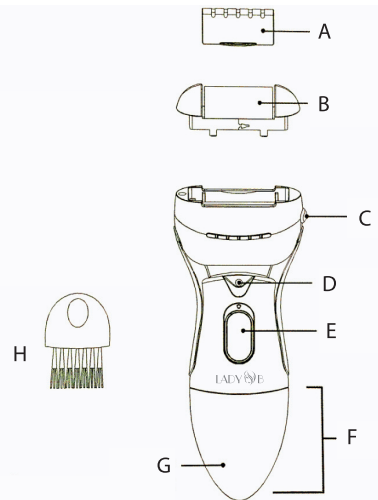

Προειδοποίηση / Σημαντικές Οδηγίες

1. Η συσκευή αφαίρεσης κάλων προορίζεται μόνο για χρήση στα πόδια και τις φτέρνες. Μην χρησιμοποιείτε αυτή τη συσκευή σπουδήποτε αλλού στο σώμα σας.
2. Χρησιμοποιήστε την συσκευή αφαίρεσης κάλων μόνο για τους σκοπούς που περιγράφονται σε αυτό το βιβλίο οδηγιών.
3. Κάθε κεφαλή συνιστάται για ένα μόνο άτομο. Για λόγους υγιεινής, η κεφαλή δεν θα πρέπει να μοιράζεται με τους άλλους.
4. Μην χρησιμοποιείτε τη συσκευή εάν έχετε διαβήτη ή κακή κυκλοφορία του αίματος.
5. Εάν έχετε οποιοδήποτε μη κανονικές συνθήκες του δέρματος ή άλλα ιατρικά θέματα, παρακαλούμε να συμβουλευτείτε τον γιατρό σας πριν από τη χρήση.
6. Μην χρησιμοποιείτε στο δέρμα για περισσότερο από 2-3 δευτερόλεπτα τη φορά.
7. Μην χρησιμοποιείτε σε δέρμα που είναι κόκκινο, ερεθισμένο από φλεγμονή, μόλυνση ή φουσκάλες.
8. Μην χρησιμοποιείτε σε κονδυλώματα, ή ανοιχτές πληγές.
9. Διακόψτε αμέσως τη χρήση εάν αισθανθείτε οποιοδήποτε πόνο ή ερεθισμό.
10. Η κατάχρηση μπορεί να προκαλέσει ερεθισμό του δέρματος.
11. Ζητήστε ιατρική συμβουλή αν το δέρμα καταστεί σοβαρά ερεθισμένο ή αιμορραγεί.
12. Για οικιακή χρήση μόνο.
13. Αυτή η συσκευή δεν προορίζεται για χρήση από άτομα (συμπεριλαμβανομένων των παιδιών) με μειωμένες σωματικές, αισθητηριακές ή ψυχικές ικανότητες ή έλλειψη εμπειρίας και γνώσης, εκτός εάν έχει δοθεί επίβλεψη ή οδηγίες σχετικά με τη χρήση της συσκευής από άτομο υπεύθυνο για την ασφάλειά τους.
14. Μην τοποθετείτε ή αποθηκεύετε τη συσκευή σας σε άμεσο ηλιακό φως. παρακαλούμε να φυλάσσετε τη συσκευή σας σε ένα δροσερό και ξηρό μέρος σε θερμοκρασία μεταξύ 0-40 ° C. Κρατήστε τη συσκευή στεγνή, όταν δεν είναι σε χρήση.
15. Μην ενεργοποιήσετε τη συσκευή σας εάν η κεφαλή δεν είναι συνδεδεμένη.
16. Μην ρίχνετε ή εισάγετε οτιδήποτε σε οποιοδήποτε άνοιγμα της μονάδας.
17. Μην χρησιμοποιείτε τη συσκευή σας σε εξωτερικούς χώρους.
18. Τα παιδιά πρέπει να επιτηρούνται ώστε να εξασφαλίζεται ότι δεν παίζουν με τη συσκευή.
19. Κρατήστε τη συσκευή σας μακριά από τα παιδιά, δεδομένου ότι δεν προορίζεται για χρήση από παιδιά.
20. Αυτή η συσκευή δεν πρέπει να χρησιμοποιείται από ή κοντά σε παιδιά ή αναπήρους.
21. Για την αποφυγή ατυχημάτων και τραυματισμών σε εσάς ή ζημιά στη μονάδα - όταν συσκευή αφαίρεσης κάλων σας είναι σε χρήση, κρατήστε τη μακριά από τα μαλλιά στο τριχωτό της κεφαλής σας, τα φρύδια σας, τις βλεφαρίδες, καθώς και ρούχα, βούρτσες σύρματα, κορδόνια, κορδόνια, κλπ
22. Μην τρίβετε συνεχώς τη συσκευή στην ίδια περιοχή και μην ασκείτε μεγάλη πίεση.
23. Κρατήστε το προστατευτικό κάλυμμα για τη μονάδα σας, όταν δεν είναι σε χρήση.
24. Μην αποσυναρμολογείτε τη συσκευή.

Πριν από τη χρήση της συσκευής αφαίρεσης κάλων, διαβάστε τις παρακάτω οδηγίες προσεκτικά και πλήρως.

Εγκατάσταση μπαταριών (fig.1)

1. Αφαιρέστε το κάλυμμα της μπαταρίας (ασφάλεια μπαταρίας) γυρίζοντάς το 90 μοίρες προς τα αριστερά μέχρι να ασφαλίσει στη θέση του

(Εικ. 1) και, στη συνέχεια, τραβήξτε προς τα κάτω (εικ. 2).

2. Τοποθετήστε 2xAA αλκαλικές μπαταρίες στη θήκη μπαταριών

ακολουθώντας την πινακίδα κατεύθυνση της μπαταρίας (εικ. 3), όπως αποτυπώνεται στο πίσω μέρος της μονάδας.

3. Κλείστε το κάλυμμα της μπαταρίας στρέφοντας κατά 90 μοίρες προς τα

δεξιά (εικ. 4) έως ότου το κάλυμμα ασφαλίσει στη θέση του και κλειδώσει (σχήμα 5).

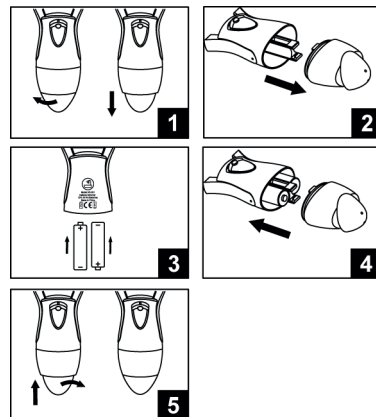

ΟΔΗΓΙΕΣ ΧΡΗΣΗΣ (fig.2)

Αυτή η συσκευή αφαίρεσης κάλων έχει σχεδιαστεί για την εξομάλυνση του δέρματος στα πόδια και τις φτέρνες. Μην χρησιμοποιείτε αυτή τη συσκευή οπουδήποτε αλλού στο σώμα.

1. Πλύνετε και καθαρίστε το δέρμα και στεγνώστε πλήρως. Σημείωση: Μην χρησιμοποιείτε σε σπασμένα αγγεία ή σε αιμορραγία του δέρματος.

2. Σιγουρευτείτε ότι τοποθετήσατε την κεφαλή στη μονάδα. Δείτε την ενότητα αλλαγή κεφαλής για το πώς να αφαιρέσετε και να αντικαταστήσετε την κεφαλή.

3. Αφαιρέστε το προστατευτικό κάλυμμα από τη μονάδα και είναι έτοιμη για χρήση.

4. Ενεργοποιείτε τη μονάδα πιέζοντας το διακόπτη ασφαλείας, στο κέντρο του διακόπτη On / Off, και ταυτόχρονα σύρετε το διακόπτη προς τα πάνω (εικ. 6).

5. Περιστρέψτε απαλά (μπρος-πίσω ή μία πλευρά στην άλλη) (σχήμα 7), πάνω σκληρή περιοχή του δέρματος για 2-3 δευτερόλεπτα. Μην πατήσετε σκληρά - γλιστρήστε απαλά τη μονάδα πάνω από την περιοχή που θέλετε. Η μονάδα θα σταματήσει, αν είναι πατημένη πάρα πολύ σκληρά πάνω στο δέρμα. Σταματήστε και ελέγξτε αν έχετε επιτύχει την απαλότητα που επιθυμείτε. Αν όχι, εφαρμόστε πάλι πάνω από την περιοχή για 2-3 δευτερόλεπτα και ελέγξτε πάλι. Συνεχίστε να χρησιμοποιείτε αυτή τη μέθοδο μέχρι να επιτευχθεί το επίπεδο της ομαλότητας.

Προειδοποίηση: σταματήστε να χρησιμοποιείτε εάν γίνεται επώδυνο ή το δέρμα παρουσιάζει φλεγμονή.

Προειδοποίηση: Μην χρησιμοποιείτε στο δέρμα για περισσότερο από 2-3 δευτερόλεπτα κάθε φορά.

5. Απενεργοποιήστε τη μονάδα (εικ 8).

6. Ξεπλύνετε το δέρμα ή χρησιμοποιήστε μια υγρή πετσέτα για να καθαρίσετε την περιοχή.

7. Για να καθαρίσετε τη συσκευή, ανατρέξτε στην ενότητα Καθαρισμός.

8. Κρατήστε το προστατευτικό κάλυμμα για τη μονάδα σας, όταν δεν είναι σε χρήση.

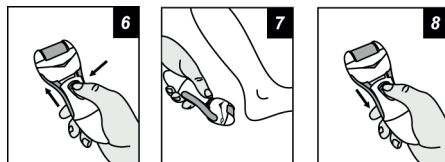

Αλλαγή κεφαλής (fig.3)

Αλλάξτε την κεφαλή, όπως απαιτείται για καλύτερο αποτέλεσμα. Οι κύλινδροι λείανσης διαρκούν για λίγες συνεδρίες, ανάλογα με τη συχνότητα της χρήσης και το μέγεθος της περιοχής που αντιμετωπίζεται. Αντικαταστήστε, όπως απαιτείται.

Βεβαιωθείτε ότι η συσκευή είναι απενεργοποιημένη πριν από την αντικατάσταση των κυλίνδρων.

1. Με το ένα χέρι κρατήστε την κεφαλή, με το άλλο πιέστε το το κουμπί απελευθέρωσης, από την πλευρά της μονάδας, η κεφαλή θα πεταχτεί έξω (εικ. 9 & 10).

2. Τοποθετήστε νέα κεφαλή στη μονάδα μέχρι να ακούσετε έναν ήχο “κλικ”. Να είστε βέβαιοι ότι η νέα κεφαλή έχει εγκατασταθεί σταθερά στη μονάδα.

Σημείωση: Μην ενεργοποιήσετε τη μονάδα σας η κεφαλή δεν είναι συνδεδεμένη.

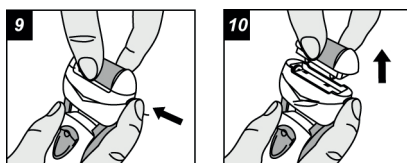

Καθαρισμός (fig.4)

Σημείωση: Καθαρίζετε τη συσκευή μετά από κάθε χρήση για να εξασφαλίσετε την καλύτερη απόδοση. Αυτή η συσκευή είναι ανθεκτική στο νερό. Μπορεί να πλυθεί κάτω από το νερό για τον καθαρισμό της:

1. Αφαιρέστε το προστατευτικό κάλυμμα.

2. Καθαρίστε τη συσκευή με το βουρτσάκι καθαρισμού. Μην ενεργοποιείτε τη συσκευή, κατά το βούρτσισμα (Εικ.11).

3. Ξεπλύνετε τη μονάδα κάτω από τη βρύση. Κρατήστε την κεφαλή κάτω από το νερό και ενεργοποιήστε την για 5 ~ 10 δευτερόλεπτα (Εικ. 12).

4. Απενεργοποιήστε τη μονάδα.

5. Σκουπίστε το σώμα της μονάδας με ένα καθαρό και στεγνό πανί.

6. Επανατοποθετήστε το προστατευτικό κάλυμμα.

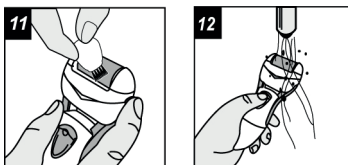

Αποθήκευση

Όταν η συσκευή δεν είναι σε χρήση, αποθηκεύστε την σε ένα ξηρό μέρος μακριά από τα παιδιά. Μην τοποθετείτε τη συσκευή σε περιοχή με υπερβολική ζέση ή υγρασία.

ΤΕΧΝΙΚΕΣ ΠΡΟΔΙΑΓΡΑΦΕΣ

Τροφοδοσία: 2x AA μπαταρίες (δεν περιλαμβάνονται)

Για οποιουδήποτε λόγους βελτίωσης, η εταιρεία Beper διατηρεί το δικαίωμα να τροποποιήσει ή να βελτιώσει το προϊόν χωρίς καμία προειδοποίηση.



Η Ευρωπαϊκή Οδηγία 2011/65/EU σχετικά με τα απόβλητα ειδών ηλεκτρικού και ηλεκτρονικού εξοπλισμού, προβλέπει ότι παλαιές οικιακές ηλεκτρικές συσκευές δεν πρέπει να απορρίπτονται μαζί με τα υπόλοιπα αστικά απόβλητα. Οι παλιές συσκευές πρέπει να συλλέγονται χωριστά, προκειμένου να βελτιστοποιηθεί η ανάκτηση και ανακύκλωση των υλικών που περιέχουν, καθώς και τη μείωση των επιπτώσεων στην ανθρώπινη υγεία και το περιβάλλον. Το σύμβολο διαγραμμένο “δοχείο αποβλήτων” στο προϊόν υπενθυμίζει σε σας την υποχρέωσή σας, πως όταν επιθυμείτε να πετάξετε τη συσκευή, πρέπει να συλλέγεται ξεχωριστά.

ΟΡΟΙ ΕΓΓΥΗΣΗΣ

Αγαπητέ/ή πελάτη,

Σας ευχαριστούμε που αγοράσατε αυτό το προϊόν. Σε περίπτωση που το προϊόν που διαθέτετε απαιτεί service βάσει εγγύησης, επικοινωνήστε με το κεντρικό service μας.

Για την αποφυγή της άσκοπης αναστάτωσης, σας συμβουλευόμαστε να διαβάσετε προσεκτικά τα εγχειρίδια χρήστη πριν να επικοινωνήσετε με το service μας.

Τα προϊόντα καλύπτονται με εγγύηση έναντι οποιουδήποτε κατασκευαστικού ελαττώματος για 2 χρόνια από την ημερομηνία της αρχικής αγοράς. Εάν κατά τη διάρκεια αυτής της περιόδου το προϊόν αποδειχθεί ελαττωματικό λόγω ακαταλληλότητας υλικού ή ποιότητας εργασίας, το κεντρικό service θα επιδιορθώσει ή θα αντικαταστήσει (κατά την αποκλειστική του κρίση) το προϊόν βάσει των ορίων και συνθηκών που ορίζονται πιο κάτω, χωρίς χρέωση για την εργασία και τα ανταλλακτικά:

1. Η εγγύηση ισχύει υπό την προϋπόθεση ότι το προϊόν χρησιμοποιείται και συντηρείται σύμφωνα με τις οδηγίες της κατασκευαστικής εταιρείας.

1. Η εγγύηση παρέχεται μόνο με την προσκόμιση του προϊόντος μαζί με το αρχικό τιμολόγιο ή την απόδειξη αγοράς, όπου θα δηλώνεται η ημερομηνία αγοράς και ο τύπος του προϊόντος.

2. Η εγγύηση δεν θα ισχύσει σε περίπτωση :

Ζημίας που προκαλείται λόγω κακής χρήσης συμπεριλαμβανομένης, ενδεικτικά, της μη χρήσης του προϊόντος για το σκοπό για τον οποίο προορίζεται ή σύμφωνα με τις οδηγίες χρήστη που αφορούν τη σωστή χρήση και συντήρηση, καθώς και της εγκατάστασης ή χρήσης του προϊόντος χωρίς να τηρούνται τα ισχύοντα πρότυπα ασφαλείας στη χώρα που χρησιμοποιείται.

Ζημίας που προκαλείται λόγω ατυχημάτων, συμπεριλαμβανομένων, ενδεικτικά, κεραυνού, ύδατος, πυρός, κατάχρησης ή αμέλειας.

Μετατροπής, παραμόρφωσης, μη δυνατότητας ανάγνωσης ή αφαίρεσης του μοντέλου ή του σειριακού αριθμού από το προϊόν.

Ζημίας που προκαλείται από επιδιορθώσεις ή ρυθμίσεις που έχουν πραγματοποιηθεί από μη εξουσιοδοτημένα άτομα ή εταιρείες service.

Ελαττωμάτων σε οποιοδήποτε σύστημα με το οποίο έχει ενσωματωθεί ή χρησιμοποιείται το προϊόν.

ΕΠΙΚΟΙΝΩΝΗΣΤΕ ΜΕ ΤΟΝ ΕΠΙΣΗΜΟ ΔΙΑΝΟΜΕΑ ΤΗΣ BEPER ΣΤΗΝ ΧΩΡΑ ΣΑΣ

Ή ΜΕ ΤΟ ΤΜΗΜΑ ΥΠΟΣΤΗΡΙΞΗΣ ΤΗΣ BEPER ΣΤΟ E-MAIL assistenza@beper.com

ΤΟ ΟΠΟΙΟ ΘΑ ΠΡΟΩΘΗΣΕΙ ΤΟ ΑΙΤΗΜΑ ΣΑΣ ΣΤΟΝ ΕΠΙΣΗΜΟ ΔΙΑΝΟΜΕΑ ΤΗΣ BEPER ΤΗΣ ΧΩΡΑΣ ΣΑΣ.

LADY  B

BODY CARE



40.730

Rechargeable women's epilator



40.760

Electric facial cleanser



40.753

Mini sharp trim



40.751

Tweezers with led

beper

BEPER SRL

Via Salieri, 30

37050 - Vallese di Oppeano - Verona

Tel. 045/7134674 – Fax 045/6984019

e-mail: assistenza@beper.com

beper.com