

beper

- GELATIERA - MANUALE DI ISTRUZIONI
- ICE CREAM MAKER - USE INSTRUCTIONS
- SORBETIÈRE - MANUEL D'INSTRUCTIONS
- EISMASCHINE - BETRIEBSANLEITUNG
- MÁQUINA PARA HACER HELADOS
MANUAL DE INSTRUCCIONES
- APARAT PENTRU PREPARAREA ÎNGHEȚATEI
MANUAL DE INTRUCȚIUNI



Cod.: BG.010Y

ITALIANO	pag. 3
ENGLISH	pag. 8
FRANÇAIS	pag. 13
DEUTSCH	pag. 18
ESPAÑOL	pag. 23
ROMÂNĂ	pag. 29

For further information and/or for instructions for use in other languages, please visit:
beper.com

Fig.1

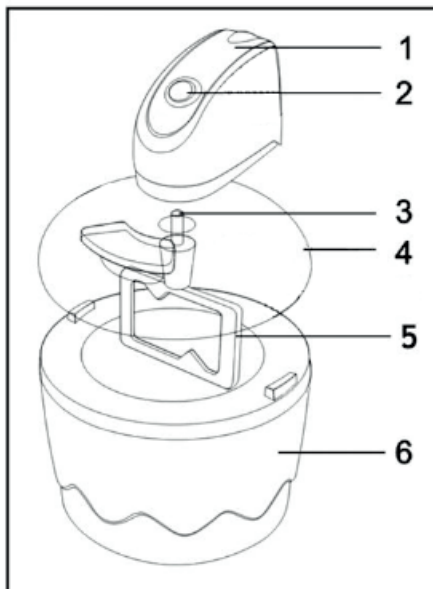

AVVERTENZE GENERALI LEGGERE QUESTE ISTRUZIONI PRIMA DI USARE L'APPARECCHIO.

Prima e durante l'uso dell'apparecchio è necessario seguire alcune precauzioni elementari.

Dopo aver tolto l'imballaggio assicurarsi dell'integrità dell'apparecchio. In caso di dubbio non utilizzare l'apparecchio e rivolgersi a personale professionalmente qualificato. Gli elementi dell'imballaggio (sacchetti di plastica, polistirolo, ecc.) non devono essere lasciati alla portata dei bambini, in quanto potenziali fonti di pericolo.

Assicurarsi sempre che la tensione di rete elettrica sia uguale a quella indicata nell'etichetta dati tecnici e che l'impianto sia compatibile con la potenza dell'apparecchio.

Non tirare mai il cavo per scollegarlo dalla presa di corrente elettrica. Assicurarsi che il cavo non sia in contatto con superfici calde o taglienti.

Non utilizzare l'apparecchio con il cavo danneggiato.

Se il cavo di alimentazione è danneggiato, esso deve essere sostituito dal Costruttore o dal suo Servizio Assistenza Tecnica o comunque da una persona con qualifica simile, in modo da prevenire ogni rischio.

Collegare l'apparecchio esclusivamente ad una presa di corrente elettrica alternata.

In generale è sconsigliabile l'uso di adattatori, prese multiple e/o prolunghe. Qualora il loro uso si rendesse indispensabile è necessario utilizzare solamente adattatori e prolunghe conformi alle vigenti norme di sicurezza.

Questo apparecchio dovrà essere destinato solo all'uso per il quale è stato espressamente concepito. Ogni altro uso è da considerarsi improprio e quindi pericoloso, nonché far decadere la garanzia. Il costruttore non può essere considerato responsabile per eventuali danni derivati da usi impropri, erronei ed irragionevoli.

Per evitare surriscaldamenti pericolosi si raccomanda di svolgere in tutta la sua lunghezza il cavo di alimentazione.

Prima di effettuare qualsiasi operazione di cambio degli accessori o di pulizia disinserire l'apparecchio dalla rete di alimentazione elettrica.

Non lasciare esposto l'apparecchio ad agenti atmosferici (pioggia, sole, etc.).

Non tenere l'apparecchio vicino a fonti di calore (es. termosifone). Questo apparecchio non deve essere utilizzato da persone (compresi i bambini) con capacità fisiche, sensoriali o mentali ridotte; da persone che manchino di esperienza e conoscenza dell'apparecchio, a meno che siano attentamente sorvegliate o ben istruite relativamente all'utilizzo dell'apparecchio stesso da parte di una persona responsabile della loro sicurezza.

Assicurarsi che i bambini non giochino con l'apparecchio.

Allorché si decida di smaltire come rifiuto questo apparecchio, si raccomanda di renderlo inoperante.

SI RACCOMANDA INOLTRE DI RENDERE INNOCUE QUELLE PARTI DELL'APPARECCHIO SUSCETTIBILI DI COSTITUIRE UN PERICOLO, SPECIALMENTE PER I BAMBINI CHE POTREBBERO SERVIRSI DELL'APPARECCHIO PER I PROPRI GIOCHI.

Descrizione Fig.1

1. Unità motore
2. Pulsante di alimentazione (on/off)
3. Perno della spatola
4. Coperchio trasparente
5. Spatola
6. Ciotola refrigerante

Prima di utilizzare l'apparecchio per la prima volta

Pulire la ciotola refrigerante, il coperchio, la spatola e il relativo perno utilizzando una spugna o un panno bagnato con acqua tiepida e sapone neutro. Non utilizzare la lavastoviglie.

Sciquare e asciugare completamente l'apparecchio.

Refrigerazione della ciotola

La fase più importante della preparazione del gelato è senza dubbio la corretta refrigerazione della ciotola.

PRIMA di utilizzare la gelatiera e aggiungere la miscela di ingredienti, è necessario verificare che il liquido contenuto all'interno della parete della ciotola sia completamente ghiacciato.

Mettere la ciotola refrigerante nel congelatore. Controllare che la temperatura del congelatore sia intorno a -18°C .

Il tempo necessario a congelare adeguatamente la ciotola refrigerante (minimo 8 ore) dipende dalla temperatura del congelatore e dalla quantità di prodotti al suo interno. Per ottenere i risultati migliori, posizionare la ciotola nella parte più bassa del congelatore, dove la temperatura è inferiore.

Per controllare il grado di congelamento, scuotere la ciotola; non si deve udire il rumore del liquido interno che si muove.

Montaggio dell'apparecchio

Ruotare l'unità motore (1) e inserire il perno della spatola (3).

Montare l'unità motore nel coperchio trasparente (4); far combaciare la feritoia del perno con il bordo del coperchio e premere il coperchio e l'unità motore una verso l'altra per farle ben incastrare.

Montare la spatola (5).

Estrarre la ciotola refrigerante (6) dal congelatore e verificare che sia adeguatamente ghiacciata. Posizionare l'unità motore sopra la ciotola e fissarla in posizione ruotando in senso orario.

Premere il pulsante di alimentazione (2) per avviare la rotazione della spatola.

Aggiungere immediatamente la miscela di ingredienti attraverso l'apertura nella parte superiore del coperchio trasparente.

Lasciar funzionare l'unità per circa 20-40 minuti. Non lasciare l'apparecchio acceso per più di 1 ora.

Suggerimento: la consistenza del gelato fatto in casa è solitamente più soffice di quella del gelato industriale. Se il gelato è troppo liquido:

versarlo in un altro contenitore servendosi di una spatola di gomma o di un cucchiaino di legno e mettere il contenitore nel congelatore per far indurire il gelato;

ridurre la quantità delle uova nel composto

tenere il composto in frigo per 30 minuti prima di versarlo nella ciotola

Manutenzione

La ciotola refrigerante, la spatola e il coperchio possono essere lavati con acqua tiepida e sapone neutro. Sciacquare accuratamente. Non lavare nessun pezzo in lavastoviglie.

Pulire l'unità motore con un panno umido tiepido. Mai immergere l'unità motore in acqua.

Prima di riporre l'apparecchio, controllare che tutti i pezzi siano completamente asciutti. Non mettere mai la ciotola refrigerante nel congelatore se non è perfettamente asciutta. Non conservare l'unità motore, la spatola o il perno nel congelatore.

Caratteristiche tecniche

Capacità : 0,75 L

Alimentazione : 7W

Tensione : 220-240V ~ 50Hz

In un'ottica di miglioramento continuo Beper si riserva la facoltà di apportare modifiche e migliorie al prodotto in oggetto senza previo preavviso.



Il simbolo del cestino barrato riportato sull'apparecchio indica che il prodotto, alla fine della propria vita utile, dovendo essere trattato separatamente dai rifiuti domestici, deve essere conferito in un centro di raccolta differenziata per apparecchiature elettriche ed elettroniche oppure riconsegnato al rivenditore al momento dell'acquisto di una nuova apparecchiatura equivalente.

L'adeguata raccolta differenziata per l'avvio successivo dell'apparecchio al riciclaggio, al trattamento e allo smaltimento ambientalmente compatibile contribuisce ad evitare possibili effetti negativi sull'ambiente e sulla salute e favorisce il recupero dei materiali di cui è composto.

L'utente è responsabile del conferimento dell'apparecchio a fine vita alle appropriate strutture di raccolta. Per informazioni più dettagliate inerenti i sistemi di raccolta disponibili, rivolgersi al servizio locale di smaltimento rifiuti, o al negozio dove è stato effettuato l'acquisto.

Chiunque abbandona o cestina questo apparecchio e non lo riporta in un centro di raccolta differenziata per rifiuti elettrici-elettronici è punito con la sanzione amministrativa pecuniaria prevista dalla normativa vigente in materia di smaltimento abusivo di rifiuti

CERTIFICATO DI GARANZIA

La garanzia di applicazione è valida 24 mesi dalla data di acquisto per difetti di materiale o di fabbricazione.

La garanzia è valida unicamente presentando il certificato di garanzia e il documento di acquisto (scontrino fiscale) che certifichi la data di acquisto e il nome del modello dell'apparecchio acquistato.

Se l'apparecchio dovesse richiedere assistenza tecnica rivolgersi al venditore o presso la nostra sede. Questo per conservare inalterata l'efficienza del vostro apparecchio e per NON invalidare la garanzia. Eventuali manomissioni dell'apparecchio da parte di personale non autorizzato invalideranno automaticamente la garanzia.

Condizioni di garanzia

Se ci sono guasti a causa di difetti di materiale e/o fabbricazione durante il periodo di garanzia, garantiamo la riparazione del prodotto gratuitamente.

Non sono coperte dalla garanzia tutte le parti che dovessero risultare difettose a causa di:

- a. Danni da trasporto o da cadute accidentali,
- b. Errata installazione o inadeguatezza impianto elettrico,
- c. Riparazioni o modifiche operate da personale non autorizzato,
- d. Mancata o non corretta manutenzione e pulizia,
- e. Prodotto e/o parti di prodotto soggette a usura e/o consumabili (es.: lampade, batterie, lame)
- f. Mancata osservanza delle istruzioni per il funzionamento dell'apparecchio, negligenza o trascuratezza nell'uso.

L'elenco di cui sopra è a titolo meramente esemplificativo e non esaustivo, in quanto la presente garanzia è comunque esclusa per tutte quelle circostanze che non possono farsi risalire a difetti di fabbricazione dell'apparecchio.

La garanzia è inoltre esclusa in tutti i casi di uso improprio dell'apparecchio ed in caso di uso professionale.

Beper Srl declina ogni responsabilità per eventuali danni che possano direttamente o indirettamente derivare a persone, cose ed animali domestici in conseguenza della mancata osservanza di tutte le prescrizioni indicate nell'apposito "Libretto Istruzioni ed avvertenze" in tema di installazione, uso e manutenzione dell'apparecchio.

Assistenza tecnica

Per l'assistenza tecnica e/o riparazioni fuori dal periodo di garanzia ci si può rivolgere direttamente all'indirizzo sottostante.

BEPER SRL

Via Salieri, 30

37050 - Vallese di Oppeano - Verona

Tel. 045/7134674 – Fax 045/6984019

e-mail: assistenza@beper.com



Gelato alla vaniglia

Ingredienti: 3 tuorli - 50 g di zucchero - 200 ml di latte - 100 ml di panna - alcune gocce di estratto di vaniglia

Portare il latte ad ebollizione. Sbattere i tuorli e lo zucchero in un contenitore finché il composto non diventa chiaro. Versare lentamente il latte nel contenitore e mescolare bene. Traversare il tutto in un tegame e riscaldare, mescolando con un cucchiaino di legno finché il composto non diventa denso e forma come una pellicola sul retro del cucchiaino. Fare attenzione a non raggiungere l'ebollizione. Incorporare la panna e l'estratto di vaniglia. Lasciar raffreddare e versare il composto nella ciotola refrigerata, avviando la rotazione della spatola.

Yogurt alle fragole

Ingredienti: 200 g di fragole - 60 g di zucchero - 250 ml di yogurt al naturale

Frullare le fragole e passarle al setaccio per eliminare tutti i semi. Aggiungere lo zucchero e lo yogurt. Versare il composto nella ciotola raffreddata, avviando la rotazione della spatola.

Sorbetto al limone

Ingredienti: 120 ml di succo di limone - succo di ½ arancia - 170 g di zucchero - 170 ml di acqua - 1 albume

Scaldare il succo di limone ed arancia, l'acqua e lo zucchero in un tegame. Portare ad ebollizione e lasciar cuocere lentamente per 2-3 minuti. Lasciar raffreddare. Montare a neve l'albume e incorporarlo nel tegame. Versare il composto nella ciotola raffreddata, avviando la rotazione della spatola.

GENERAL SAFETY ADVICE

READ THE OPERATING INSTRUCTIONS CAREFULLY BEFORE FIRST USE OF THE APPLIANCE.

Read the following instructions carefully, since they give you useful safety information about installation, use and maintenance and help you avoid mishaps and possible accidents.

Remove the packing and make sure that the appliance is intact, with special attention to the supply cable. The elements of the packing (plastic bags, polystyrene, etc) do not have to be accessible to the children, in order to preserve them from danger sources.

It is recommended not to throw these packing material in the domestic waste, but to deliver them to the appropriate station of collection or destruction refusals, asking eventually information to the manager of the Sanitation Department of your own municipality.

Before connecting the appliance make sure that the mains voltage corresponds to the data specified on the label.

If the plug does not suit the socket, let it be replaced with another suitable plug by qualified personnel only, which shall also ensure that the section of the socket cables is suitable for your appliance power absorption.

Never pull the supply cord to unplug the appliance.

Make sure that the supply cord never comes into contact with hot or cutting surfaces

Do not use this appliance if the supply cord is damaged. In case of damage, it must be replaced by the manufacturer, its service agent or similarly qualified persons in order to avoid a hazard.

Only connect this appliance on alternating current

Generally, the use adaptors multiple plugs and/or extensions is not recommended; should they be necessary, please use only simple or multiple adaptors and extensions in compliance with the safety rules in force, making sure that the capacity absorption limit marked on the simple adaptors and the extensions and the maximum power limit marked on the multiple adaptor are not exceeded.

This appliance is to be destined to its special purpose only.

Any other use is to be considered as improper and thus dangerous. The manufacturer cannot be responsible for any damages deriving from improper, wrong or incautious use.

To avoid any heating risk, it is recommended to unroll completely the supply cord and to unplug the appliance, when not used.

Before cleaning, always unplug the appliance.

To protect against electric shock, do not immerse cord, plug or any parts of the appliance into water or other fluids.

Do not hold the appliance with wet hands or feet.

Do not hold the appliance with naked feet.

Do not expose the appliance to atmospheric agents such as rain, wind, snow, hail.

Do not use the appliance near explosives, highly flammable materials, gases, burning flames, heaters.

Do not allow children, disabled people or every people without experience or technical ability to use the appliance if they are not properly watched over. Close supervision is necessary when any appliance used by or near children.

Make sure that children do not play with this appliance.

If you decide not to use the appliance any longer, make it unserviceable by simply cutting the supply cable after disconnecting the plug from the socket.

ALSO MAKE ANY DANGEROUS PARTS UNSERVICEABLE, ESPECIALLY FOR CHILDREN WHO COULD PLAY WITH THE APPLIANCE.

DESCRIPTION Fig.1

1. Motor unit..
2. Power button (on/off)..
3. Axis of the blade.
4. Transparent cover
5. Blade
6. Cooling bowl

Before using for the first time:

Clean the cooling bowl, cover, the blade and its axis using a sponge or cloth with warm water and mild detergent. Do not use the dishwasher.

Rinse and fully dry the whole appliance.

Freezing the cooling bowl:

The most important step to make ice cream is to ensure that the cooling bowl is properly frozen.

The liquid between the walls of the cooling bowl must be completely frozen BEFORE using the ice cream maker and adding your mix of ingredients.

Place the cooling bowl in your freezer. Check that the freezer temperature is around -18°C .

The time required to properly freeze the cooling bowl (minimum 8 hours) will depend on the temperature of and how full your freezer is. For best results, place the cooling bowl at the bottom of your freezer where the temperature is the coldest.

Shake the bowl to check the level of freezing: you should no longer hear the sound of liquid inside.

Assembly of the appliance:

Turn the motor unit (1) and insert the axis of the blade (3).

Insert the motor unit in the transparent cover (4).

Attach the blade (5).

Remove the cooling bowl (6) from the freezer and ensure it is completely frozen. Secure the motor unit and cover to the bowl by turning it clockwise.

Press the power button (2) to start the blade rotating.

Immediately pour in your mixture of ingredients through the opening located on top of the transparent cover.

Let the unit run for about 20-40 minutes. The maximum operating time is one hour.

Comment: The consistency of "homemade" ice cream is often softer than industrial produced ice cream. If your ice cream is too liquefied, pour it into another container using a rubber spatula or wooden spoon. Place this container in the freezer to harden the ice cream.

Maintenance:

The cooling bowl, blade, and the cover can be washed in warm water with a mild detergent. Rinse thoroughly. Do not put any parts in the dishwasher.

The motor unit can be cleaned using a warm, damp cloth. And never immerse the motor unit in water. Make sure all parts are completely dry before storing. Never put the ice pack in the freezer if it is still damp. Never store the motor unit, blade or axis in the freezer.

Technical Features

Capacity : 0.75L

Power : 7W

Voltage : 220- 240V ~ 50Hz

For any improvement reasons, Beper reserves the right to modify or improve the product without any notice.



The European directive 2011/65/EU on Waste Electrical and Electronic Equipment (WEEE), requires that old household electrical appliances must not be disposed of in the normal unsorted municipal waste stream. Old appliances must be collected separately in order to optimize the recovery and recycling of the materials they contain, and reduce the impact on human health and the environment. The crossed out "wheeled bin" symbol on the product reminds you of your obligation, that when you dispose of the appliance, it must be separately collected.

GUARANTEE CERTIFICATE

This appliance has been checked in the factory. From the date of original purchase a 24 month guarantee applies to material and production defects. The purchase receipt and the guarantee certificate must be submitted together in case of claim to guarantee.

The guarantee is valid only with a guaranty certificate and proof of purchase (fiscal receipt) indicating the date of purchase and the model of the appliance

For any technical assistance, please contact directly the seller or our head office in order to preserve the appliance's efficiency and NOT TO void the guarantee. Any intervention on this appliance by non-authorized persons will automatically void the guarantee.

GUARANTEE CONDITIONS

If the appliance shows defects as a result of faulty material and/or production during the period of guarantee, we guarantee repair free of charge on condition that:

- The appliance has been used properly and for the purpose for which it has been intended.
- The appliance has not been tampered with, otherwise it is not maintainable.
- The purchase receipt shall be presented.
- The appliance showing a fair wear and tear shall not be covered by this guarantee.

Therefore, any part that could be accidentally broken or having visible signs of use in consumable products (such as lamps, batteries, heating elements...) the aesthetic parts are excluded from the guarantee, and any defect whatsoever resulting from non-respect of the rules for use, negligence in usage and/or maintenance of the appliance, carelessness, wrong or improper installation, damage during transport and any other damage not attributable the supplier.

For every defect that could not be repaired within the guarantee period, the appliance will be replaced free of charge.

In any case, if the part to be replaced for defect, breakage or malfunction is an accessory and/or a detachable part of the product, Beper reserves the right to replace only the very part in question and not the entire product

TECHNICAL ASSISTANCE

Even after the guarantee period we will always pay attention to repairs for defected appliances. For technical assistance and/or repairs after the guarantee period you can directly contact the below address:

CONTACT YOUR DISTRIBUTOR IN YOUR COUNTRY OR ATER SALES DEPARTMENT BEPER.
E-MAIL assistenza@beper.com WHICH WILL FORWARD YOUR ENQUIRIES TO YOUR DISTRIBUTOR.



Recipes



Vanilla ice cream

Ingredients: 3 egg yolks - 50g sugar - 200ml milk - 100ml thick crème fraiche- a few drops of vanilla essence.

Boil the milk. Beat the egg yolks and sugar in a bowl until the mixture whitens. Then gently pour the milk into the bowl and mix well. Pour the mixture into the saucepan and heat, stirring until the mixture forms a film on the back of a wooden spoon. Be careful not to boil it. Stir in the cream and vanilla essence. After allowing to cool, pour the mixture into the chilled bowl (by rotating the blade).

Strawberry yoghurt ice-cream

Ingredients: 200g of strawberries - 60g of sugar - 250ml natural yogurt.

Mix the strawberries and put them through a sieve to avoid mixing in the seeds. Add the sugar and yoghurt and mix. Pour the mixture into the cooled bowl (by turning the blade).

Lemon sorbet

Ingredients: 120ml of lemon juice - the juice of ½ an orange - 170g sugar - 170ml water - 1 egg white.

Heat the juices, water and sugar in a saucepan. Stir until boiling and simmer for 2-3 minutes. Leave to cool. Beat the whites until stiff and fold into the pan. Pour the mixture into the cooled bowl (by turning the blade).

PRECAUTIONS GENERALES

LIRE ATTENTIVEMENT LES INSTRUCTIONS SUIVANTES AVANT LA PREMIERE UTILISATION DE L'APPAREIL.

Avant et durant l'utilisation de cet appareil il est nécessaire de suivre précautions élémentaires suivantes.

Après avoir enlever l'emballage, s'assurer de l'intégrité de l'appareil. En cas de doute ne pas utiliser l'appareil et s'adresser à un professionnel qualifié. Les éléments d'emballage (sachets plastique, polystyrène, etc.) ne doivent pas être laissés à la portée des enfants, car potentiellement dangereux.

Il est recommandé de ne pas jeter les éléments d'emballage dans les déchets ménagers, mais de les déposer dans les centres de traitement des déchets appropriés, en demandant éventuellement conseil au gérant du centre de sa commune de résidence.

Toujours s'assurer que la tension électrique soit la même que celle indiquée sur l'étiquette des données techniques et que le réseau électrique soit compatible avec la puissance de l'appareil.

En cas d'incompatibilité entre la prise électrique murale et celle de l'appareil faire changer la prise de l'appareil par un professionnel qualifié. Ce dernier devra s'assurer que la section des câbles de la prise soit adaptée à la puissance absorbée par l'appareil.

Ne jamais tirer sur le câble d'alimentation pour débrancher la prise électrique.

S'assurer que le câble n'entre pas en contact avec des superficies chaudes ou coupantes.

Ne pas utiliser l'appareil si le câble d'alimentation est abîmé.

Si le câble d'alimentation est endommagé, pour éviter tout risque, il devra être substitué par le constructeur, par son service d'assistance technique ou toute autre personne de même qualification.

Brancher l'appareil exclusivement sur une prise de courant alterné.

Il est en général déconseiller d'utiliser des adaptateurs, prises multiples et/ou rallonges. En cas de nécessité, utiliser seulement des adaptateurs ou rallonges conformes aux normes de sécurité en vigueur.

Cet appareil ne devra être utilisé que pour l'usage pour lequel il a été conçu.

Tout autre usage sera considéré comme inapproprié et donc dangereux, et engendrera l'annulation de la garantie.

Le constructeur ne peut être tenu pour responsable en cas de dommages causés par une utilisation incorrecte, inappropriée et déraisonnable.

Pour éviter tout risque d'échauffement il est recommandé de dérouler entièrement le câble d'alimentation et de débrancher l'appareil de la prise de courant en cas d'inutilisation.

Avant d'effectuer toute opération de nettoyage ou entretien, débrancher l'appareil de la prise de courant électrique.

Ne jamais immerger l'appareil dans l'eau ou d'autres liquides.

Ne pas toucher l'appareil avec les mains et pieds mouillés ou humides.

Ne pas utiliser l'appareil si vous êtes pieds nus.

Ne pas laisser l'appareil exposé aux agents atmosphériques comme la pluie, le soleil ...

Ne pas laisser l'appareil près d'une source de chaleur (ex. Radiateur)

Ne pas laisser les enfants, les personnes avec des capacités physiques, sensorielles ou mentales réduites, ou manquant d'expérience ou de connaissance technique, utiliser cet appareil sans surveillance

S'assurer que les enfants ne jouent pas avec cet appareil.

DÈS LORS QUE L'APPAREIL DOIT ÊTRE DÉTRUIT, IL EST RECOMMANDÉ DE COUPER LE CÂBLE D'ALIMENTATION, ET DE RETIRER TOUTES LES PARTIES SUSCEPTIBLES DE PRÉSENTER UN QUELCONQUE DANGER, EN PARTICULIER POUR LES ENFANTS QUI POURRAIENT UTILISER CET APPAREIL COMME UN JEU.

Description Fig.1

1. Bloc moteur..
2. Bouton d'allumage (on/off).
3. Axe de la pale.
4. Couvercle transparent
5. Pale.
6. Bol réfrigérant.

Avant la première utilisation :

Nettoyez le bol réfrigérant, le couvercle, la pale et son axe à l'aide d'une éponge ou d'un chiffon avec l'eau chaude et du détergent doux. N'utilisez pas le lave-vaisselle.

Rincez et séchez parfaitement l'ensemble.

Congélation du bol réfrigérant :

L'étape la plus importante pour faire de la glace est de s'assurer que le bol réfrigérant soit correctement gelé.

Le liquide entre les parois du bol réfrigérant doit être complètement congelé AVANT l'utilisation de la glacière et l'introduction de votre mélange d'ingrédients.

Placez le bol réfrigérant dans votre congélateur. Vérifiez que la température du congélateur est d'environ -18°C.

La durée nécessaire pour geler correctement le bol réfrigérant (minimum 8 heures) dépendra de la température et du degré de remplissage de votre congélateur. Pour un meilleur résultat, placez le bol réfrigérant au fond de votre congélateur où la température est la plus froide.

Secouez le bol pour vérifier l'état de congélation : vous ne devez plus entendre le bruit du liquide à l'intérieur.

Assemblage de l'appareil :

Retournez le bloc moteur (1) et insérez l'axe de la pale (3).

Insérez le bloc moteur dans le couvercle transparent (4).

Fixez la pale (5).

Sortez le bol réfrigérant (6) du congélateur et assurez-vous qu'il soit complètement gelé. Fixez l'ensemble composé du couvercle et du bloc moteur au bol en le faisant pivoter dans le sens d'une aiguille d'une montre.

Appuyez sur le bouton d'allumage (2) afin d'enclencher la rotation de la pale.

Versez immédiatement votre mélange d'ingrédients par l'orifice qui se trouve sur le dessus du couvercle transparent.

Laissez tourner l'appareil durant environ 20 à 40 minutes. La durée maximale de fonctionnement est d'une heure.

Remarque : La consistance d'une crème glacé « maison » est souvent plus molle que les glaces industrielles. Si votre crème glacé est trop liquide, versez-la dans un autre récipient à l'aide d'une spatule en caoutchouc ou une cuillère en bois. Placez ce récipient au congélateur afin de faire durcir la crème glacé.

Entretien :

Le bol réfrigérant, la pale, et le couvercle peuvent être lavés à l'eau chaude et au détergeant doux. Rincez ensuite abondamment. Ne mettez aucune pièce dans le lave-vaisselle.

Le bloc moteur peut être nettoyé en employant un chiffon légèrement humide. Et n'immergez jamais le bloc moteur dans l'eau.

Assurez-vous que toutes les pièces soient complètement sèches avant de les ranger. Ne placez jamais le bol réfrigérant au congélateur s'il est encore humide. Ne stockez jamais le bloc moteur, la pale ou son axe au congélateur.

Caractéristiques techniques :

Capacité : 0.75L

Puissance : 7W

Voltage : 220- 240V ~ 50Hz

Dans une optique d'amélioration constante Beper se réserve le droit de modifier ou améliorer cet appareil sans préavis.



Le produit en fin de vie doit être détruit selon les normes en vigueur relatives à l'élimination des déchets et ne peut être traité comme simple déchet ménagé.

Le produit doit être détruit dans un centre d'élimination des déchets adapté ou être restitué au revendeur dans le cas d'une substitution avec un autre produit équivalent neuf.

Le fabricant prendra à sa charge les frais occasionnés pour la destruction du produit selon les termes de la loi en vigueur.

Le produit est composé de pièces non biodégradables et substances qui peuvent polluer l'environnement si détruites de façon inappropriée . Par ailleurs, certaines parties de ces matières peuvent être recyclées évitant ainsi toute pollution pour l'environnement. Il est de votre et notre devoir de préserver la santé de l'environnement.

Le symbole indique que le produit répond aux normes requises par les nouvelles directives introduites en faveur de l'environnement (2011/65/EU) et que le produit doit être détruit de façon appropriée au terme du cycle de vie.

Si besoin, informez-vous auprès des autorités locales compétentes en matière d'élimination des déchets de votre commune.

Toute personne qui ne tiendra pas compte de ces règles d'élimination des déchets indiquées dans ce paragraphe en répondra selon la loi en vigueur.

CERTIFICAT DE GARANTIE

La garantie d'application est valable pour 24 mois à partir de la date d'achat pour des défauts de matériel ou de fabrication.

La garantie est valable uniquement en présentant le certificat de garantie et le document d'achat (ticket de caisse) qui certifie la date d'achat et le nom du modèle de l'appareil acheté

Si l'appareil devrait demander l'assistance technique s'adresser au vendeur ou auprès de notre siège. Ceci pour conserver inaltérée l'efficacité de votre appareil et pour NON invalider la garantie. Des éventuelles manipulations de l'appareil de la part du personnel non autorisé invalident automatiquement la garantie.

CONDITIONS DE GARANTIE

S'il y a des pannes à cause des défauts de matériel et/ou de fabrication pendant la période de garantie, nous garantissons la réparation du produit gratuitement.

Elles ne sont pas couvertes de la garantie toutes les parties qui devraient résulter défectueuses à cause de :

- a. Dommages de transport ou de chutes accidentelles,
- b. Installation erronée ou inadaptation de l'installation électrique,
- c. Réparations ou modifications effectuées par un personnel non autorisé,
- d. Manque ou incorrect entretien et nettoyage,
- e. Produit et/ou parties du produit relevant de l'usure et/ou consommables (ex : lampes piles, lames)
- f. Manque d'observation des instructions pour le fonctionnement de l'appareil, négligence dans l'utilisation

La liste indiquée ci-dessus est à titre purement exemplaire et non exhaustif, car la présente garantie est donc exclue pour toutes les circonstances qui ne peuvent pas dériver des défauts de fabrication de l'appareil.

En outre la garantie est exclue dans tous les cas d'usage impropre de l'appareil et en cas d'usage professionnel.

Beper S.R.L. décline chaque responsabilité pour des éventuels dommages qui peuvent directement ou indirectement dériver à des personnes, des choses et des animaux domestiques, en conséquence au non-respect de toutes les prescriptions indiquées dans le « livret des instructions et des précautions » approprié, en thème d'installation, d'utilisation et d'entretien de l'appareil.

ASSISTANCE TECHNIQUE

Pour l'assistance technique et/ou des réparations en dehors de la période de garantie, vous pouvez vous adresser directement à l'adresse indiquée ci-dessous:

LE SERVICE APRÈS-VENTE EST EFFECTUÉ PAR VOTRE REVENDEUR OU PAR L'IMPORTATEUR/DISTRIBUTEUR DES PRODUITS BEPER.
ÉCRIVEZ UN E-MAIL AU assistenza@beper.com POUR CONNAITRE LE CENTRE SERVICE AGRÉÉ BEPER LE PLUS PROCHE DE CHEZ VOUS.

ALLGEMEINE ANLEITUNGEN

1. Diese Anleitungen aufmerksam lesen, denn sie geben wichtige Hinweise zu Ihrer eigenen Sicherheit bei Installation, Benutzung und Service. Sie können dadurch Störungen und Unfälle vermeiden, die u.U. Ihre Sicherheit beeinträchtigen können.

2. Beim Auspacken überprüfen, ob das Gerät unversehrt ist, insbesondere Anschlußkabel.

3. Im Falls der Kabel ist zerstört, die Reparatur oder die Ersetzung dürfen nur von Fachkräften durchgeführt werden oder sie können erhebliche Gefahren für den Benutzer entstehen.

4. Vor Geräteanschluß überprüfen, ob der Netzstrom und die Schildwerte übereinstimmen. Das Gerät kann Schäden erleiden, wenn einer nicht geeigneten Spannung unterliegt.

5. Bei Nichtübereinstimmung von Gerätestecker und Steckdose lassen Sie die Steckdose durch einen geeigneten Typ von qualifiziertem Fachpersonal ersetzen, das auch überprüfen soll, ob der Durchschnitt der Steckerkabel der vom Gerät aufgenommenen Leistung entspricht.

6. Die Benutzung von Paßstücken, Vielfrachsteckdosen und/oder Verlängerungskabel ist in der Regel nicht ratsam, insbesondere in Badezimmer oder Duschaum. Müssen diese Teile unbedingt verwendet werden, so benutzen Sie nur Einfach-oder Vielfrachpaßstücke bzw. Verlängerungskabel, die den geltenden Sicherheitsvorschriften entsprechen.

Darauf achten, daß die auf dem Einfachpaßstück bzw. Verlängerungskabel angegebene Stromleistungsgrenze und die auf dem Vielfachpaßstück angegebene Höchstleistungsgrenze nicht überschritten werden.

7. Gerät bei beschädigtem Anschlußkabel oder Stecker nicht benutzen.

8. Bei Störung und/oder Fehlbetrieb Gerät ausschalten und nicht eingreifen. Zur eventuellen Reparatur das Gerät nur zu einer Beper Vertragsservicestelle bringen und nur den Einsatz von Originalersatzteilen, verlangen. Die Nichtbeachtung dieser Anleitungen kann die Sicherheit des Gerätes beeinträchtigen.

9. Gerät nur für der vorgesehenen Zweck, einsetzen. Jede andersartige Benutzung ist ungeeignet und deswegen gefährlich. Für Schaden, die durch unsachgemäße und unvernünftige Handhabung verursacht werden, wird nicht gehaftet.

10. Gerät keinesfalls ins Wasser bzw. in andere Flüssigkeiten tauchen.
11. Gerät nicht in der Nähe von Sprengstoffen, stark brennbaren Materialien, Gasen oder Flammen bedienen.
12. Gerät nicht von Kindern oder Ungeschickten unbewacht bedienen lassen.
13. Gerät nicht mit nassen oder feuchten Händen und Füßen berühren.
14. Für absolute Betriebssicherheit nur vorgesehene Zubehörteile verwenden..
15. Gerät nicht im Duschaum und bei Badewanne oder beim Waschbecken benutzen: die Anwesenheit von Wasser könnte lebensgefährlich sein.
16. Stecker niemals an der Leitung bzw. an dem Gerät aus der Steckdose ziehen.
17. Das Kabel nicht herabhängen lassen.
18. Gerät nicht den Witterungseinflüssen (Regen, Wind, Schnee, Hagel usw.) aussetzen.
19. Bei Nicht benutzen bzw. Reinigen den Gerätestecker aus der Steckdose ziehen.
20. Falls Sie entscheiden, das Gerät nicht mehr zu verwenden, dann ist es empfehlenswert, das Gerät durch Abschneiden des Anschlußkabel außer Betrieb zu setzen, nachdem der Stecker aus der Steckdose gezogen wurde. Es wird ferner empfohlen, die Geräteteile, die lebensgefährlich sein können, außer Betrieb zu setzen, besonders für die Kinder, die mit dem Gerät außer Gebrauch spielen können.
21. Beim Nichtgebrauch, vor dem Einfügen oder Entnehmen seiner Bestandteile und vor dem Durchführung von Reinigungsarbeiten muß das Gerät vom Strom abgeschaltet werden.
22. Es wird empfohlen das Gerät sauber zu halten um die o.g. Funktionsstörungen und Feuer -Gefahr zu vermeiden.
23. Achten Sie darauf, dass alle die das Gerät benutzen, diese Anleitungen lesen.
24. Diese Anleitungen aufbewahren.

Beschreibung Fig.1

1. Motoreinheit
2. Ein/Aus-Schalter
3. Antriebswelle
4. transparente Abdeckung
5. Rührarm
6. Kühlbehälter

Vor der ersten Benutzung:

Reinigen Sie Kühlbehälter, Abdeckung, Rührarm und Antriebswelle mit einem Schwamm oder Tuch und warmem Wasser und einem milden Reinigungsmittel. Verwenden Sie zum Reinigen keinesfalls eine Spülmaschine.

Spülen und trocknen Sie alle Teile sorgfältig.

Kühlen des Kühlbehälters:

Damit Ihre Eiscreme gelingt, muss der Kühlbehälter richtig kalt sein.

Das bedeutet, dass die Flüssigkeit in den Behälterwänden vollständig gefroren sein muss, damit Sie die Speiseeismaschine verwenden und Ihre Zutaten einfüllen können.

Legen Sie den Kühlbehälter in ein Tiefkühlgerät oder ein Gefrierfach.

Die Temperatur muss etwa -18 °C betragen.

Die erforderliche Kühldauer richtet sich nach der Temperatur und der Füllmenge Ihres Tiefkühlgeräts oder Gefrierfachs. Sie beträgt mindestens 8 Stunden. Beste Ergebnisse erzielen Sie, wenn Sie den Kühlbehälter bei kältester Einstellung ganz unten bzw. hinten ins Tiefkühlgerät oder Gefrierfach stellen.

Schütteln Sie den Behälter: Wenn keine Geräusche der Flüssigkeit in den Behälterwänden mehr zu hören sind, ist sie gefroren.

Zusammensetzen des Geräts:

Drehen Sie die Motoreinheit (1) so, dass Sie die Antriebswelle (3) in die Einheit stecken können.

Setzen Sie dann die Motoreinheit in die transparente Abdeckung (4).

Bringen Sie den Rührarm (5) an.

Nehmen Sie den Kühlbehälter (6) aus dem Tiefkühlgerät bzw. dem Gefrierfach und prüfen Sie, ob die Flüssigkeit darin wirklich gefroren ist. Bringen Sie Motor und Abdeckung durch Drehen im Uhrzeigersinn fest auf dem Behälter an.

Drücken Sie den Ein/Aus-Schalter (2), um den Rührarm in Bewegung zu versetzen.

Geben Sie nun Ihre Zutaten direkt durch die Öffnung in der transparenten Abdeckung in den Behälter. Lassen Sie das Gerät 20 bis 40 Minuten lang arbeiten. Die maximale Betriebsdauer beträgt eine Stunde.

Hinweis: Die Konsistenz von selbstgemachtem Speiseeis ist gewöhnlich weicher als die von industrieller Eiscreme. Falls Ihnen das Eis nicht fest genug ist, können Sie mit einem Gummischaber oder einem Holzlöffel in einen anderen Behälter geben und diesen noch einige Zeit in ein Tiefkühlgerät oder das Gefrierfach stellen.

Pflege:

Kühlbehälter, Rührarm und Abdeckung können in warmem Wasser mit einem milden Reinigungsmittel abgewaschen werden. Spülen Sie die Teile gründlich ab. Geben Sie keine Bestandteile in die Spülmaschine.

Die Motoreinheit kann mit einem warmen, feuchten Tuch gereinigt werden. Tauchen Sie die Motoreinheit niemals in Wasser. Lassen Sie alle Teile gründlich trocknen, bevor Sie sie lagern. Legen Sie den Kühlbehälter keinesfalls in ein Tiefkühlgerät oder Gefrierfach, solange er noch feucht ist. Legen Sie Motoreinheit, Rührarm oder Antriebswelle keinesfalls in ein Tiefkühlgerät oder Gefrierfach.

Technische daten

Kapazität : 0.75L

Leistung : 7W

Spannung : 220-240V ~ 50 Hz

In Hinblick auf eine Verbesserungsperspektive behält sich Beper das Recht vor, das betreffende Produkt ohne Voranmeldung zu ändern bzw. umzubauen.



Die WEEE-Richtlinie (von engl.: Waste Electrical and Electronic Equipment; deutsch: (Elektro- und Elektronikgeräte-Abfall) ist die EG-Richtlinie 2011/65/EU zur Reduktion der zunehmenden Menge an Elektronikschrott aus nicht mehr benutzten Elektro- und Elektronikgeräten. Ziel ist das Vermeiden, Verringern sowie umweltverträgliche Entsorgen der zunehmenden Mengen an Elektronikschrott durch eine erweiterte Herstellerverantwortung.

Ihr Gerät enthält wertvolle Rohstoffe, die wieder verwertet werden können.

Bringen Sie das Gerät zur Entsorgung zu einer Sammelstelle Ihrer Stadt oder Gemeinde.

Elektro- und Elektronikgeräte mit folgender Kennzeichnung versehen und dürfen nicht mehr über Restmüll, sondern nur noch über die öffentlichen Entsorgungsträger und anschließende Rückgabe an die Hersteller und Importeure entsorgt werden.

GARANTIESCHEIN

Die Gewährleistung gilt 24 Monate ab Kaufdatum für Material- und Herstellungsfehler.

Die Garantie gilt nur wenn der Garantieschein vom Kaufbeleg (Quittung), mit Kaufdatum und Name des gekauften Gerätemodells, begleitet wird.

Sollte das Gerät einmal technische Unterstützung benötigen, wenden Sie sich bitte an dem Verkäufer oder an unserem Firmensitz. Dies um die Effizienz des Gerätes aufrechtzuerhalten und damit die Garantie NICHT erlischt. Bei eventuellen Beschädigungen des Gerätes durch nicht autorisierte Personen, erlischt die Garantie automatisch.

GARANTIEBEDINGUNGEN

Sollte es zu Funktionsstörungen aufgrund von Fehlern in Material und / oder Verarbeitung während der Garantiezeit kommen, garantieren wir die Reparatur des Produkts kostenlos.

Alle Teile die nicht durch Garantie gedeckt sind, sind die, die sich als defekt erweisen aufgrund von:

- a. Transportschäden oder Stürze,
- b. Falscher Installation oder ungeeigneter elektrischer Anlage,
- c. Reparaturen oder Änderungen durch nicht autorisierte Personen,
- d. Fehlender oder falscher Wartung und Reinigung,
- e. Produkt und / oder Teile des Produkts, die dem Verschleiß unterliegen und / oder Verbrauchsmaterial (z. B.: Lampen, Batterien, Klängen) darstellen
- f. Nicht befolgen der Gebrauchsanweisungen des Gerätes, Fahrlässigkeit oder unvorsichtigem Gebrauch.

Die obige Liste ist beispielhaft und nicht erschöpfend, da diese Garantie für all jene Situationen ausgeschlossen ist, den keinem Produktionsfehler zuzuweisen sind.

Die Garantie ist auch in allen Fällen von missbräuchlichen Verwendung des Gerätes und im Falle vom beruflichen Einsatz ausgeschlossen.

Beper Srl übernimmt keine Verantwortung für Schäden, die direkt oder indirekt Personen, Gegenstände und Haustieren betreffen könnten, als Folge der Nicht-Einhaltung aller in der Broschüre „Gebrauchsanweisungen und Warnungen“ enthaltenen Anweisungen in Bezug auf Installation, Bedienung und Wartung.

KUNDENDIENST

Für technische Unterstützung und / oder Reparaturen außerhalb der Garantiezeit, können Sie direkt unten stehende Adresse kontaktieren.

TRETEN SIE BITTE IN VERBINDUNG MIT IHREN HÄNDLER IN IHREM LAND
ODER POST SALES ABTEILUNG VON FA. BEPER. E-MAIL assistenza@beper.com
DIE IHREN HÄNDLER NENNEN WIRD

ADVERTENCIAS GENERALES

LEER ESTAS INSTRUCCIONES ANTES DE USAR EL APARATO

Antes y durante el uso del artículo es necesario seguir algunas precauciones básicas.

Tras haber quitado el embalaje, asegurarse de la integridad del artículo. En caso de duda, no utilizar el artículo y dirigirse a personal profesionalmente cualificado.

Los elementos del embalaje (bolsas de plástico, poliestirolo, etc.) no deben dejarse cerca del alcance de los niños al representar un peligro para ellos.

Se recomienda no tirar junto con los residuos domésticos los materiales presentes en el embalaje sino depositarlos en centros de recogida de residuos, solicitando información adicional al gestor del punto de recogida urbano del propio ayuntamiento donde se resida.

Asegurarse siempre de que la tensión de la red eléctrica sea igual a la indicada en la etiqueta de los datos técnicos que y que la instalación sea compatible con la potencia del aparato.

En caso de incompatibilidad entre el enchufe del aparato y la toma de corriente, sustituir el enchufe por otro por una persona profesionalmente cualificada. En concreto, este último, deberá también corroborar que la sección de cables de presa sea la idónea a la potencia necesaria para el aparato.

No tirar nunca el cable para desenchufarlo de la corriente eléctrica.

Asegurarse de que el cable no esté en contacto con superficies calientes o cortantes.

No utilizar el aparato con el cable dañado.

Conectar el aparato exclusivamente a una presa de corriente alterna.

En general, se desaconseja el uso de adaptadores, presas múltiples y prolongadores. Si el uso fuera indispensable, es necesario utilizar solamente adaptadores y prolongadores de acuerdo a las normas vigentes de seguridad.

Este aparato deberá destinarse sólo al uso para el que ha sido fabricado. Cualquier otro tipo de uso será considerado inapropiado y, por lo tanto, peligroso y hará perder la garantía del mismo. El fabricante no podrá ser considerado el responsable de los posibles daños derivados de usos inadecuados, erróneos e irracionales.

Para evitar sobrecalentamientos peligrosos, se recomienda estirar totalmente el cable de alimentación y de desenchufar el enchufe de la red de alimentación eléctrica cuando el aparato no esté siendo utilizado.

Para evitar calentamientos peligrosos, se recomienda estirar completamente el cable de alimentación y desenchufarlo de la red eléctrica cuando no esté siendo utilizado.

No introducir nunca el aparato en agua u otros líquidos.

No tocar el aparato con las manos o pies mojados o húmedos.

No utilizar el aparato con los pies desnudos.

No dejar el aparato expuesto a los agentes atmosféricos (lluvia, sol, etc.)

No dejar el aparato cerca de fuente de calor (ej. radiador)

Este aparato no debe ser utilizado por personas (incluido niños) con capacidad física, sensorial o mental reducida o personas con falta de experiencia y conocimiento del aparato salvo que estén controladas o bien instruidas respecto al uso del propio aparato por parte de la persona responsable de su seguridad.

Asegurarse de que no niños no jueguen con el aparato.

Cuando se decida tirar a la basura este aparato, se recomienda convertirlo en inoperante previamente cortando el cable de alimentación.

SE, RECOMIENDA ADEMÁS CONVERTIR EN INÓCUAS LAS PARTES DEL APARATO SUSCEPTIBLES DE CONSTITUIR UN PROBLEMA, ESPECIALMENTE PARA LOS NIÑOS QUE PODRÍAN UTILIZAR EL APARATO PARA JUGAR.

Descripción Fig.1

1. Bloque motor.
2. Botón de encendido/apagado (on/off).
3. Eje de la cuchilla.
4. Cubierta transparente
5. Cuchilla.
6. Bol de refrigeración.

Antes de la primera utilización:

Lave el bol de refrigeración, la cubierta, la cuchilla y el eje con una esponja o un paño con agua templada y un detergente suave. No utilice el lavavajillas. Enjuague y seque todo el aparato.

Congelación del bol de refrigeración:

El paso más importante para hacer helado es asegurarse de que el bol de refrigeración está bien congelado.

El líquido entre las paredes del bol de refrigeración debe estar completamente congelado ANTES de utilizar la heladera y de agregar los ingredientes.

Coloque el bol de refrigeración en el congelador. Asegúrese de que la temperatura del congelador es aproximadamente de -18°C . El tiempo necesario para congelar adecuadamente el bol de refrigeración (8 horas como mínimo) dependerá de la temperatura y de la potencia del congelador. Para obtener los mejores resultados, coloque el bol de refrigeración en el fondo del congelador, donde la temperatura es más baja. Agite el bol para comprobar el nivel de congelación: no debe oír el ruido del líquido que contiene.

Montaje del aparato:

Gire el bloque motor (1) e inserte el eje de la cuchilla (3).

Inserte el bloque motor en la cubierta transparente (4).

Instale la cuchilla (5).

Saque bol de refrigeración (6) del congelador y asegúrese de que está completamente congelado.

Ajuste el bloque motor y la cubierta al bol girándolo en el sentido de las agujas del reloj.

Presione el botón de encendido/apagado (2) para iniciar la rotación de la cuchilla.

Vierta los ingredientes a través de la abertura situada en la parte superior de la cubierta transparente. Deje que gire la unidad durante 20-40 minutos. El tiempo máximo de funcionamiento es de una hora.

Nota: La consistencia del helado "casero" es por lo general más blanda que la del helado industrial. Si su helado está demasiado líquido, viértalo en otro contenedor mediante una espátula o una cuchara de madera. Coloque el contenedor en el congelador para endurecer el helado.

Mantenimiento:

El bol de refrigeración, la cuchilla y la cubierta pueden lavarse en agua templada con un detergente suave. Enjuáguelos bien. No coloque ninguno de los componentes en el lavavajillas.

El bloque motor puede lavarse con un paño húmedo templado. No lo introduzca en agua jamás.

Asegúrese de que todos los componentes están completamente secos antes de almacenarlos. No coloque nunca el bloque de refrigeración en el congelador si está todavía húmedo. No almacene jamás el bloque motor, la cuchilla y el eje en el congelador.

Características técnicas

Capacidad : 0.75L

Alimentación : 7W

Voltaje : 220- 240V ~ 50 Hz

Con el objetivo de una mejora continua, Beper se reserva el derecho de añadir cambios y mejoras al producto sin previo aviso.



Al término de la vida útil del aparato, no eliminar como residuo municipal sólido mixto sino eliminarlo en un centro de recogida específico colocado en vuestra zona o entregarlo al distribuidor a la hora de comprar un nuevo aparato del mismo tipo y destinado a las mismas funciones. El distribuidor se cargará el costo de eliminación de los equipos siguiendo las normas actuales.

Este procedimiento de recogida separada de los equipos eléctricos y electrónicos se realiza con el propósito de una política del medioambiente comunitaria con objetivos de salvaguardia, defensa y mejoramiento de la calidad del medioambiente y para evitar efectos potenciales en la salud de los seres humanos debido a la presencia de dentro de estos equipos o a un uso inapropiado de los mismos o de algunas de sus partes. Está Vuestra y nuestra competencia ayudar la defensa del medioambiente.

El símbolo indica que este producto respecta la normativa europea de medioambiente (2011/65/EU) y le recuerda que todos los productos electrónicos y eléctricos deben ser objeto de recogida por separado al finalizar su ciclo de vida. Para obtener información sobre el reciclaje de este producto y dónde encontrar puntos de recogida llame las supuestas autoridades locales. Una eliminación no correcta de este producto podría conllevar sanciones.

CERTIFICADO DE GARANTÍA

La garantía es válida 24 meses a partir de la fecha de compra para todos los defectos de material o de fabricación.

La garantía es válida sólo si presenta el recibo fiscal con la fecha de compra y el nombre del modelo del aparato comprado.

Si el aparato requiere asistencia, contacte su vendedor o nuestra empresa. Eso para preservar el rendimiento de su aparato y NO invalidar la garantía. Toda manipulación del aparato por una persona no autorizada anula automáticamente la garantía.

CONDICIONES DE GARANTÍA

Si aparecen averías a causa de un defecto de material y/o fabricación durante la garantía garantizaremos gratuitamente la reparación del aparato.

No se tienen en cuenta en la garantía todas las partes que sean defectuosas debidas a:

- a. Daños en el transporte o caídas accidentales.
- b. Instalación eléctrica incorrecta y no conforme.
- c. Reparaciones o modificaciones realizadas por personal no especializado.
- d. Falta o incorrectos limpieza y mantenimiento.
- e. Aparato y/o partes del aparato expuestas a deterioro y/o consumo (lámparas, pilas, cuchillas).
- f. Falta de cumplimiento de las instrucciones para el funcionamiento del aparato, negligencia en el uso.

Esta lista es simplificada y no completa ya que esta garantía se anula para todas aquellas circunstancias que no permiten remontar a defectos de fabricación del aparato.

La garantía se anula en cada caso de uso impropio del aparato y en caso de un uso profesional.

Beper Srl declina toda responsabilidad por cualquier daño que puede directamente o indirectamente resultar de personas, cosas o animales domésticos en consecuencia de la falta de cumplimiento de todas las instrucciones indicadas en este "Manual de Instrucciones y Advertencias" en términos de instalación, uso y mantenimiento del aparato.

ASISTENCIA TÉCNICA

Para la asistencia técnica y/o reparaciones fuera de la garantía, puede contactar directamente la dirección siguiente:

CONTACTE CON EL DISTRIBUIDOR DE SU PAIS O EL DEPARTAMENTO DE POST VENTA DE BEPER. ENVIE UN E-MAIL A asssitenza@beper.com Y LE ENVIAREMOS DATOS DE SU SERVICIO TECNICO EN SU PAIS.



Helado de vainilla

Helado de vainilla

Ingredientes: 3 yemas de huevo - 50 g de azúcar - 200 ml de leche - 100 ml de nata fresca espesa - unas gotas de extracto de vainilla.

Hervir la leche. Batir las yemas de huevo y el azúcar en un bol hasta que la mezcla blanquee. A continuación, verter la leche en el bol y mezclar bien. Incorporar la mezcla a la olla y calentar. Remover hasta que la mezcla forme una película en la parte posterior de una cuchara de madera. Evitar que hierva. Incorporar la nata y el extracto de vainilla. Tras dejarlo enfriar, verter la mezcla en el bol refrigerado (haciendo girar la cuchilla).

Helado de yogur y fresa

Ingredientes: 200 g de fresas - 60 g de azúcar - 250 ml de yogur natural.

Batir las fresas y pasarlas por un colador tamiz para evitar las semillas. Añadir el yogur y el azúcar, y mezclar. Incorporar la mezcla al bol refrigerado (haciendo girar la cuchilla).

Sorbete de limón

Ingredientes: 120 ml de zumo de limón - zumo de ½ naranja - 170 g de azúcar - 170 ml de agua - 1 clara de huevo.

Calentar los zumos, el agua y el azúcar en una olla. Remover hasta que hierva y cocinar a fuego lento durante 2-3 minutos. Dejar enfriar. Batir la clara a punto de nieve e incorporarla a la olla. Incorporar la mezcla al bol refrigerado (haciendo girar la cuchilla).

INSTRUCȚIUNI GENERALE PRIVIND SIGURANȚA CITIȚI CU ATENȚIE INSTRUCȚIUNILE DE FOLOSIRE ÎNAINTE DE PRIMA FOLOSIRE A APARATULUI.

Citiți cu atenție următoarele instrucțiuni, deoarece ele vă oferă informații utile de siguranță în legătură cu instalarea, folosirea și întreținerea și vă ajută să evitați posibilele accidente.

Îndepărtați ambalajul și asigurați-vă, că aparatul este intact, acordând atenție specială cablului de curent. Ambalajul conține (pungi de plastic, polistiren, etc.) nu au voie să fie accesibile pentru copii, pentru a-i feri de sursele de pericol.

Se recomandă să nu aruncați aceste ambalaje în gunoiul menajer, însă ele se pot transporta la centrul de colectare din apropiere sau cerând informații la primărie.

Înainte de conectarea aparatului asigurați-vă că tensiunea rețelei corespunde cu cea trecută pe plăcuța aparatului.

În cazul în care ștecherul nu este potrivit pentru priza dvs, acesta trebuie înlocuit cu altul potrivit de un personal calificat autorizat specializat, care ar trebui să se asigure, că secțiunea ștecherului cablului este potrivit pentru tensiunea aparatului dvs.

Pentru a scoate ștecherul din priză nu trageți niciodată de cablu, doar de ștecher.

Trebuie să vă asigurați că niciodată nu intră cablul în contact cu suprafețe fierbinți sau ascuțite.

Nu folosiți aparatul dacă cablul de curent este deteriorat. În cazul unei deteriorări, acesta trebuie înlocuit de producător, de un agent service sau orice altă persoană asemănătoare calificată autorizată pentru evitarea unui pericol.

Doar conectați aparatul la curent alternativ.

În general nu este recomandată folosirea prizelor multiple și/sau prelungitoarelor; dacă totuși folosirea lor este necesară, folosiți vă rugăm adaptoare simple sau multiple în conformitate cu regulile de siguranță în vigoare și limita maximă de putere trecută pe adaptorul multiplu să nu fie depășită.

Acest aparat poate fi folosit numai pentru scopul pentru care a fost creat.

Orice altă folosire se consideră a fi improprie și de asemenea periculoasă. Producătorul nu poate fi responsabil pentru niciun fel de deteriorare a aparatului apărută în urma folosirii improprie, greșite sau neatență.

Pentru a evita orice risc de încălzire, se recomandă să derulați complet cablul de rețea și să scoateți ștecherul din priză când nu îl folosiți. Înainte de curățare scoateți ștecherul din priză.

Pentru protecție împotriva electrocutării, nu cufundați cablul, ștecherul sau orice altă parte a aparatului în apă sau alte lichide.

Nu țineți aparatul cu mâinile sau picioarele ude.

Nu țineți aparatul când sunteți în picioarele goale.

Nu expuneți aparatul fenomenelor naturii cum sunt ploaia, vântul, ninsoarea.

Nu folosiți aparatul lângă materiale explozive, inflamabile, gaze, flăcări, încălzitoare.

NU PERMITEȚI COPIILOR, PERSOANELOR CU DIZABILITĂȚI SAU ORICĂREI PERSOANE FĂRĂ EXPERIENȚĂ SAU ABILITATE TEHNICĂ SĂ FOLOSEASCĂ APARATUL DACĂ NU SUNT SUPRAVEGHEAȚI CORESPUNZĂTOR. ESTE NECESARĂ SUPRAVEGHEREA ATENTĂ CÂND APARATUL ESTE FOLOSIT LÂNGĂ SAU DE COPII.

ASIGURAȚI-VĂ, CĂ AL DVS COPIL NU SE JOACĂ CU APARATUL. ÎN CAZUL ÎN CARE DECIDEȚI SĂ NU MAI FOLOSIȚI VREODATĂ APARATUL, FACEȚI-L IREPARABIL TĂIND CABLUL DE CURENT DUPĂ SCOATEREA ȘTECHERULUI DIN PRIZĂ.

DECI TOATE PĂRȚILE PERICULOASE ALE APARATULUI TREBUIE SĂ FIE FĂCUTE IREPARABILE, ÎN SPECIAL PENTRU COPIII CARE S-AR PUTEA JUCA CU APARATUL.

Descriere Fig.1

1. Unitate de motor
2. Buton de pornire/oprire (on/off)
3. Axul lamei
4. Capac transparent
5. Lamă
6. Bol de răcire

Înainte de folosirea aparatului pentru prima dată:

Curățați bolul de răcire, capacul, lamele și axul acestuia folosind un burete sau prosop cu apă caldă și detergent delicat. Nu folosiți mașina de spălat vasele.

Clătiți și uscați complet întregul aparatul.

Congelarea bolului pentru răcire:

Cel mai important pas pentru a face înghețată este să vă asigurați că bolul pentru răcire este răcit corespunzător.

Lichidul dintre pereții bolului pentru răcire trebuie să fie complet congelat ÎNAINTE de folosirea aparatului pentru prepararea înghețatei și înainte de adăugarea amestecului de ingrediente.

Puneți bolul pentru răcire în congelatorul dvs. Verificați ca temperatura din congelator să fie aprox. -18°C.

Timpul necesar pentru răcirea corespunzătoare a bolului pentru răcire (minim 8 ore) depinde de temperatura congelatorului și de cât de plin este acesta. Pentru cele mai bune rezultate, puneți bolul pentru răcire pe nivelul inferior al congelatorului dvs. acolo unde temperatura este cea mai scăzută. Scuturați bolul pentru a verifica congelarea: nu ar mai trebui să auziți sunetul lichidului din interior.

Asamblarea aparatului:

Întoarceți unitatea cu motor (1) și inserați axul lamei (3).

Inserați unitatea cu motor în capacul transparent (4).

Atașați lama (5).

Scoateți bolul pentru răcire (6) din congelator și asigurați-vă că este complet înghețat. Asigurați unitatea cu motor și capacul de bol prin învârtirea acestuia în sensul acelor de ceasornic.

Apăsăți butonul power (de pornire/oprire) (2) pentru ca lama să înceapă să se învârtă.

Turnați imediat amestecul de ingrediente prin orificiul localizat pe vârful capacului transparent.

Lăsați unitatea să opereze aprox. 20-40 minute. Timpul maxim de operare este o oră.

Comentariu: Înghețata făcută în casă este adesea mai moale decât cea din magazine. Dacă înghețata dvs este prea lichidă, turnați-o într-un alt recipient folosind o spatulă de silicon sau o lingură de lemn. Puneți acest recipient în congelator pentru a întări înghețata.

Întreținere:

Bolul de răcire, lama și capaul pot fi spălate cu apă caldă și detergent de vase. Clătiți temeinic. Nu puneți nicio parte a aparatului în mașina de spălat vasele.

Unitatea de motor poate fi curățată folosind un prosop cald, umed. Nu cufundați unitatea de motor niciodată în apă. Înainte de depozitarea aparatului trebuie să vă asigurați că toate părțile aparatului sunt complet uscate. Nu puneți niciodată acumuloarele în congelator dacă încă sunt umede. Nu depozitați unitatea de motor, lama sau axul în congelator.

Specificații tehnice

Capacitate: 0,75L

Putere: 7W

Tensiune: 220-240V – 50Hz

În scopul îmbunătățirii perspectivei Beper își rezervă dreptul de a modifica produsul în cauză fără notificare sau reconstruire.



Directiva Europeană 2011/65/EU privind Deșeurile de echipamente electrice și electronice (DEEE), pretinde ca electrocasnicele să nu pot fi scoase din uz prin deșeurile normale nesortate. Aparatele vechi trebuie colectate separat pentru a optimiza restabilirea și reciclarea materialelor pe care le conține și pentru a reduce impactul asupra sănătății umane și asupra mediului. Simbolul tomberonului cu roți barat de pe produs vă amintește de obligația dvs referitoare la scoaterea din uz a unui aparat, și anume că acesta trebuie colectat separat.

CERTIFICAT DE GARANȚIE

Acest aparat a fost verificat în fabrică. De la data achiziționării originale se aplică o garanție de 24 luni la material și defecte de producție. Bonul fiscal trebuie predat împreună cu certificatul de garanție în cazul unei reclamații.

Garanția este valabilă numai cu un certificat de garanție și bon fiscal pe care apare data achiziționării și modelul aparatului.

Pentru orice asistență tehnică, vă rugăm contactați direct vânzătorul sau sediul nostru central pentru a păstra eficiența aparatului și pentru a NU anula garanția.

CONDIȚII DE GARANȚIE

Dacă aparatul prezintă defecțiuni ale materialelor defecte și/sau producție în timpul perioadei de garanție, noi vă garantăm reparația gratuită în condițiile în care:

- Aparatul a fost folosit corespunzător și conform scopului pentru care a fost creat.
- Aparatul nu a fost modificat.
- Bonul fiscal trebuie prezentat.
- Uzura normală și excesivă nu face obiectul garanției.

De aceea orice parte care ar putea fi ruptă accidental sau prezintă semne vizibile de uzură la produsele consumabile (precum la lămpi, baterii, elemente de încălzire ...) părțile estetice sunt excluse din garanție și orice defect rezultat din nerespectarea regulilor privind utilizarea, neglijența în folosire și/sau întreținerea aparatului, nepăsare, greșeală sau instalare improprie, deteriorare în timpul transportului și orice altă deteriorare neatribuibile pentru furnizor.

Pentru orice defecțiune care nu poate fi reparată în perioada de garanție, aparatul va fi înlocuit gratuit. În orice caz, dacă partea care trebuie înlocuită din cauza defecțiunilor, ruperii sau funcționării eronate este un accesoriu și/sau o parte detașabilă a produsului, Beper își rezervă dreptul de a înlocui numai partea defectată și nu întreg produsul.

ASISTENȚĂ TEHNICĂ

Chiar și după expirarea garanției acordăm întotdeauna atenție reparațiilor aparatelor defectate. Pentru suport tehnic și/sau reparații după perioada de garanție ne puteți contacta direct la adresa de mai jos: **CONTACTAȚI DISTRIBUTORUL DIN ȚARA DVS. SAU DEPARTAMENTUL DE VÂNZĂRI BEPER.** E-MAIL assistenza@beper.com CARE VA TRIMITE MAI DEPARTE ANCHETA LA DISTRIBUTORUL DVS.