

FRIGGITRICE AD ARIA CALDA DIGITALE	IT
DIGITAL AIR FRYER	EN
FRITEUSE À AIR CHAUD NUMÉRIQUE	FR
DIGITALE HEISLUFT FRITTEUSE	DE
FREIDORA DE AIRE CALIENTE DIGITAL	ES
ΨΗΦΙΑΚΗ ΦΡΙΤΕΖΑ ΑΕΡΟΣ	GR
FRITEUZĂ DIGITALĂ CU AER FIERBINTE	RO
HORKOVZDUŠNÁ FRITÉZA	CZ
DIGITĀLĀ KARSTĀ GAISA CEPEŠKRĀSNS	LV
DIGITALNI ZRAČNI CVRTNIK	SL
DIGITAALNE ÕHKFRITÜÜR	EE
SKAITMENINĖ ORO GRUZDINTUVĖ	LT
ДИГИТАЛЕН ФРИТЮРНИК С ГОРЕЦ ВЪЗДУХ	BG
DIGITALE AIRFRYER	NL
DIGITALNA ZRAČNA FRITEZA	HR
ДИГИТАЛНА ФРИТЕЗА ЗА ВАЗДУХ	RS
DIGITÁLIS LÉGSÜTŐ	HU

For further information and/or for instructions for use in other languages, please visit: [beper.com](http://beper.com)



Class I



**Fig.A**

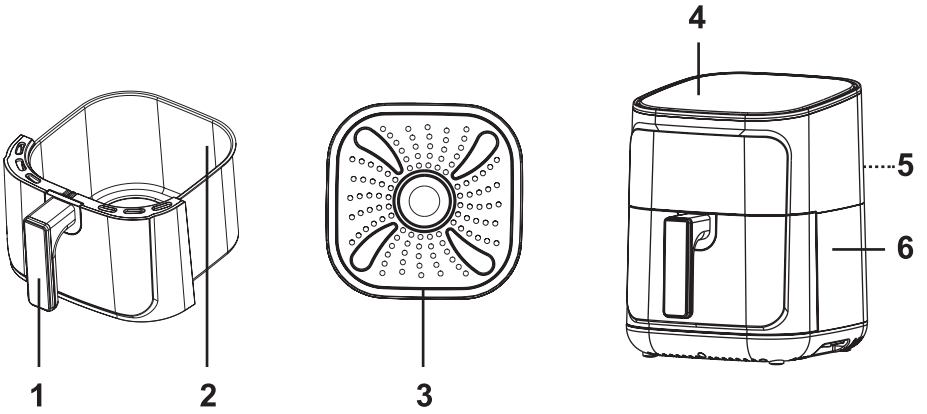

**Fig.B**

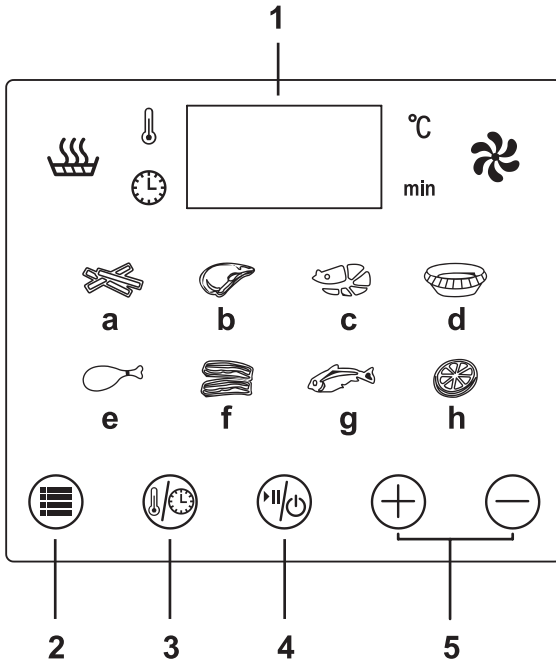

## **Avvertenze generali**

### **Leggere queste istruzioni prima di usare l'apparecchio.**

Prima e durante l'uso dell'apparecchio è necessario seguire alcune precauzioni elementari.

Dopo aver tolto l'imballaggio assicurarsi dell'integrità dell'apparecchio. In caso di dubbio non utilizzare l'apparecchio e rivolgersi a personale professionalmente qualificato. Gli elementi dell'imballaggio (sacchetti di plastica, polistirolo, ecc.) non devono essere lasciati alla portata dei bambini, in quanto potenziali fonti di pericolo. Assicurarsi sempre che la tensione di rete elettrica sia uguale a quella indicata nell'etichetta dati tecnici e che l'impianto sia compatibile con la potenza dell'apparecchio.

Non tirare mai il cavo per scollegarlo dalla presa di corrente elettrica. Assicurarsi che il cavo non sia in contatto con superfici calde o taglienti.

Non utilizzare l'apparecchio con il cavo danneggiato.

Se il cavo di alimentazione è danneggiato, esso deve essere sostituito dal Costruttore o dal suo Servizio Assistenza Tecnica o comunque da una persona con qualifica simile, in modo da prevenire ogni rischio.

Collegare l'apparecchio esclusivamente ad una presa di corrente elettrica alternata.

In generale è sconsigliabile l'uso di adattatori, prese multiple e/o prolunghe. Qualora il loro uso si rendesse indispensabile è necessario utilizzare solamente adattatori e prolunghe conformi alle vigenti norme di sicurezza.

Questo apparecchio dovrà essere destinato solo all'uso per il quale è stato espressamente concepito. Ogni altro uso è da considerarsi improprio e quindi pericoloso, nonché far decadere la garanzia. Il costruttore non può essere considerato responsabile per eventuali danni derivati da usi impropri, erronei ed irragionevoli.

Per evitare surriscaldamenti pericolosi si raccomanda di svolgere in tutta la sua lunghezza il cavo di alimentazione e di staccare la spina dalla rete di alimentazione elettrica quando l'apparecchio non è utilizzato.

Prima di effettuare qualsiasi operazione di pulizia o di manutenzione, disinserire l'apparecchio dalla rete di alimentazione elettrica.

Non immergere mai l'apparecchio in acqua o in altri liquidi.

Non tenere l'apparecchio vicino a fonti di calore (es. termosifone).

Questo apparecchio non deve essere utilizzato da persone (compresi i bambini) con capacità fisiche, sensoriali o mentali ridotte; da persone che manchino di esperienza e conoscenza dell'apparecchio, a meno che siano attentamente sorvegliate o ben istruite relativamente all'utilizzo dell'apparecchio stesso da parte di una persona responsabile della loro sicurezza.

Assicurarsi che i bambini non giochino con l'apparecchio.

Allorché si decida di smaltire come rifiuto questo apparecchio, si raccomanda di renderlo inoperante.

**Si raccomanda inoltre di rendere innocue quelle parti dell'apparecchio suscettibili di costituire un pericolo. Questo apparecchio non deve essere utilizzato dai bambini. I bambini non devono giocare con questo apparecchio. Tenere l'apparecchio ed il suo cavo fuori dalla portata dei bambini minori di 8 anni.**

Questo apparecchio può essere utilizzato da bambini di età uguale o maggiore di 8 anni, e da persone con ridotte capacità fisiche, sensoriali o mentali, oppure con limitata esperienza e conoscenza, a condizione che siano state loro fornite istruzioni complete circa l'utilizzo sicuro dell'apparecchio e che ne comprendano i rischi connessi.

## **Precauzioni**

Non immergere mai l'apparecchio in acqua.

Evitare che acqua e/o ogni altro liquido penetri all'interno dell'apparecchio. Non coprire la griglia di aerazione mentre l'apparecchio è in funzione.

Gli ingredienti dovranno essere inseriti esclusivamente nel apposito cestello. Non aggiungere olio nel cestello e/o nella teglia.

Non toccare l'apparecchio mentre è in funzione. Pericolo di ustione. Lasciare almeno 10 cm di spazio libero attorno all'apparecchio mentre è in funzione.

Durante il funzionamento dalla griglia di aerazione uscirà vapore bollente, si prega di non avvicinarsi in alcun modo.

Quando si estrae il cestello porre attenzione alla fuoriuscita di vapore e aria bollente.

Se l'apparecchio dovesse emettere fumo, scollegarlo immediatamente e attendere che l'apparecchio si raffreddi.

Questo prodotto è stato concepito solo per uso domestico.

**Descrizione prodotto Fig.A**

1. Manico
2. Cestello
3. Griglia
4. Pannello di controllo
5. Uscita aria calda
6. Unità principale

**Descrizione pannello di controllo Fig. B**

1. Display digitale
2. Menu selezione programmi preimpostati
  - a. Patatine
  - b. Bistecca
  - c. Gamberi
  - d. Cottura a forno
  - e. Pollo
  - f. Pancetta
  - g. Pesce
  - h. Patate a fette
3. Pulsante Tempo/Temperatura
4. Pulsante Accensione/Spengimento
5. Pulsante regolamento temperatura o tempo

**Prima del primo utilizzo**

Rimuovere tutti i materiali di imballaggio.

Rimuovere adesivi o etichette dall'apparecchio.

Pulire accuratamente il cestello e la griglia con acqua calda, detergente per piatti e una spugna non abrasiva. Pulire l'interno e l'esterno dell'apparecchio con un panno umido. Questa è una friggitrice senza olio che funziona con aria calda, non riempire la pentola con olio o grasso per friggere. Non riempire la pentola con olio o altri liquidi. Non mettere nulla sopra l'apparecchio, il flusso d'aria verrà interrotto e influenzerà il risultato della cottura ad aria calda.

Al primo utilizzo può accadere che il prodotto emani un po' di odore o di fumo. Si tratta di un fenomeno perfettamente normale perché alcune parti sono state leggermente lubrificate. Dopo poco tempo il fenomeno scomparirà. Questo non avrà alcun effetto sul funzionamento del prodotto

**Funzionamento**

Collegare l'apparecchio alla presa elettrica. Il display si illuminerà ed emetterà un "beep"

Tirare delicatamente il manico del cestello per estrarlo dalla friggitrice

Aggiungere gli ingredienti nel cestello e reinserirlo all'interno della friggitrice

Premere il pulsante Accensione/Spengimento. Per selezionare uno dei programmi preimpostati, premere il pulsante Menu finché il programma richiesto lampeggia. Tempo e temperatura possono essere modificati utilizzando i pulsanti "+" o "-" sull'apposito display.

Per impostare manualmente il tempo e la temperatura, premere il pulsante Tempo/Temperatura in modo che si illumini la temperatura e l'indicatore °C, quindi modificarla utilizzando i pulsanti "+" o "-". Allo stesso modo, per modificare il tempo, premere il pulsante Tempo/Temperatura in modo che si illumini l'identificazione del tempo e l'indicatore "min", modificando il tempo richiesto utilizzando i pulsanti "+" o "-".

Una volta impostato il programma desiderato, o il tempo e la temperatura, premere il pulsante Tempo/Temperatura per avviare la cottura. È possibile verificare lo stato di cottura degli ingredienti anche durante il funzionamento semplicemente estraendo il cestello. Inserendo di nuovo il cestello la cottura riprenderà automaticamente.

Una volta terminata la cottura, estrarre delicatamente il cestello dall'apparecchio e verificare che gli ingredienti siano pronti. Se gli ingredienti non sono ancora pronti o non hanno raggiunto il livello di cottura e doratura desiderato inserire nuovamente il cestello nell'apparecchio e impostare il timer per qualche minuto in più.

**Pulizia e manutenzione**

Pulire l'apparecchio dopo ogni utilizzo.

**Nota: Non utilizzare utensili da cucina in metallo o materiali abrasivi per pulire il cestello, poiché potrebbe danneggiare il rivestimento antiaderente. Non lavare cestello e griglia in lavastoviglie.**

Scollega la spina dalla presa a muro e lascia raffreddare l'apparecchio.

**Nota: Rimuovi il cestello per far raffreddare la friggitrice ad aria più velocemente.**

Pulisci l'esterno dell'apparecchio con un panno umido.

Dopo aver fatto raffreddare il cestello rimuovere il grosso dello sporco con della carta da cucina.

Riempire il cestello e la griglia dentro con acqua calda e detersivo per stoviglie e lasciare in ammollo per una decina di minuti. Trascorso questo tempo rimuovere i residui di sporco con una spugna e risciacquare bene cestello e griglia con acqua.

#### **Dati tecnici**

Potenza: 1400W

220-240V~ 50/60Hz

**In un'ottica di miglioramento continuo Beper si riserva la facoltà di apportare modifiche e miglorie al prodotto in oggetto senza previo preavviso.**



Il simbolo del cestino barrato riportato sull'apparecchio indica che il prodotto, alla fine della propria vita utile, dovendo essere trattato separatamente dai rifiuti domestici, deve essere conferito in un centro di raccolta differenziata per apparecchiature elettriche ed elettroniche oppure riconsegnato al rivenditore al momento dell'acquisto di una nuova apparecchiatura equivalente.

L'adeguata raccolta differenziata per l'avvio successivo dell'apparecchio al riciclaggio, al trattamento e allo smaltimento ambientalmente compatibile contribuisce ad evitare possibili effetti negativi sull'ambiente e sulla salute e favorisce il recupero dei materiali di cui è composto.

L'utente è responsabile del conferimento dell'apparecchio a fine vita alle appropriate strutture di raccolta. Per informazioni più dettagliate inerenti i sistemi di raccolta disponibili, rivolgersi al servizio locale di smaltimento rifiuti, o al negozio dove è stato effettuato l'acquisto.

Chiunque abbandona o cestina questo apparecchio e non lo riporta in un centro di raccolta differenziata per rifiuti elettrici-elettronici è punito con la sanzione amministrativa pecuniaria prevista dalla normativa vigente in materia di smaltimento abusivo di rifiuti

**CERTIFICATO DI GARANZIA**

La garanzia di applicazione è valida 24 mesi dalla data di acquisto per difetti di materiale o di fabbricazione.

**La garanzia è valida unicamente presentando il certificato di garanzia e il documento di acquisto (scontrino fiscale) che certifichi la data di acquisto e il nome del modello dell'apparecchio acquistato.**

Se l'apparecchio dovesse richiedere assistenza tecnica rivolgersi al venditore o presso la nostra sede. Questo per conservare inalterata l'efficienza del vostro apparecchio e per NON invalidare la garanzia. Eventuali manomissioni dell'apparecchio da parte di personale non autorizzato invalideranno automaticamente la garanzia.

**CONDIZIONI DI GARANZIA**

Se ci sono guasti a causa di difetti di materiale e/o fabbricazione durante il periodo di garanzia, garantiamo la riparazione del prodotto gratuitamente.

Non sono coperte dalla garanzia tutte le parti che dovessero risultare difettose a causa di:

- a. Danni da trasporto o da cadute accidentali,
- b. Errata installazione o inadeguatezza impianto elettrico,
- c. Riparazioni o modifiche operate da personale non autorizzato,
- d. Mancata o non corretta manutenzione e pulizia,
- e. Prodotto e/o parti di prodotto soggette a usura e/o consumabili (es.: lampade, batterie, lame)
- f. Mancata osservanza delle istruzioni per il funzionamento dell'apparecchio, negligenza o trascuratezza nell'uso.

L'elenco di cui sopra è a titolo meramente esemplificativo e non esaustivo, in quanto la presente garanzia è comunque esclusa per tutte quelle circostanze che non possono farsi risalire a difetti di fabbricazione dell'apparecchio.

La garanzia è inoltre esclusa in tutti i casi di uso improprio dell'apparecchio ed in caso di uso professionale.

Beper Srl declina ogni responsabilità per eventuali danni che possano direttamente o indirettamente derivare a persone, cose ed animali domestici in conseguenza della mancata osservanza di tutte le prescrizioni indicate nell'apposito "Libretto Istruzioni ed avvertenze" in tema di installazione, uso e manutenzione dell'apparecchio.

Per assistenza e/o informazioni tecniche scrivere a: [assistenza@beper.com](mailto:assistenza@beper.com)

## **General warnings**

### **Read the following instructions before using the appliance.**

Before and during use of the appliance, some basic precautions must be followed.

After removing all packaging materials, check the integrity of the appliance. In case of any doubt do not use the appliance and contact professionally qualified personnel. Packaging materials (plastic bags, styrofoam, etc.) must always be kept out of the reach of children, as potential cause of risk.

Always make sure that the mains voltage equals to the voltage indicated on the technical data label and that the electrical system is compatible with the power of the appliance.

Never unplug the appliance from the socket by pulling the power cord.

Make sure the cable never gets in contact with hot or sharp surfaces.

Do not use the appliance if the power cord is damaged.

If the power cord is damaged, it must be replaced by the manufacturer or by its Technical After Sales service or by a qualified person, in order to avoid any potential risk.

Only connect the appliance to an AC power outlet.

It is generally not advisable to use adapters, multiple sockets and/or cord extensions.

When their use is necessary only use adapter and cord extensions compliant with the applicable safety regulations.

This appliance must only be used for the operation for which it was expressly designed. Any other use is to be considered incorrect and thus dangerous, causing the expiration of warranty. The manufacturer cannot be held responsible for any damage caused by incorrect, improper and unreasonable use.

To avoid dangerous overheating completely unwind the power cord and unplug the socket from the power outlet when the appliance is not in use. Before carrying out any cleaning or maintenance operation, unplug the socket from the power outlet.

Do not immerse the appliance in water or other liquids.

Keep the appliance away from heating sources (e.g. radiator).

This appliance must not be used by persons (including children) with limited physical, sensory or mental capabilities, by persons that lack experience and knowledge of the appliance, unless they are closely watched or well instructed by a person responsible for their safety regarding the use of the appliance.

Children must not play with the appliance.

When the appliance must be disposed of, it is recommended to make it inoperative.

**It is also recommended to render harmless those parts of the appliance likely to constitute a danger. This appliance must not be used by children. Children must not play with the appliance. Keep the appliance and its cable away from children under 8 years of age.**

This appliance can be used by children of 8 years or older and by persons with limited physical, sensory or mental capabilities, or by persons that lack experience and knowledge of the appliance, provided they have been given complete instructions concerning the safe use of the appliance and provided that they understand the related risks.

## Warnings

Never immerse the housing, which contains electrical components and the heating elements, in water or rinsing under the tap.

Avoid any liquid enter the appliance.

Do not cover the air inlet and the air outlet when the appliance is working. Keep all ingredients in the basket or prevent any contact from heating elements.

Never fill the pan and or the basket with oil.

Don't touch the appliance while it is operating. Danger of scalding.

Do not place the appliance against a wall or against other appliances. Leave at least 10cm free space on the back and sides and 10cm free space above the appliance while in use.

During hot air frying, hot steam is released through the air outlet openings, keep your hands and face at a safe distance from the steam and from the air outlet openings.

Also be careful of hot steam and air when you remove the pan from the appliance.

Immediately unplug the appliance if you see dark smoke coming out of the appliance. Wait for the smoke emission to stop before let the appliance cool down before use again.

This product is for household only.

### **Product Descriptions -Fig.A**

1. Handle
2. Basket
3. Tray
4. Control panel
5. Air outlet
6. Main Unit

### **Control Panel Descriptions – Fig. B**

1. Digital display
2. Preset program menu
  - a. Chips
  - b. Steak
  - c. Shrimps
  - d. Baking
  - e. Chicken
  - f. Bacon
  - g. Fish
  - h. Sliced potatoes
3. Time/Temperature button
4. On/Off button
5. Temperature/Time regulation button

### **Before the First Usage**

Remove all packaging materials.

Remove any stickers or labels from the appliance.

Thoroughly clean the basket and tray with hot water, some washing-up liquid and a non-abrasive sponge.

Wipe inside and outside of the appliance with a moist cloth. This is an oil-free fryer that works using hot air, do not fill the basket with oil or any frying fat. Do not fill the basket with oil or any other liquid. Do not place anything on top of the appliance, the airflow will be disrupted and will affect the result of the hot air frying.

When first used, the product might give off a little smell or smoke. This is a perfectly normal phenomenon as some components of the machine have slightly been lubricated in advance. After a short time, the phenomenon will disappear completely. This will not have any consequence or effect on the normal functioning of the appliance.

### **Instructions for Use**

Plug the cord into the socket. The display will lighten up and you will hear a “beep” sound.

Gently pull the handle of the basket to remove it from the main unit.

Add ingredients in the basket and slide it back into its place.

Press the On/Off button. To select one of the preset programs, press the Preset Program Menu button until the selected program flashes. Time and temperature can be adjusted by using the “+” or “-” buttons.

To manually set the cooking time, press the Time/Temperature button so the temperature indicators will light up, this can be adjusted using “+” or “-” button. Similarly, to modify the timing, press the same Time/Temperature button. When the time indicators light up, adjust to the desired time by using “+” or “-” buttons.

Once the desired program or time and temperature are set, press the On/Off button to start the cooking process. It is possible to check the cooking status of the ingredients also during the operation by simply removing the basket. Inserting the basket again will automatically resume cooking.

Once cooking process is finished, gently pull the basket out of the appliance and check that the ingredients are ready. If the ingredients are not yet ready or haven't reached the desired level of cooking and/or browning, slide the basket back in the appliance and set the timer for a few extra minutes.

### **Cleaning and Maintenance**

Clean the appliance after every use.

**Do not use metal kitchen utensils or abrasive cleaning materials to clean the basket, as this may damage the non-stick coating. Do not wash basket and grill in dishwasher.**

Remove the mains plug from the wall socket and let the appliance cool down.

**Note: Remove the basket to let the hot-air fryer cool down more quickly.**

Wipe the outside of the appliance with a moist cloth.

After letting the basket cool down, remove the bulk of the dirt with kitchen paper.

Fill the basket and the grill inside the machine with hot water and washing liquid and leave it soaking for around ten minutes. Past ten minutes, remove all dirt residuals with a non-abrasive sponge and carefully wash basket and grill using water.

#### **Technical Data**

Power: 1400W

Power supply: 220-240V~ 50/60Hz

**For any improvement reasons, Beper reserves the right to modify or improve the product without any notice.**



The European directive 2011/65/EU on Waste Electrical and Electronic Equipment (WEEE), requires that old household electrical appliances must not be disposed of in the normal unsorted municipal waste stream. Old appliances must be collected separately in order to optimize the recovery and recycling of the materials they contain, and reduce the impact on human health and the environment. The crossed out "wheeled bin" symbol on the product reminds you of your obligation, that when you dispose of the appliance, it must be separately collected.

#### **GUARANTEE CERTIFICATE**

This appliance has been checked in the factory. From the date of original purchase a 24 month guarantee applies to material and production defects. The purchase receipt and the guarantee certificate must be submitted together in case of claim to guarantee.

**The guarantee is valid only with a guaranty certificate and proof of purchase (fiscal receipt) indicating the date of purchase and the model of the appliance**

For any technical assistance, please contact directly the seller or our head office in order to preserve the appliance's efficiency and NOT TO void the guarantee. Any intervention on this appliance by non-authorized persons will automatically void the guarantee.

#### **GUARANTEE CONDITIONS**

If the appliance shows defects as a result of faulty material and/or production during the period of guarantee, we guarantee repair free of charge on condition that:

- The appliance has been used properly and for the purpose for which it has been intended.
- The appliance has not been tampered with, otherwise it is not maintainable.
- The purchase receipt shall be presented.
- The appliance showing a fair wear and tear shall not be covered by this guarantee.

Therefore, any part that could be accidentally broken or having visible signs of use in consumable products (such as lamps, batteries, heating elements...) the aesthetic parts are excluded from the guarantee, and any defect whatsoever resulting from non-respect of the rules for use, negligence in usage and/or maintenance of the appliance, carelessness, wrong or improper installation, damage during transport and any other damage not attributable the supplier.

For every defect that could not be repaired within the guarantee period, the appliance will be replaced free of charge.

In any case, if the part to be replaced for defect, breakage or malfunction is an accessory and/or a detachable part of the product, Beper reserves the right to replace only the very part in question and not the entire product

Contact your distributor in your country or after sales department Beper.

E-mail [assistenza@beper.com](mailto:assistenza@beper.com) which will forward your enquiries to your distributor.

## **Avertissements généraux**

### **Lisez les instructions suivantes avant d'utiliser l'appareil.**

Avant et pendant l'utilisation de l'appareil, quelques précautions de base doivent être respectées.

Après avoir retiré tous les matériaux d'emballage, vérifiez l'intégrité de l'appareil. En cas de doute, n'utilisez pas l'appareil et contactez un personnel professionnellement qualifié. Les matériaux d'emballage (sacs en plastique, styromousse, etc.) doivent toujours être tenus hors de la portée des enfants, en tant que cause potentielle de risque. Assurez-vous toujours que la tension du secteur est égale à la tension indiquée sur l'étiquette des données techniques et que le système électrique est compatible avec la puissance de l'appareil.

Ne débranchez jamais l'appareil de la prise en tirant sur le cordon d'alimentation.

Assurez-vous que le câble n'entre jamais en contact avec des surfaces chaudes ou coupantes.

N'utilisez pas l'appareil si le cordon d'alimentation est endommagé.

Si le cordon d'alimentation est endommagé, il doit être remplacé par le fabricant ou par son Service Après Vente Technique ou par une personne qualifiée, afin d'éviter tout risque potentiel.

Branchez l'appareil uniquement sur une prise secteur.

Il est généralement déconseillé d'utiliser des adaptateurs, des multiprises et/ou des rallonges de cordon.

Lorsque leur utilisation est nécessaire, n'utilisez que des adaptateurs et des rallonges conformes aux normes de sécurité en vigueur.

Cet appareil ne doit être utilisé que pour l'opération pour laquelle il a été expressément conçu. Toute autre utilisation doit être considérée comme incorrecte et donc dangereuse, entraînant l'expiration de la garantie. Le fabricant ne peut être tenu responsable de tout dommage causé par une utilisation incorrecte, inappropriée et déraisonnable.

Pour éviter une surchauffe dangereuse, déroulez complètement le cordon d'alimentation et débranchez la prise de la prise de courant lorsque l'appareil n'est pas utilisé.

Avant d'effectuer toute opération de nettoyage ou d'entretien, débranchez la prise de la prise de courant.

Ne plongez pas l'appareil dans l'eau ou d'autres liquides.

Éloignez l'appareil des sources de chaleur (par ex. radiateur). Cet appareil ne doit pas être utilisé par des personnes (y compris des enfants) ayant des capacités physiques, sensorielles ou mentales limitées, par des personnes manquant d'expérience et de connaissance de l'appareil, à moins qu'elles ne soient étroitement surveillées ou bien instruites par une personne responsable de leur sécurité concernant l'utilisation de l'appareil. Les enfants ne doivent pas jouer avec l'appareil. Lorsque l'appareil doit être éliminé, il est recommandé de le rendre inopérant.

**Il est également recommandé de rendre inoffensives les parties de l'appareil susceptibles de constituer un danger.**

**Cet appareil ne doit pas être utilisé par des enfants. Les enfants ne doivent pas jouer avec l'appareil. Gardez l'appareil et son câble hors de portée des enfants de moins de 8 ans.**

Cet appareil peut être utilisé par des enfants de 8 ans ou plus et par des personnes ayant des capacités physiques, sensorielles ou mentales limitées, ou par des personnes qui manquent d'expérience et de connaissance de l'appareil, à condition qu'elles aient reçu des instructions complètes concernant l'utilisation en toute sécurité de l'appareil et à condition qu'ils comprennent les risques associés.

## **Avvertissements**

Ne jamais plonger l'appareil dans l'eau.

Éviter que l'eau et/ou chaque autre liquide pénètre à l'intérieur de l'appareil. Ne pas couvrir la grille d'aération alors que l'appareil est en fonction. Les ingrédients doivent être insérés exclusivement dans le panier approprié. Ne pas ajouter de l'huile dans le panier et/ou sur la plaque. Ne pas toucher l'appareil alors qu'il est en fonction. Danger de brûlure. Laisser au moins 10 cm d'espace libre autour de l'appareil alors qu'il est en fonction. Pendant le fonctionnement de la grille d'aération il sortira de la vapeur bouillante, nous vous prions de ne pas vous approcher en aucun cas. Quand vous extrayez le panier faire attention à la sortie de la vapeur et de l'air bouillante.

Si de l'appareil il devrait sortir de la fumée, le débrancher immédiatement et attendre que l'appareil se refroidisse. Seulement pour usage domestique.

### **Description du produit - Fig.A**

1. Poignée
2. Panier
3. Plateau
4. Panneau de commande
5. Sortie d'air
6. Unité principale

### **Description du panneau de commande - Fig. B**

1. Écran numérique
2. Menu de programmes prédéfinis
  - a. Frites
  - b. Steak
  - c. Crevettes
  - d. Cuisson au four
  - e. Poulet
  - f. Bacon
  - g. Poisson
  - h. Pommes de terre en tranches
3. Bouton de temps/température
4. Bouton marche/arrêt
5. Bouton de régulation de la température/du temps

### **Avant la première utilisation**

Retirez tous les matériaux d'emballage.

Retirez les autocollants ou étiquettes de l'appareil.

Nettoyez soigneusement le panier et le plateau avec de l'eau chaude, un peu de liquide vaisselle et une éponge non abrasive.

Essayez l'intérieur et l'extérieur de l'appareil avec un chiffon humide. Il s'agit d'une friteuse sans huile qui fonctionne avec de l'air chaud, ne remplissez pas le panier d'huile ni d'aucune autre substance liquide. Ne placez rien sur le dessus de l'appareil, car cela perturberait le flux d'air et affecterait le résultat de la friture à air chaud. Lors de la première utilisation, le produit peut dégager une légère odeur ou de la fumée, ce qui est un phénomène tout à fait normal, car certains composants de la machine ont été légèrement lubrifiés au préalable. Après un court laps de temps, ce phénomène disparaîtra complètement. Cela n'aura aucune conséquence ni effet sur le fonctionnement normal de l'appareil.

### **Instructions d'utilisation**

Branchez le cordon dans la prise. L'écran s'allumera et vous entendrez un "bip".

Tirez doucement sur la poignée du panier pour le retirer de l'unité principale.

Ajoutez les ingrédients dans le panier et replacez-le à sa place.

Appuyez sur le bouton marche/arrêt. Pour sélectionner l'un des programmes prédéfinis, appuyez sur le bouton Menu de programmes prédéfinis jusqu'à ce que le programme sélectionné clignote. Le temps et la température peuvent être ajustés en utilisant les boutons "+" ou "-".

Pour régler manuellement le temps de cuisson, appuyez sur le bouton temps/température de manière à ce que les indicateurs de température s'allument, cela peut être ajusté en utilisant les boutons "+" ou "-". De même, pour modifier le timing, appuyez sur le même bouton temps/température. Lorsque les indicateurs de temps s'allument, ajustez le temps désiré en utilisant les boutons "+" ou "-".

Une fois que le programme ou le temps et la température souhaités sont réglés, appuyez sur le bouton marche/arrêt pour démarrer le processus de cuisson. Il est possible de vérifier l'état de cuisson des ingrédients pendant l'opération en retirant simplement le panier. Insérer à nouveau le panier reprendra automatiquement la cuisson. Une fois le processus de cuisson terminé, retirez doucement le panier de l'appareil et vérifiez que les ingrédients sont prêts. Si les ingrédients ne sont pas encore prêts ou n'ont pas atteint le niveau de cuisson et de brunissement souhaité, replacez le panier dans l'appareil et réglez la minuterie pour quelques minutes supplémentaires.

## Nettoyage et entretien

Nettoyez l'appareil après chaque utilisation.

**N'utilisez pas d'ustensiles de cuisine en métal ni de matériaux abrasifs pour nettoyer le panier, car cela pourrait endommager le revêtement antiadhésif. Ne lavez pas le panier et la grille au lave-vaisselle.**

Débranchez la fiche secteur de la prise murale et laissez l'appareil refroidir.

**Remarque : Retirez le panier pour permettre à la friteuse à air chaud de refroidir plus rapidement.**

Essuyez l'extérieur de l'appareil avec un chiffon humide.

Après avoir laissé refroidir le panier, retirez la majeure partie de la saleté avec du papier absorbant.

Remplissez le panier et la grille à l'intérieur de l'appareil d'eau chaude et de liquide vaisselle et laissez-les tremper pendant environ dix minutes. Au bout de dix minutes, retirez tous les résidus de saleté avec une éponge non abrasive et lavez soigneusement le panier et la grille à l'eau.

## Données techniques

Puissance : 1400W

Alimentation électrique : 220-240V~ 50/60Hz

**Dans un souci d'amélioration permanent Beper se réserve le droit d'apporter des modifications et améliorations au produit sans aucun préavis.**



Le produit en fin de vie doit être détruit selon les normes en vigueur relatives à l'élimination des déchets et ne peut être traité comme simple déchet ménagé.

Le produit doit être détruit dans un centre d'élimination des déchets adapté ou être restitué au revendeur dans le cas d'une substitution avec un autre produit équivalent neuf.

Le fabricant prendra à sa charge les frais occasionnés pour la destruction du produit selon les termes de la loi en vigueur.

Le produit est composé de pièces non biodégradables et substances qui peuvent polluer l'environnement si détruites de façon inappropriée. Par ailleurs, certaines parties de ces matières peuvent être recyclées évitant ainsi toute pollution pour l'environnement. Il est de votre et notre devoir de préserver la santé de l'environnement.

Le symbole indique que le produit répond aux normes requises par les nouvelles directives introduites en faveur de l'environnement (2011/65/EU) et que le produit doit être détruit de façon appropriée au terme du cycle de vie.

Si besoin, informez-vous auprès des autorités locales compétentes en matière d'élimination des déchets de votre commune.

Toute personne qui ne tiendra pas compte de ces règles d'élimination des déchets indiquées dans ce paragraphe en répondeur selon la loi en vigueur.

### **CERTIFICAT DE GARANTIE**

La garantie d'application est valable pour 24 mois à partir de la date d'achat pour des défauts de matériel ou de fabrication.

**La garantie est valable uniquement en présentant le certificat de garantie et le document d'achat (ticket de caisse) qui certifie la date d'achat et le nom du modèle de l'appareil acheté**

Si l'appareil devrait demander l'assistance technique s'adresser au vendeur ou auprès de notre siège. Ceci pour conserver inaltérée l'efficacité de votre appareil et pour NON invalider la garantie. Des éventuelles manipulations de l'appareil de la part du personnel non autorisé invalident automatiquement la garantie.

### **CONDITIONS DE GARANTIE**

S'il y a des pannes à cause des défauts de matériel et/ou de fabrication pendant la période de garantie, nous garantissons la réparation du produit gratuitement.

Elles ne sont pas couvertes de la garantie toutes les parties qui devraient résulter défectueuses à cause de :

- a. Dommages de transport ou de chutes accidentelles,
- b. Installation erronée ou inadaptation de l'installation électrique,
- c. Réparations ou modifications effectuées par un personnel non autorisé,
- d. Manque ou incorrect entretien et nettoyage,
- e. Produit et/ou parties du produit relevant de l'usure et/ou consommables (ex : lampes piles, lames)
- f. Manque d'observation des instructions pour le fonctionnement de l'appareil, négligence dans l'utilisation

La liste indiquée ci-dessus est à titre purement exemplaire et non exhaustif, car la présente garantie est donc exclue pour toutes les circonstances qui ne peuvent pas dériver des défauts de fabrication de l'appareil.

En outre la garantie est exclue dans tous les cas d'usage impropre de l'appareil et en cas d'usage professionnel.

Beper S.R.L. décline chaque responsabilité pour des éventuels dommages qui peuvent directement ou indirectement dériver à des personnes, des choses et des animaux domestiques, en conséquence au non-respect de toutes les prescriptions indiquées dans le « livret des instructions et des précautions » approprié, en thème d'installation, d'utilisation et d'entretien de l'appareil.

Le service après-vente est effectué par votre revendeur ou par l'importateur/distributeur des produits Beper.

Écrivez un e-mail au [assistenza@beper.com](mailto:assistenza@beper.com) pour connaître le centre service agréé Beper le plus proche de chez vous.

## Allgemeine Warnungen

### **Lesen Sie die folgenden Anweisungen, bevor Sie das Gerät verwenden.**

Vor und während der Verwendung des Geräts sollten einige grundlegende Vorsichtsmaßnahmen beachtet werden.

Überprüfen Sie nach dem Entfernen aller Verpackungsmaterialien die Unversehrtheit des Geräts. Verwenden Sie das Gerät im Zweifelsfall nicht und wenden Sie sich an fachlich qualifiziertes Personal. Verpackungsmaterialien (Plastiktüten, Styropor etc.) sind als potentielle Gefahrenquelle stets außerhalb der Reichweite von Kindern aufzubewahren.

Stellen Sie immer sicher, dass die Netzspannung mit der auf dem Etikett mit den technischen Daten angegebenen Spannung übereinstimmt und dass die elektrische Anlage mit der Leistung des Geräts kompatibel ist.

Trennen Sie das Gerät niemals von der Steckdose, indem Sie am Netzkabel ziehen. Achten Sie darauf, dass das Kabel niemals mit heißen oder scharfen Oberflächen in Berührung kommt. Verwenden Sie das Gerät nicht, wenn das Netzkabel beschädigt ist.

Wenn das Netzkabel beschädigt ist, muss es vom Hersteller oder seinem technischen Kundendienst oder von einer qualifizierten Person ersetzt werden, um jegliches Risiko zu vermeiden. Schließen Sie das Gerät nur an eine Netzsteckdose an. Es wird im Allgemeinen nicht empfohlen, Adapter, Steckdosenleisten und/oder Verlängerungskabel zu verwenden.

Wenn ihre Verwendung erforderlich ist, verwenden Sie nur Adapter und Verlängerungskabel, die den aktuellen Sicherheitsstandards entsprechen.

Dieses Gerät darf nur für den Betrieb verwendet werden, für den es ausdrücklich konzipiert wurde. Jede andere Verwendung ist als nicht bestimmungsgemäß und damit gefährlich anzusehen und führt zum Erlöschen der Gewährleistung. Der Hersteller haftet nicht für Schäden, die durch falschen, unsachgemäßen und unvernünftigen Gebrauch entstehen.

Um eine gefährliche Überhitzung zu vermeiden, wickeln Sie das Netzkabel vollständig ab und ziehen Sie den Netzstecker, wenn es nicht verwendet wird.

Ziehen Sie vor der Durchführung von Reinigungs- oder Wartungsarbeiten den Stecker aus der Steckdose.

Tauchen Sie das Gerät nicht in Wasser oder andere Flüssigkeiten. Halten Sie das Gerät von Wärmequellen (z. B. Heizkörper) fern. Dieses Gerät sollte nicht von Personen (einschließlich Kindern) mit eingeschränkten körperlichen, sensorischen oder geistigen Fähigkeiten oder mangels Erfahrung und Kenntnis des Geräts verwendet werden, es sei denn, sie werden von einer für ihre Sicherheit verantwortlichen Person in Bezug auf die Verwendung des Geräts genau beaufsichtigt oder angewiesen. Kinder sollten nicht mit dem Gerät spielen.

Wenn das Gerät entsorgt werden muss, wird empfohlen, es außer Betrieb zu setzen.

**Es wird auch empfohlen, die Geräteteile, die eine Gefahr darstellen könnten, unschädlich zu machen.**

**Dieses Gerät sollte nicht von Kindern verwendet werden. Kinder sollten nicht mit dem Gerät spielen. Bewahren Sie das Gerät und sein Kabel außerhalb der Reichweite von Kindern unter 8 Jahren auf.**

Dieses Gerät kann von Kindern ab 8 Jahren und von Personen mit eingeschränkten körperlichen, sensorischen oder geistigen Fähigkeiten oder von Personen ohne Erfahrung und Wissen über das Gerät verwendet werden, sofern sie eine vollständige Anleitung zur sicheren Verwendung des Geräts erhalten haben und sofern sie die damit verbundenen Risiken verstehen.

### **Warnungshinweise**

Tauchen Sie niemals das Gerät ins Wasser ein.

Verhindern Sie, dass Wasser und / oder eine andere Flüssigkeit in das Gerät tritt. Decken Sie nicht die Lüftungsgitter ab, während das Gerät in Betrieb ist.

Die Zutaten dürfen nur in den geeigneten Korb gelegt werden.

Fügen Sie kein Öl in den Korb und / oder den Behälter.

Das Gerät während des Betriebes nicht berühren. Verbrennungsgefahr.

Lassen Sie mindestens 10 cm Freiraum um das Gerät herum, während es in Betrieb ist. Während des Betriebs wird heißen Dampf aus dem Lüftungsgitter freigesetzt werden, bitte sich in keiner Weise nähern.

Wenn Sie den Korb herausnehmen, achten Sie auf Dampf und Luft, die heiß heraustreten. Sollte das Produkt Rauch abgeben, ziehen Sie sofort den Stecker heraus und lassen Sie das Gerät abkühlen.

Das Produkt ist nur für den Hausgebrauch.

**Produktbeschreibungen - Fig. A**

1. Griff
2. Korb
3. Tablett
4. Bedienfeld
5. Luftauslass
6. Hauptgerät

**Bedienfeldbeschreibungen - Fig. B**

1. Digitalanzeige
2. Voreingestelltes Programm  
a. Pommes  
b. Steak  
c. Garnelen  
d. Backen  
e. Huhn  
f. Speck  
g. Fisch  
h. Kartoffelscheiben
3. Zeit/Temperatur-Taste
4. Ein/Aus-Taste
5. Temperatur/Zeit-Regulierungstaste

**Vor der ersten Verwendung**

Entfernen Sie alle Verpackungsmaterialien.

Entfernen Sie alle Aufkleber oder Etiketten vom Gerät.

Reinigen Sie den Korb und das Tablett gründlich mit heißem Wasser, etwas Spülmittel und einem nicht abrasiven Schwamm.

Wischen Sie das Innere und Äußere des Geräts mit einem feuchten Tuch ab. Dies ist ein fettfreier Fritteuse, die mit heißer Luft arbeitet. Füllen Sie den Korb nicht mit Öl oder Fett. Füllen Sie den Korb nicht mit Öl oder einer anderen Flüssigkeit. Legen Sie nichts oben auf das Gerät, da der Luftstrom gestört wird und das Ergebnis des Heißluftfrittierens beeinflusst wird.

Bei der ersten Verwendung kann das Produkt möglicherweise einen leichten Geruch oder Rauch abgeben. Dies ist ein völlig normaler Vorgang, da einige Komponenten des Geräts im Voraus leicht geschmiert wurden. Nach kurzer Zeit wird dieses Phänomen vollständig verschwinden. Dies hat keine Auswirkungen auf die normale Funktionsweise des Geräts.

**Gebrauchsanweisungen**

Stecken Sie das Kabel in die Steckdose. Die Anzeige leuchtet auf, und Sie hören einen "Piepton".

Ziehen Sie vorsichtig am Griff des Korbs, um ihn aus dem Hauptgerät zu entfernen.

Legen Sie die Zutaten in den Korb und schieben Sie ihn wieder an seinen Platz.

Drücken Sie die Ein/Aus-Taste. Um eines der voreingestellten Programme auszuwählen, drücken Sie die Taste Voreingestelltes Programm, bis das ausgewählte Programm blinkt. Zeit und Temperatur können mit den Tasten "+" oder "-" eingestellt werden.

Um die Garzeit manuell einzustellen, drücken Sie die Taste Zeit/Temperatur, sodass die Temperaturanzeige aufleuchtet. Diese können mit den Tasten "+" oder "-" eingestellt werden. Gleichzeitig können Sie die Zeit ändern, indem Sie dieselbe Zeit/Temperatur-Taste erneut drücken. Wenn die Zeitindikatoren aufleuchten, stellen Sie die gewünschte Zeit mit den Tasten "+" oder "-" ein.

Nachdem das gewünschte Programm oder die Zeit und Temperatur eingestellt sind, drücken Sie die Ein/Aus-Taste, um den Kochvorgang zu starten. Es ist möglich, den Kochstatus der Zutaten auch während des Betriebs zu überprüfen, indem Sie einfach den Korb entfernen. Das Wiedereinsetzen des Korbs setzt das Kochen automatisch fort.

Nach Abschluss des Kochvorgangs ziehen Sie den Korb vorsichtig aus dem Gerät und überprüfen, ob die Zutaten fertig sind. Wenn die Zutaten noch nicht fertig sind oder den gewünschten Gar- oder Bräunungsgrad nicht erreicht haben, schieben Sie den Korb erneut in das Gerät und stellen Sie den Timer für einige zusätzliche Minuten ein.

## Reinigung und Wartung

Reinigen Sie das Gerät nach jeder Verwendung.

**Verwenden Sie keine metallischen Küchenutensilien oder abrasive Reinigungsmittel, um den Korb zu reinigen, da dies die Antihafbeschichtung beschädigen kann. Waschen Sie den Korb und das Grillgitter nicht in der Spülmaschine.**

Ziehen Sie den Netzstecker aus der Steckdose und lassen Sie das Gerät abkühlen.

**Hinweis: Entfernen Sie den Korb, um den Heißluftfritteuse schneller abkühlen zu lassen.**

Wischen Sie das Äußere des Geräts mit einem feuchten Tuch ab.

Nachdem der Korb abgekühlt ist, entfernen Sie den Großteil des Schmutzes mit Küchenpapier.

Füllen Sie den Korb und das Grillgitter im Gerät mit heißem Wasser und Spülmittel und lassen Sie es etwa zehn Minuten einweichen. Nach zehn Minuten entfernen Sie alle Schmutzrückstände mit einem nicht abrasiven Schwamm und waschen Sie den Korb und das Grillgitter vorsichtig mit Wasser.

## Technische Daten

Leistung: 1400 W

Stromversorgung: 220-240V~ 50/60Hz

**In Hinblick auf eine Verbesserungsperspektive behält sich Beper das Recht vor, das betreffende Produkt ohne Voranmeldung zu ändern bzw. umzubauen.**



Die WEEE-Richtlinie (von engl.: Waste Electrical and Electronic Equipment; deutsch: (Elektro- und Elektronikgeräte-Abfall) ist die EG-Richtlinie 2011/65/EU zur Reduktion der zunehmenden Menge an Elektronikschrott aus nicht mehr benutzten Elektro- und Elektronikgeräten. Ziel ist das Vermeiden, Verringern sowie umweltverträgliche Entsorgen der zunehmenden Mengen an Elektronikschrott durch eine erweiterte Herstellerverantwortung.

Ihr Gerät enthält wertvolle Rohstoffe, die wieder verwertet werden können.

Bringen Sie das Gerät zur Entsorgung zu einer Sammelstelle Ihrer Stadt oder Gemeinde.

Elektro- und Elektronikgeräte mit folgender Kennzeichnung versehen und dürfen nicht mehr über Restmüll, sondern nur noch über die öffentlichen Entsorgungsträger und anschließende Rückgabe an die Hersteller und Importeure entsorgt werden.

**GARANTIESCHEIN**

Die Gewährleistung gilt 24 Monate ab Kaufdatum für Material- und Herstellungsfehler.

**Die Garantie gilt nur wenn der Garantieschein vom Kaufbeleg (Quittung), mit Kaufdatum und Name des gekauften Gerätemodells, begleitet wird.**

Sollte das Gerät einmal technische Unterstützung benötigen, wenden Sie sich bitte an dem Verkäufer oder an unserem Firmensitz. Dies um die Effizienz des Gerätes aufrechtzuerhalten und damit die Garantie NICHT erlischt. Bei eventuellen Beschädigungen des Gerätes durch nicht autorisierte Personen, erlischt die Garantie automatisch.

**GARANTIEBEDINGUNGEN**

Sollte es zu Funktionsstörungen aufgrund von Fehlern in Material und / oder Verarbeitung während der Garantiezeit kommen, garantieren wir die Reparatur des Produkts kostenlos.

Alle Teile die nicht durch Garantie gedeckt sind, sind die, die sich als defekt erweisen aufgrund von:

- a. Transportschäden oder Stürze,
- b. Falscher Installation oder ungeeigneter elektrischer Anlage,
- c. Reparaturen oder Änderungen durch nicht autorisierte Personen,
- d. Fehlender oder falscher Wartung und Reinigung,
- e. Produkt und / oder Teile des Produkts, die dem Verschleiß unterliegen und / oder Verbrauchsmaterial (z. B.: Lampen, Batterien, Klingen) darstellen
- f. Nicht befolgen der Gebrauchsanweisungen des Gerätes, Fahrlässigkeit oder unvorsichtigem Gebrauch.

Die obige Liste ist beispielhaft und nicht erschöpfend, da diese Garantie für all jene Situationen ausgeschlossen ist, den keinem Produktionsfehler zuzuweisen sind.

Die Garantie ist auch in allen Fällen von missbräuchlichen Verwendung des Gerätes und im Falle vom beruflichen Einsatz ausgeschlossen.

Beper Srl übernimmt keine Verantwortung für Schäden, die direkt oder indirekt Personen, Gegenstände und Haustieren betreffen könnten, als Folge der Nicht-Einhaltung aller in der Broschüre „Gebrauchsanweisungen und Warnungen“ enthaltenen Anweisungen in Bezug auf Installation, Bedienung und Wartung.

Treten sie bitte in verbindung mit ihren händler in ihrem land oder post sales abteilung von fa. Beper.

E-mail [assistenza@beper.com](mailto:assistenza@beper.com) die ihren händler nennen wird

## **Advertencias generales**

### **Lea las siguientes instrucciones antes de usar el dispositivo.**

Antes y durante el uso del dispositivo, se deben observar algunas precauciones básicas.

Después de retirar todos los materiales de embalaje, verifique la integridad del dispositivo. En caso de duda, no utilice el dispositivo y póngase en contacto con personal profesionalmente cualificado. Los materiales de embalaje (bolsas de plástico, espuma de poliestireno, etc.) deben mantenerse siempre fuera del alcance de los niños, ya que son una posible causa de riesgo.

Asegúrese siempre de que el voltaje de la red sea igual al voltaje indicado en la etiqueta de datos técnicos y que el sistema eléctrico sea compatible con la potencia del aparato.

Nunca desenchufe el aparato de la toma de corriente tirando del cable de alimentación.

Asegúrese de que el cable nunca entre en contacto con superficies calientes o afiladas.

No utilice el dispositivo si el cable de alimentación está dañado.

Si el cable de alimentación está dañado, debe ser sustituido por el fabricante o por su Servicio Técnico de Asistencia Técnica o por una persona cualificada, para evitar cualquier riesgo potencial.

Conecte el dispositivo únicamente a una toma de corriente.

Por lo general, no se recomienda el uso de adaptadores, regletas y/o cables de extensión.

Cuando sea necesario su uso, utilice únicamente adaptadores y alargaderas que cumplan con las normas de seguridad vigentes.

Este dispositivo sólo debe utilizarse para la operación para la que fue expresamente diseñado. Cualquier otro uso se considerará impropio y, por lo tanto, peligroso, con la consiguiente caducidad de la garantía. El fabricante no se hace responsable de los daños causados por un uso incorrecto, impropio e irrazonable.

Para evitar un sobrecalentamiento peligroso, desenrolle completamente el cable de alimentación y desenchúfelo del tomacorriente cuando no esté en uso.

Antes de realizar cualquier operación de limpieza o mantenimiento, desconecte el enchufe de la toma de corriente.

No sumerja el dispositivo en agua u otros líquidos.

Mantenga el dispositivo alejado de fuentes de calor (por ejemplo, radiadores).

Este dispositivo no debe ser utilizado por personas (incluidos niños) con capacidades físicas, sensoriales o mentales limitadas, por personas que carezcan de experiencia y conocimiento del dispositivo, a menos que estén supervisadas de cerca o sean instruidas por una persona responsable de su seguridad con respecto al uso del dispositivo. Los niños no deben jugar con el dispositivo. Cuando se deba desechar el dispositivo, se recomienda dejarlo inoperativo.

**También se recomienda hacer inofensivas las partes del aparato que puedan constituir un peligro. Este dispositivo no debe ser utilizado por niños. Los niños no deben jugar con el dispositivo. Mantenga el dispositivo y su cable fuera del alcance de los niños menores de 8 años.**

Este dispositivo puede ser utilizado por niños de 8 años o más y por personas con capacidades físicas, sensoriales o mentales limitadas, o por personas que carecen de experiencia y conocimiento del dispositivo, siempre que hayan recibido instrucciones completas sobre el uso seguro del dispositivo. y siempre que entiendan los riesgos asociados.

### **Precaución**

No sumerja nunca el aparato en agua.

Evite que el agua y/o cada otro líquido entre dentro del aparato.

No cubra la rejilla de ventilación mientras el aparato funciona.

Tiene que introducir los alimentos solamente dentro la cesta.

No añada aceite dentro la cesta y/o fuente.

No toque el aparato mientras funciona. Peligro de quemaduras.

Deje por lo menos 10 cm de espacio libre alrededor del aparato

mientras funciona. Durante el funcionamiento de la rejilla de ventilación sale del vapor hirviendo, no se acerque de ninguna manera.

Cuando extrae la cesta haga atención a la salida del vapor y del aire hirviendo. Si el aparato emite del humo, lo desconecte enseguida y atenda que se enfríe. Sólo para uso doméstico.

### Descripciones del producto - Figura A

1. Asa
2. Cesta
3. Bandeja
4. Panel de control
5. Salida de aire
6. Unidad principal

### Descripciones del panel de control - Figura B

1. Pantalla digital
2. Menú de programas preestablecidos
  - a. Papas fritas
  - b. Bistec
  - c. Camarones
  - d. Horneado
  - e. Pollo
  - f. Tocino
  - g. Pescado
  - h. Patatas en rodajas
3. Botón de tiempo/temperatura
4. Botón de encendido/apagado
5. Botón de regulación de temperatura/tiempo

### Antes del primer uso

Retire todos los materiales de embalaje.

Retire cualquier pegatina o etiqueta del aparato.

Limpie a fondo la cesta y la bandeja con agua caliente, un poco de detergente y una esponja no abrasiva.

Limpie el interior y el exterior del aparato con un paño húmedo. Este es un freidor sin aceite que funciona con aire caliente, no llene la cesta con aceite ni con ningún otro líquido. No coloque nada encima del aparato, ya que se interrumpirá el flujo de aire y afectará el resultado de la fritura con aire caliente.

Cuando se usa por primera vez, el producto puede desprender un ligero olor o humo. Esto es un fenómeno perfectamente normal, ya que algunos componentes de la máquina han sido ligeramente lubricados previamente. Después de un corto período de tiempo, este fenómeno desaparecerá por completo. Esto no tendrá ninguna consecuencia ni efecto en el funcionamiento normal del aparato.

### Instrucciones de uso

Enchufe el cable en el enchufe. La pantalla se iluminará y escuchará un "pitido".

Tire suavemente del asa de la cesta para retirarla de la unidad principal.

Agregue ingredientes en la cesta y deslícelas de nuevo a su lugar.

Presione el botón de encendido/apagado. Para seleccionar uno de los programas preestablecidos, presione el botón del menú de programas preestablecidos hasta que el programa seleccionado parpadee. El tiempo y la temperatura se pueden ajustar usando los botones "+" o "-".

Para ajustar manualmente el tiempo de cocción, presione el botón de tiempo/temperatura para que se iluminen los indicadores de temperatura; esto se puede ajustar con los botones "+" o "-". Del mismo modo, para modificar el tiempo, presione el mismo botón de tiempo/temperatura. Cuando se iluminen los indicadores de tiempo, ajústelos al tiempo deseado usando los botones "+" o "-".

Una vez que se haya establecido el programa deseado o el tiempo y la temperatura, presione el botón de encendido/apagado para iniciar el proceso de cocción. Es posible verificar el estado de cocción de los ingredientes también durante la operación simplemente retirando la cesta. Volver a insertar la cesta reanudará automáticamente la cocción.

Una vez que se haya completado el proceso de cocción, tire suavemente de la cesta fuera del aparato y compruebe que los ingredientes estén listos. Si los ingredientes aún no están listos o no han alcanzado el nivel de cocción y dorado deseado, vuelva a colocar la cesta en el aparato y ajuste el temporizador por unos minutos adicionales.

## Limpieza y mantenimiento

Limpie el aparato después de cada uso.

**No utilice utensilios de cocina de metal ni materiales de limpieza abrasivos para limpiar la cesta, ya que esto puede dañar el recubrimiento antiadherente. No lave la cesta y la parrilla en el lavavajillas.**

Retire el enchufe del enchufe de la pared y deje que el aparato se enfríe.

**Nota: Retire la cesta para que la freidora de aire caliente se enfríe más rápido.**

Limpie el exterior del aparato con un paño húmedo.

Después de dejar que la cesta se enfríe, retire la mayor parte de la suciedad con papel de cocina.

Llene la cesta y la parrilla dentro de la máquina con agua caliente y detergente y deje que se empape durante unos diez minutos. Pasados diez minutos, retire todos los residuos de suciedad con una esponja no abrasiva y lave cuidadosamente la cesta y la parrilla con agua.

## Datos técnicos

Potencia: 1400W

Fuente de alimentación: 220-240V~ 50/60Hz

**En un objetivo de mejora continua, Beper se reserva la capacidad de aportar cambios y mejoras en el producto sin previo aviso.**



Al término de la vida útil del aparato, no eliminar como residuo municipal sólido mixto sino eliminarlo en un centro de recogida específico colocado en vuestra zona o entregarlo al distribuidor a la hora de comprar un nuevo aparato del mismo tipo y destinado a las mismas funciones. El distribuidor se cargará el costo de eliminación de los equipos siguiendo las normas actuales.

Este procedimiento de recogida separada de los equipos eléctricos y electrónicos se realiza con el propósito de una política del medioambiente comunitaria con objetivos de salvaguardia, defensa y mejoramiento de la calidad del medioambiente y para evitar efectos potenciales en la salud de los seres humanos debido a la presencia de dentro de estos equipos o a un uso inapropiado de los mismos o de algunas de sus partes. Está Vuestra y nuestra competencia ayudar la defensa del medioambiente.

El símbolo indica que este producto respeta la normativa europea de medioambiente (2011/65/EU) y le recuerda que todos los productos electrónicos y eléctricos deben ser objeto de recogida por separado al finalizar su ciclo de vida. Para obtener información sobre el reciclaje de este producto y dónde encontrar puntos de recogida llame las supuestas autoridades locales. Una eliminación no correcta de este producto podría conllevar sanciones.

### **CERTIFICADO DE GARANTÍA**

La garantía es válida 24 meses a partir de la fecha de compra para todos los defectos de material o de fabricación.

**La garantía es válida sólo si presenta el recibo fiscal con la fecha de compra y el nombre del modelo del aparato comprado.**

Si el aparato requiere asistencia, contacte su vendedor o nuestra empresa. Eso para preservar el rendimiento de su aparato y NO invalidar la garantía. Toda manipulación del aparato por una persona no autorizada anula automáticamente la garantía.

### **CONDICIONES DE GARANTÍA**

Si aparecen averías a causa de un defecto de material y/o fabricación durante la garantía garantizamos gratuitamente la reparación del aparato.

No se tienen en cuenta en la garantía todas las partes que sean defectuosas debidas a:

- a. Daños en el transporte o caídas accidentales.
- b. Instalación eléctrica incorrecta y no conforme.
- c. Reparaciones o modificaciones realizadas por personal no especializado.
- d. Falta o incorrectos limpieza y mantenimiento.
- e. Aparato y/o partes del aparato expuestas a deterioro y/o consumo (lámparas, pilas, cuchillas).
- f. Falta de cumplimiento de las instrucciones para el funcionamiento del aparato, negligencia en el uso.

Esta lista es simplificada y no completa ya que esta garantía se anula para todas aquellas circunstancias que no permiten remontar a defectos de fabricación del aparato.

La garantía se anula en cada caso de uso impropio del aparato y en caso de un uso profesional.

Beper Srl declina toda responsabilidad por cualquier daño que puede directamente o indirectamente resultar de personas, cosas o animales domésticos en consecuencia de la falta de cumplimiento de todas las instrucciones indicadas en este "Manual de Instrucciones y Advertencias" en términos de instalación, uso y mantenimiento del aparato.

Contacte con el distribuidor de su país o el departamento de post venta de Beper.

Envíe un e-mail a [assistenza@beper.com](mailto:assistenza@beper.com) y le enviaremos datos de su servicio técnico en su país.

## **Γενικές προειδοποιήσεις**

### **Διαβάστε τις παρακάτω οδηγίες πριν χρησιμοποιήσετε τη συσκευή.**

Πριν και κατά τη χρήση της συσκευής, πρέπει να τηρούνται ορισμένες βασικές προφυλάξεις.

Αφού αφαιρέσετε όλα τα υλικά συσκευασίας, ελέγξτε την ακεραιότητα της συσκευής. Σε περίπτωση αμφιβολίας μη χρησιμοποιείτε τη συσκευή και επικοινωνήστε με επαγγελματικά καταρτισμένο προσωπικό. Τα υλικά συσκευασίας (πλαστικές σακούλες, φελιζόλ κ.λπ.) πρέπει πάντα να φυλάσσονται μακριά από παιδιά, ως πιθανή αιτία κινδύνου.

Βεβαιωθείτε ότι η τάση του δικτύου είναι ίση με την τάση που αναγράφεται στην ετικέτα τεχνικών δεδομένων και ότι το ηλεκτρικό σύστημα είναι συμβατό με την ισχύ της συσκευής.

Ποτέ μην αποσυνδέετε τη συσκευή από την πρίζα τραβώντας το καλώδιο ρεύματος.

Βεβαιωθείτε ότι το καλώδιο δεν έρχεται ποτέ σε επαφή με ζεστές ή αιχμηρές επιφάνειες.

Μη χρησιμοποιείτε τη συσκευή εάν το καλώδιο τροφοδοσίας είναι κατεστραμμένο.

Εάν το καλώδιο τροφοδοσίας είναι κατεστραμμένο, πρέπει να αντικατασταθεί από τον κατασκευαστή ή από το Τεχνικό σέρβις μετά την πώληση ή από εξειδικευμένο άτομο, προκειμένου να αποφευχθεί τυχόν κίνδυνος.

Συνδέστε τη συσκευή μόνο σε πρίζα εναλλασσόμενου ρεύματος.

Γενικά δεν συνιστάται η χρήση προσαρμογέων, πολλαπλών υποδοχών ή/και προεκτάσεων καλωδίου.

Όταν η χρήση τους είναι απαραίτητη, χρησιμοποιείτε μόνο προσαρμογείς και προεκτάσεις καλωδίου σύμφωνα με τους ισχύοντες κανονισμούς ασφαλείας.

Αυτή η συσκευή πρέπει να χρησιμοποιείται μόνο για τη λειτουργία για την οποία έχει σχεδιαστεί ρητά. Οποιαδήποτε άλλη χρήση πρέπει να θεωρείται εσφαλμένη και επομένως επικίνδυνη, προκαλώντας τη λήξη της εγγύησης. Ο κατασκευαστής δεν μπορεί να θεωρηθεί υπεύθυνος για οποιαδήποτε ζημιά που προκαλείται από εσφαλμένη, ακατάλληλη και παράλογη χρήση.

Για να αποφύγετε την επικίνδυνη υπερθέρμανση, ξετυλίξτε τελείως το καλώδιο ρεύματος και αποσυνδέστε τη συσκευή από την πρίζα όταν δεν χρησιμοποιείται.

Πριν πραγματοποιήσετε οποιαδήποτε εργασία καθαρισμού ή συντήρησης, αποσυνδέστε τη συσκευή από την πρίζα.

Μη βυθίζετε τη συσκευή σε νερό ή άλλα υγρά.

Κρατήστε τη συσκευή μακριά από πηγές θέρμανσης (π.χ. καλοριφέρ). Αυτή η συσκευή δεν πρέπει να χρησιμοποιείται από άτομα (συμπεριλαμβανομένων παιδιών) με περιορισμένες σωματικές, αισθητηριακές ή διανοητικές ικανότητες, από άτομα που δεν έχουν εμπειρία και γνώση της συσκευής, εκτός εάν παρακολουθούνται στενά ή καθοδηγούνται προσεκτικά από άτομο υπεύθυνο για την ασφάλειά τους σχετικά με τη χρήση της συσκευής.

Τα παιδιά δεν πρέπει να παίζουν με τη συσκευή.

Όταν η συσκευή πρέπει να απορριφθεί, συνιστάται να την θέσετε εκτός λειτουργίας.

**Συνιστάται επίσης να καταστήσετε αβλαβή εκείνα τα μέρη της συσκευής που ενδέχεται να αποτελούν κίνδυνο.**

**Αυτή η συσκευή δεν πρέπει να χρησιμοποιείται από παιδιά. Τα παιδιά δεν πρέπει να παίζουν με τη συσκευή. Κρατήστε τη συσκευή και το καλώδιο της μακριά από παιδιά κάτω των 8 ετών.**

Αυτή η συσκευή μπορεί να χρησιμοποιηθεί από παιδιά 8 ετών και άνω και από άτομα με περιορισμένες σωματικές, αισθητηριακές ή νοητικές ικανότητες ή από άτομα που δεν έχουν εμπειρία και γνώση της συσκευής, υπό την προϋπόθεση ότι τους έχουν δοθεί πλήρεις οδηγίες σχετικά με την ασφαλή χρήση της συσκευής και υπό την προϋπόθεση ότι κατανοούν τους σχετικούς κινδύνους

### **Προσοχη**

Ποτέ μην βυθίζετε την αντίσταση σε νερό.

Αποφύγετε να έρθει η συσκευή σε επαφή με νερό.

Μην εμποδίζετε τις Εγκοπές Απελευθέρωσης Αέρος όταν λειτουργεί η συσκευή. Κρατήστε όλα τα υλικά στο Δοχείο, χωρίς να έρθουν σε επαφή με την αντίσταση. Ποτέ μην γεμίζετε το τηγάνι ή το δοχείο με λάδι. Μην ακουμπάτε τη συσκευή όταν λειτουργεί. Υπάρχει κίνδυνος εγκαύματος.

Μην τοποθετείτε τη συσκευή κοντά σε τοίχο ή άλλες συσκευές. Αφήστε κενό χώρο τουλάχιστον 10εκ γύρω από τη συσκευή όταν αυτή λειτουργεί.

Κατά τη διάρκεια της λειτουργίας, καυτός ατμός απελευθερώνεται από τις Εγκοπές Απελευθέρωσης Αέρος. Κρατήστε τα χέρια και το πρόσωπο σας σε απόσταση ασφαλείας.

Να προσέχετε όταν αφαιρείτε το τηγάνι από τη συσκευή.

Σε περίπτωση που δείτε μαύρο καπνό, αποσυνδέστε αμέσως. Περιμένετε να διαλυθεί ο καπνός και να κρυώσει η συσκευή πριν να χρησιμοποιήσετε ξανά.

Για οικιακή χρήση μόνο.

#### Περιγραφές προϊόντων -Εικ.Α

1. Λαβή
2. Καλάθι
3. Δίσκος
4. Πίνακας ελέγχου
5. Έξοδος αέρα
6. Κύρια Μονάδα

#### Περιγραφές πίνακα ελέγχου – Εικ. Β

1. Ψηφιακή οθόνη
2. Προκαθορισμένο μενού προγράμματος
  - a. Πατάτες
  - b. Μπριζόλες
  - c. Γαρίδες
  - d. Γλυκά
  - e. Κοτόπουλο
  - f. Μπείκον
  - g. Ψάρι
  - h. Πατάτες σε ροδέλες
3. C. Κουμπί χρόνου / θερμοκρασίας
4. D. Κουμπί ενεργοποίησης / απενεργοποίησης
5. E. Κουμπί ρύθμισης θερμοκρασίας/χρόνου

#### Πριν την Πρώτη Χρήση

Αφαιρέστε όλα τα υλικά συσκευασίας.

Αφαιρέστε τυχόν αυτοκόλλητα ή ετικέτες από τη συσκευή.

Καθαρίστε καλά το καλάθι και το δίσκο με ζεστό νερό, λίγο απορρυπαντικό και ένα μη λειαντικό σφουγγάρι. Σκουπίστε το εσωτερικό και το εξωτερικό της συσκευής με ένα υγρό πανί. Αυτή είναι μια φριτέζα χωρίς λάδι που λειτουργεί με ζεστό αέρα, μην γεμίζετε το καλάθι με λάδι ή οποιοδήποτε λίπος τηγανίσματος. Μην γεμίζετε το καλάθι με λάδι ή οποιοδήποτε άλλο υγρό. Μην τοποθετείτε τίποτα πάνω από τη συσκευή, η ροή του αέρα θα διαταραχθεί και θα επηρεάσει το αποτέλεσμα του ψησίματος με ζεστό αέρα.

Κατά την πρώτη χρήση, το προϊόν μπορεί να έχει λίγη μυρωδιά ή καπνό. Αυτό είναι ένα απολύτως φυσιολογικό φαινόμενο, καθώς ορισμένα εξαρτήματα του μηχανήματος έχουν λιπάνει ελαφρώς εκ των προτέρων. Μετά από λίγο, το φαινόμενο θα εξαφανιστεί εντελώς. Αυτό δεν θα έχει καμία συνέπεια ή επίδραση στην κανονική λειτουργία της συσκευής.

#### Οδηγίες Χρήσης

Συνδέστε το καλώδιο στην πρίζα. Η οθόνη θα ανάψει και θα ακούσετε έναν ήχο "μπιπ".

Τραβήξτε απαλά τη λαβή του καλάθιού για να το αφαιρέσετε από την κύρια μονάδα.

Προσθέστε τα υλικά στο καλάθι και σύρετέ το ξανά στη θέση του.

Πατήστε το κουμπί On/Off. Για να επιλέξετε ένα από τα προκαθορισμένα προγράμματα, πατήστε το κουμπί Προκαθορισμένο μενού προγράμματος μέχρι να αναβοσβήσει το επιλεγμένο πρόγραμμα. Ο χρόνος και η θερμοκρασία μπορούν να ρυθμιστούν χρησιμοποιώντας τα κουμπιά «+» ή «-».

Για να ρυθμίσετε χειροκίνητα τον χρόνο μαγειρέματος, πατήστε το κουμπί χρόνου / θερμοκρασίας για να ανάψουν οι ενδείξεις θερμοκρασίας, αυτό μπορεί να ρυθμιστεί χρησιμοποιώντας το κουμπί "+" ή "-". Ομοίως, για να τροποποιήσετε τον χρόνο, πατήστε το ίδιο κουμπί χρόνου / θερμοκρασίας. Όταν ανάψουν οι ενδείξεις ώρας, προσαρμόστε την επιθυμητή ώρα χρησιμοποιώντας τα κουμπιά «+» ή «-».

Μόλις ρυθμιστεί το επιθυμητό πρόγραμμα ή η ώρα και η θερμοκρασία, πατήστε το κουμπί On/Off για να ξεκινήσει η διαδικασία μαγειρέματος. Μπορείτε να ελέγξετε την κατάσταση μαγειρέματος των υλικών και κατά τη διάρκεια της λειτουργίας αφαιρώντας απλώς το καλάθι. Αν τοποθετήσετε ξανά το καλάθι, θα συνεχιστεί αυτόματα το μαγείρεμα.

Μόλις ολοκληρωθεί η διαδικασία μαγειρέματος, τραβήξτε απαλά το καλάθι έξω από τη συσκευή και ελέγξτε ότι τα υλικά είναι έτοιμα. Εάν τα υλικά δεν είναι ακόμη έτοιμα ή δεν έχουν φτάσει στο επιθυμητό επίπεδο μαγειρέματος ή/και ροδίσματος, σύρετε το καλάθι πίσω στη συσκευή και ρυθμίστε το χρονόμετρο για μερικά επιπλέον λεπτά.

## Καθαρισμός και Συντήρηση

Καθαρίζετε τη συσκευή μετά από κάθε χρήση.

**Μην χρησιμοποιείτε μεταλλικά σκεύη κουζίνας ή λειαντικά υλικά καθαρισμού για να καθαρίσετε το καλάθι, καθώς αυτό μπορεί να καταστρέψει την αντικολλητική επίστρωση. Μην πλένετε το καλάθι στο πλυντήριο πιάτων.**

Αφαιρέστε το φιν από την πρίζα και αφήστε τη συσκευή να κρυώσει.

**Σημείωση: Αφαιρέστε το καλάθι για να αφήσετε τη φριτέζα αέρα να κρυώσει πιο γρήγορα.**

Σκουπίστε το εξωτερικό της συσκευής με ένα υγρό πανί.

Αφού αφήσετε το καλάθι να κρυώσει, αφαιρέστε το μεγαλύτερο μέρος της βρωμιάς με χαρτί κουζίνας.

Γεμίστε το καλάθι και τη σχάρα με ζεστό νερό και υγρό πλυσίματος και αφήστε το να μουλιάσει για περίπου δέκα λεπτά. Μετά από δέκα λεπτά, αφαιρέστε όλα τα υπολείμματα βρωμιάς με ένα μη μαλακό σφουγγάρι και πλύνετε προσεκτικά το καλάθι με νερό.

## Technical Data

Ισχύς: 1400W

Τροφοδοσία: 220-240V~ 50/60Hz

**Για οποιουδήποτε λόγους βελτίωσης, η Berer διατηρεί το δικαίωμα να τροποποιήσει ή να βελτιώσει το προϊόν χωρίς καμία προειδοποίηση.**



Η Ευρωπαϊκή Οδηγία 2011/65/EU σχετικά με τα απόβλητα ειδών ηλεκτρικού και ηλεκτρονικού εξοπλισμού, προβλέπει ότι παλαιές οικιακές ηλεκτρικές συσκευές δεν πρέπει να απορρίπτονται μαζί με τα υπόλοιπα αστικά απόβλητα. Οι παλιές συσκευές πρέπει να συλλέγονται χωριστά, προκειμένου να βελτιστοποιηθεί η ανάκτηση και ανακύκλωση των υλικών που περιέχουν, καθώς και τη μείωση των επιπτώσεων στην ανθρώπινη υγεία και το περιβάλλον. Το σύμβολο διαγραμμένο "δοχείο αποβλήτων" στο προϊόν υπενθυμίζει σε σας την υποχρέωσή σας, πως όταν επιθυμείτε να πετάξετε τη συσκευή, πρέπει να συλλέγεται ξεχωριστά.

**ΟΡΟΙ ΕΓΓΥΗΣΗΣ**

Αγαπητέ/ή πελάτη,

Σας ευχαριστούμε που αγοράσατε αυτό το προϊόν. Σε περίπτωση που το προϊόν που διαθέτετε απαιτεί service βάσει εγγύησης, επικοινωνήστε με το κεντρικό service μας.

**Για την αποφυγή της άσκοπης αναστάτωσης, σας συμβουλεύουμε να διαβάσετε προσεκτικά τα εγχειρίδια χρήστη πριν να επικοινωνήσετε με το service μας.**

Τα προϊόντα καλύπτονται με εγγύηση έναντι οποιουδήποτε κατασκευαστικού ελαττώματος για 2 χρόνια από την ημερομηνία της αρχικής αγοράς. Εάν κατά τη διάρκεια αυτής της περιόδου το προϊόν αποδειχθεί ελαττωματικό λόγω ακαταλληλότητας υλικού ή ποιότητας εργασίας, το κεντρικό service θα επιδιορθώσει ή θα αντικαταστήσει (κατά την αποκλειστική του κρίση) το προϊόν βάσει των ορίων και συνθηκών που ορίζονται πιο κάτω, χωρίς χρέωση για την εργασία και τα ανταλλακτικά:

1. Η εγγύηση ισχύει υπό την προϋπόθεση ότι το προϊόν χρησιμοποιείται και συντηρείται σύμφωνα με τις οδηγίες της κατασκευαστικής εταιρείας.
2. Η εγγύηση παρέχεται μόνο με την προσκόμιση του προϊόντος μαζί με το αρχικό τιμολόγιο ή την απόδειξη αγοράς, όπου θα δηλώνεται η ημερομηνία αγοράς και ο τύπος του προϊόντος.
3. Η εγγύηση δεν θα ισχύσει σε περίπτωση :

Ζημίας που προκαλείται λόγω κακής χρήσης συμπεριλαμβανομένης, ενδεικτικά, της μη χρήσης του προϊόντος για το σκοπό για τον οποίο προορίζεται ή σύμφωνα με τις οδηγίες χρήστη που αφορούν τη σωστή χρήση και συντήρηση, καθώς και της εγκατάστασης ή χρήσης του προϊόντος χωρίς να τηρούνται τα ισχύοντα πρότυπα ασφαλείας στη χώρα που χρησιμοποιείται.

Ζημίας που προκαλείται λόγω ατυχημάτων, συμπεριλαμβανομένων, ενδεικτικά, κεραυνού, ύδατος, πυρός, κατάχρησης ή αμέλειας.

Μετατροπής, παραμόρφωσης, μη δυνατότητας ανάγνωσης ή αφαίρεσης του μοντέλου ή του σειριακού αριθμού από το προϊόν.

Ζημίας που προκαλείται από επιδιορθώσεις ή ρυθμίσεις που έχουν πραγματοποιηθεί από μη εξουσιοδοτημένα άτομα ή εταιρείες service.

Ελαττωμάτων σε οποιοδήποτε σύστημα με το οποίο έχει εννοποιηθεί ή χρησιμοποιείται το προϊόν.

Επικοινωνήστε με τον επίσημο διανομέα της beper στην χώρα σας ή με το τμήμα υποστήριξης της Beper στο e-mail [assistenza@beper.com](mailto:assistenza@beper.com)

Το οποίο θα προωθήσει το αίτημα σας στον επίσημο διανομέα της Beper της χώρας σας.

## **Avertizări generale**

### **Citiți următoarele instrucțiuni înainte de utilizarea aparatului.**

Înainte și în timpul utilizării aparatului, trebuie respectate unele măsuri de precauții de bază.

După îndepărtarea tuturor materialelor de ambalare, verificați integritatea aparatului. În caz de îndoială, nu utilizați aparatul și contactați personal calificat profesional. Materialele de ambalare (pungi de plastic, spumă de polistiren, etc.) trebuie ținute întotdeauna în afara ariei de acces al copiilor, ca potențială cauză de risc. Asigurați-vă întotdeauna că tensiunea rețelei este egală cu tensiunea indicată pe eticheta cu date tehnice și că sistemul electric este compatibil cu puterea aparatului.

Nu deconectați niciodată aparatul de la priză trăgând de cablul de alimentare.

Asigurați-vă că niciodată cablul nu intră în contact cu suprafețe fierbinți sau ascuțite.

Nu utilizați aparatul dacă cablul de alimentare este deteriorat.

Dacă cablul de alimentare este deteriorat, acesta trebuie înlocuit de producător ori de serviciul său tehnic post-vânzare ori de o persoană calificată, pentru a evita orice risc potențial.

Conectați aparatul numai la o priză cu curent alternativ.

În general nu este recomandată utilizarea adaptoarelor, prizelor multiple și/sau prelungitoarelor.

Când utilizarea lor este necesară folosiți adaptoare și prelungitoare conforme cu reglementările de siguranță aplicabile.

Acest aparat trebuie utilizat numai pentru operațiunea pentru care a fost conceput în mod expres. Orice alt tip de utilizare se consideră a fi incorectă și deci periculoasă, cauzând pierderea garanției. Producătorul nu poate fi făcut responsabil pentru daunele cauzate de o utilizare incorectă, improprie și nerezonabilă.

Pentru a evita supraîncălzirea periculoasă derulați complet cablul de alimentare și deconectați ștecherul de la priză când aparatul nu este utilizat.

Înainte de a efectua orice operațiune de curățare ori întreținere, deconectați ștecherul de la priză.

Nu cufundați aparatul în apă sau alte lichide.

Țineți aparatul departe de surse de căldură (de ex. calorifer).

Acest aparat nu trebuie folosit de persoane (inclusiv copii) cu capacități fizice, senzoriale sau mentale limitate, de către persoane lipsite de experiență și cunoștințe despre aparat, cu excepția cazului în care sunt supravegheate îndeaproape sau bine instruite de către o persoană responsabilă de siguranța lor în ceea ce privește utilizarea aparatului.

Copiii nu trebuie să se joace cu aparatul.

Atunci când aparatul trebuie aruncat, se recomandă ca acesta să fie nefuncțional.

**De asemenea, se recomandă să faceți inofensive acele părți ale aparatului care pot constitui un pericol.**

**Acest aparat nu trebuie folosit de copii. Copiii nu trebuie să se joace cu aparatul. Țineți aparatul și cablul acestuia departe de copii cu vârsta sub 8 ani.**

Acest aparat poate fi utilizat de către copii cu vârsta de 8 ani sau mai mult și de către persoane cu capacități fizice, senzoriale sau mentale limitate sau de către persoane care nu au experiență și cunoștințe despre aparat, cu condiția să li se ofere instrucțiuni complete privind utilizarea în siguranță a aparatului și cu condiția să înțeleagă riscurile aferente.

### **Avertismente legate de utilizare**

Nu cufundați niciodată în apă respectiv nu clătiți sub jetul de la robinet carcasa, care conține componente electrice și elementele de încălzire. Evitați intrarea oricărui lichid în aparat.

Nu acoperiți orificiul de intrare respectiv cel de ieșire al aerului când aparatul este pus în funcțiune.

Țineți toate ingredientele în coș sau preveniți orice contact cu elementele de încălzire.

Nu umpleți niciodată tigaia sau coșul cu ulei.

Nu atingeți aparatul în timp ce acesta este pus în funcțiune. Pericol de opărire. Nu puneți aparatul lângă un perete sau alte aparate. Lăsați cel puțin 10 cm spațiu liber în partea din spate și părțile laterale și 10 cm deasupra aparatului în timp ce este pus în funcțiune.

În timpul prăjirii cu aer fierbinte, aburii fierbinți sunt eliberați prin orificiile de ieșire al aerului.

Țineți-vă mâinile și fața la o distanță sigură de aburi și de orificiile de ieșire al aerului.

Aveți grijă de asemenea de aburii fierbinți când scoateți tigaia din aparat. Deconectați imediat aparatul de la rețeaua de curent dacă observați că din aparat iese fum negru. Așteptați până se oprește emisia de fum înainte de a lăsa aparatul să se răcească.

Numai pentru uz casnic.

#### Product Descriptions -Fig.A

1. Mâner
2. Coș
3. Tavă
4. Panou de control
5. Orificiu de ieșire al aerului
6. Unitate principală

#### Descriere panou de control – Fig. B

1. Ecran digital
2. Meniu cu programe presetate
  - a. Cartofi prăjiți
  - b. Friptură
  - c. Creveți
  - d. Coacere
  - e. Pui
  - f. Bacon
  - g. Pește
  - h. Cartofi feliați
3. Buton Timp/Temperatură
4. Buton de pornire/oprire
5. Buton de reglare Temperatură/Timp

#### Înainte de prima utilizare

Îndepărtați toate materialele de ambalare.

Îndepărtați orice autocolante ori etichete de pe aparat.

Curățați temeinic coșul și tava cu apă fierbinte, niște detergent de vase lichid și un burete nonabraziv.

Ștergeți interiorul și exteriorul aparatului cu un prosop umed. Aceasta este o friteuză fără ulei, care funcționează folosind aer fierbinte, nu umpleți coșul cu niciun fel de ulei ori grăsime pentru prăjit. Nu umpleți coșul cu ulei respectiv niciun fel de alt lichid. Nu așezați nimic deasupra aparatului, fluxul de aer va fi întrerupt și va afecta rezultatul prăjirii cu aer cald.

Când este folosit prima dată, produsul poate emana puțin miros sau fum. Acesta este un fenomen perfect normal deoarece unele componente ale aparatului au fost ușor lubrificate în avans. După un timp scurt, fenomenul va dispărea complet. Acesta nu va avea nicio consecință ori efect asupra funcționării normale ale aparatului.

#### Instrucțiuni de folosire

Conectați cablul la priză. Ecranul se va aprinde și veți auzi un „bip”.

Trageți ușor de mânerul coșului pentru a-l îndepărta din unitatea principală.

Adăugați ingredientele în coș și glisați-l înapoi la locul său.

Apăsăți butonul de pornire/oprire. Pentru a selecta unul din programele presetate, apăsați butonul Preset Program Menu până pâlpâie programul ales. Timpul și temperatura pot fi ajustate prin utilizarea butoanelor “+” sau “-”.

Pentru setarea manuală a timpului de gătit, apăsați butonul Timp/Temperatură astfel că indicatorii de temperatură se vor aprinde, acesta poate fi ajustat folosind butonul “+” ori “-”. În mod similar, pentru a modifica sincronizarea, apăsați același buton Timp/Temperatură. Când se aprind indicatorii de timp, ajustați-l până la timpul dorit prin folosirea butoanelor “+” ori “-”.

Îndată ce programul, timpul și temperatura dorite sunt setate, apăsați butonul de pornire/oprire pentru a porni procesul de gătire. Este posibilă verificarea stării de gătire a ingredientelor și în timpul operațiunii prin simpla îndepărtare a coșului. Inserarea din nou a coșului va relua automat gătitul.

Îndată ce procesul de gătire este finalizat, trageți ușor coșul aparatului și verificați dacă ingredientele sunt gata. Dacă ingredientele încă nu sunt gata, sau nu au atins încă nivelul de gătire dorit și/sau de rumenire, glisați coșul înapoi în aparat și setați timerul pentru câteva minute suplimentare.

### Curățare și întreținere

Curățați aparatul după fiecare utilizare.

**Nu folosiți ustensile de bucătărie ori materiale de curățat abrazive pentru curățarea coșului, deoarece acestea pot deteriora învelișul antiaderent. Nu spălați coșul și grătarul în mașina de spălat vase.**

Scoateți ștecherul din priză și lăsați aparatul să se răcească.

**Notă: Îndepărtați coșul pentru a lăsa friteuza cu aer cald să se răcească mult mai repede.**

Ștergeți partea exterioară a aparatului cu un prosop umed.

După ce ați lăsat coșul să se răcească, îndepărtați cea mai mare parte a murdăriei cu hârtie de bucătărie.

Umpleți coșul și grătarul din interiorul aparatului cu apă fierbinte și detergent de vase lichid și lăsați la înmuiat pentru aproximativ zece minute. După trecerea celor zece minute, înapărtați toate reziduurile de murdărie cu un burete non-abraziv, și spălați cu grijă coșul și grătarul folosind apă.

### Date tehnice

Putere: 1400W

Alimentare: 220-240V~ 50/60Hz

**În scopul îmbunătățirii perspectivei Bepër își rezervă dreptul de a modifica produsul în cauză fără notificare sau reconstruire.**



Directiva Europeană 2011/65/EU privind Deșeurile de echipamente electrice și electronice (DEEE), pretinde ca electrocasnicele să nu pot fi scoase din uz prin deșeurile normale nesortate. Aparatele vechi trebuie colectate separat pentru a optimiza restabilirea și reciclarea materialelor pe care le conține și pentru a reduce impactul asupra sănătății umane și asupra mediului. Simbolul tomberonului cu roți barate de pe produs vă amintește de obligația dvs referitoare la scoaterea din uz a unui aparat, și anume că acesta trebuie colectat separat.

### **CERTIFICAT DE GARANȚIE**

Acest aparat a fost verificat în fabrică. De la data achiziționării originale se aplică o garanție de 24 luni la material și defecte de producție. Bonul fiscal trebuie predat împreună cu certificatul de garanție în cazul unei reclamații.

**Garanția este valabilă numai cu un certificat de garanție și bon fiscal pe care apare data achiziționării și modelul aparatului.**

Pentru orice asistență tehnică, vă rugăm contactați direct vânzătorul sau sediul nostru central pentru a păstra eficiența aparatului și pentru a NU anula garanția.

### **CONDIȚII DE GARANȚIE**

Dacă aparatul prezintă defecțiuni ale materialelor defecte și/sau producție în timpul perioadei de garanție, noi vă garantăm reparația gratuită în condițiile în care:

- Aparatul a fost folosit corespunzător și conform scopului pentru care a fost creat.
- Aparatul nu a fost modificat.
- Bonul fiscal trebuie prezentat.
- Uzura normală și excesivă nu face obiectul garanției.

De aceea orice parte care ar putea fi ruptă accidental sau prezintă semne vizibile de uzură la produsele consumabile (precum la lămpi, baterii, elemente de încălzire ...) părțile estetice sunt excluse din garanție și orice defect rezultat din nerespectarea regulilor privind utilizarea, neglijența în folosire și/sau întreținerea aparatului, nepăsare, greșeală sau instalare improprie, deteriorare în timpul transportului și orice altă deteriorare neatribuibile pentru furnizor.

Pentru orice defecțiune care nu poate fi reparată în perioada de garanție, aparatul va fi înlocuit gratuit. În orice caz, dacă partea care trebuie înlocuită din cauza defecțiunilor, ruperii sau funcționării eronate este un accesoriu și/sau o parte detașabilă a produsului, Beper își rezervă dreptul de a înlocui numai partea defectată și nu întreg produsul.

Chiar și după expirarea garanției acordăm întotdeauna atenție reparațiilor aparatelor defectate. Pentru suport tehnic și/sau reparații după perioada de garanție ne puteți contacta direct la adresa de mai jos:

Contactați distribuitorul din țara dvs. Sau departamentul de vânzări Beper.

E-mail [assistenza@beper.com](mailto:assistenza@beper.com) care va trimite mai departe ancheta la distribuitorul dvs.

## **Obecná varování**

### **Před použitím spotřebiče si přečtěte následující pokyny.**

Před použitím spotřebiče a během něj je třeba dodržovat některá základní bezpečnostní opatření.

Po odstranění všech obalových materiálů zkontrolujte neporušenost spotřebiče. V případě jakýchkoli pochybností spotřebič nepoužívejte a obraťte se na odborně kvalifikovaný personál. Obalové materiály (plastové sáčky, polystyren apod.) musí být vždy uloženy mimo dosah dětí, protože mohou být příčinou rizika.

Vždy se ujistěte, že napětí v elektrické síti odpovídá napětí uvedenému na štítku s technickými údaji a že elektrický systém je kompatibilní s výkonem spotřebiče.

Nikdy neodpojujte spotřebič ze zásuvky tahem za napájecí kabel. Dbejte na to, aby se kabel nikdy nedostal do kontaktu s horkými nebo ostrými povrchy.

Nepoužívejte spotřebič, pokud je napájecí kabel poškozený.

Pokud je napájecí kabel poškozen, musí jej vyměnit výrobce nebo jeho technický poprodejní servis nebo kvalifikovaná osoba, aby se předešlo případnému riziku.

Spotřebič připojujte pouze do zásuvky střídavého proudu.

Obecně se nedoporučuje používat adaptéry, více zásuvek a/nebo prodlužovací šňůry.

Pokud je jejich použití nezbytné, používejte pouze adaptéry a prodlužovací šňůry odpovídající platným bezpečnostním předpisům. Tento spotřebič se smí používat pouze k provozu, pro který byl výslovně navržen. Jakékoli jiné použití je třeba považovat za nesprávné, a tudíž nebezpečné, což způsobuje zánik záruky. Výrobce nenese odpovědnost za škody způsobené nesprávným, nevhodným a nepřiměřeným používáním.

Abyste zabránili nebezpečnému přehřátí, zcela odviňte napájecí kabel a odpojte zástrčku ze zásuvky, pokud spotřebič nepoužíváte. Před prováděním jakéhokoli čištění nebo údržby odpojte zástrčku od elektrické zásuvky.

Neponořujte spotřebič do vody nebo jiných tekutin.

Spotřebič udržujte mimo dosah zdrojů tepla (např. radiátoru).

Tento spotřebič nesmí používat osoby (včetně dětí) s omezenými fyzickými, smyslovými nebo duševními schopnostmi, osoby, které nemají zkušenosti a znalosti o spotřebiči, pokud nejsou pod přísným dohledem nebo nejsou dobře poučeny osobou odpovědnou za jejich bezpečnost ohledně používání spotřebiče.

Děti si se spotřebičem nesmí hrát.

Pokud je nutné spotřebič zlikvidovat, doporučuje se, aby byl nefunkční.

**Doporučuje se rovněž zneškodnit ty části spotřebiče, které by mohly představovat nebezpečí. Tento spotřebič nesmí používat děti. Děti si se spotřebičem nesmí hrát. Spotřebič a jeho kabel uchovávejte mimo dosah dětí mladších 8 let.**

Tento spotřebič mohou používat děti od 8 let a osoby s omezenými fyzickými, smyslovými nebo duševními schopnostmi nebo osoby, které nemají dostatek zkušeností a znalostí o spotřebiči, pokud jim byly poskytnuty úplné pokyny týkající se bezpečného používání spotřebiče a pokud rozumí souvisejícím rizikům.

## **Obecné informace**

Nikdy neponořujte přístroj do vody, obsahuje elektrické součásti a topné články. Zabraňte vniknutí kapaliny do spotřebiče. Nezakrývejte přívod vzduchu a výstupní otvor vzduchu, když je zařízení v provozu. Uchovávejte všechny ingredience v koši, zabraňte jejich styku s topným tělesem. Nikdy neplňte pánev a koš olejem.

Nedotýkejte se zařízení, pokud je v provozu. Nebezpečí opaření.

Neumísťujte přístroj na stěnu nebo proti jiným zařízením. Ponechte nejméně 10 cm volného místa na zadní a boční straně a 10 cm volného místa nad spotřebičem.

Během smažení horkým vzduchem se uvolňuje horká pára přes výstupní otvory pro vzduch. Udržujte ruce a obličej v bezpečné vzdálenosti od páry a otvoru pro výstup vzduchu.

Dávejte pozor i na horkou páru a vzduch, když vyjmete nádobu ze spotřebiče. Ihned odpojte spotřebič ze zásuvky, pokud z něj vychází tmavý kouř. Počkejte, až se emise kouře zastaví, nechte spotřebič před opětovným použitím vychladnout. Produkt je určen pouze pro použití v domácnosti.

**Popis spotřebiče – Fig.A**

1. Rukojeť
2. Fritovací nádoba
3. Vyjímatelná mřížka
4. Ovládací panel
5. Výstup vzduchu
6. Hlavní jednotka přístroje

**Popis ovládacího panelu – Fig. B**

1. Digitální displej
2. Nabídka přednastavených programů
  - a. Hranolky
  - b. Steaky
  - c. Krevety
  - d. Pečení
  - e. Kuře
  - f. Slanina
  - g. Ryby
  - h. Bramborové plátky
3. Tlačítko času/teploty
4. Tlačítko zapnutí/vypnutí
5. Tlačítko regulace teploty/času

**Před prvním použitím**

Odstraňte všechny obalové materiály.

Odstraňte ze spotřebiče všechny nálepky a štítky.

Důkladně vyčistěte fritovací nádobu a zásobník horkou vodou trochou mycího prostředku a neabrazivní houbičkou.

Vnitřní a vnější část spotřebiče otřete vlhkým hadříkem. Jedná se o bezolejovou fritézu, která pracuje pomocí horkého vzduchu, fritovací nádobu nenaplňujte olejem ani žádným fritovacím tukem ani jinou tekutinou. Nepokládejte nic na horní část spotřebiče, proudění vzduchu by bylo narušeno a ovlivnilo by výsledek fritování horkým vzduchem.

Při prvním použití může výrobek vydávat mírný zápach nebo kouř. Jedná se o zcela normální jev, protože některé součásti přístroje byly předem mírně promazány. Po krátké době tento jev zcela zmizí a nebude mít žádné následky ani vliv na normální funkci spotřebiče.

**Návod k použití**

Zapojte kabel do zásuvky. Displej se rozsvítí a ozve se pípnutí.

Jemným zatažením za rukojeť koše jej vyjměte z hlavní jednotky.

Přidejte ingredience do fritovací nádoby a zasuňte jej zpět na místo.

Stiskněte tlačítko zapnutí/vypnutí. Chcete-li vybrat jeden z přednastavených programů, stiskněte příslušné tlačítko Nabídky přednastavených programů, dokud vybraný program nezačne blikat. Čas a teplotu lze upravit pomocí tlačítek "+" nebo "-".

Chcete-li ručně nastavit dobu vaření, stiskněte tlačítko čas/teplota, aby se rozsvítily ukazatele teploty, tu lze nastavit pomocí tlačítka "+" nebo "-". Podobně pro úpravu časování stiskněte stejné tlačítko čas/teplota. Jakmile se rozsvítí ukazatel času, upravte jej na požadovaný čas pomocí tlačítek "+" nebo "-".

Jakmile nastavíte požadovaný program nebo čas a teplotu, stiskněte tlačítko zapnutí/vypnutí pro spuštění procesu vaření. Stav přípravy surovin je možné kontrolovat i během provozu jednoduchým vyjmutím koše. Opětovným vložením koše se vaření automaticky obnoví.

Po dokončení procesu vaření opatrně vytáhněte fritovací nádobu z hlavní jednotky spotřebiče a zkontrolujte, zda jsou ingredience hotové. Pokud ingredience ještě nejsou hotové nebo nedosáhly požadovaného stupně propečení a/nebo zhnědnutí, zasuňte fritovací nádobu zpět do spotřebiče a nastavte časovač na několik dalších minut.

## Čištění a údržba

Spotřebič čistěte po každém použití.

**K čištění fritovací nádoby nepoužívejte kovové kuchyňské náčiní ani abrazivní čisticí prostředky, protože by mohlo dojít k poškození nepřilnavého povrchu. Fritovací nádobu a mřížku nemýjte v myčce nádobí.**

Vytáhněte síťovou zástrčku ze zásuvky a nechte spotřebič vychladnout.

**Poznámka: vyjměte fritovací nádobu, aby se horkovzdušná fritéza rychleji ochladila.**

Vnější stranu spotřebiče otřete vlhkým hadříkem.

Poté, co necháte fritovací nádobu vychladnout, odstraňte většinu nečistot pomocí kuchyňské utěrky.

Naplňte fritovací nádobu s mřížkou uvnitř přístroje horkou vodou s mycím prostředkem a nechte je asi deset minut namočené. Po uplynutí deseti minut odstraňte všechny zbytky nečistot neabrazivní houbičkou a fritovací nádobu a mřížku pečlivě umyjte vodou.

## Technická data

Příkon: 1400 W

Napětí a frekvence: 220-240V~ 50/60Hz

**Společnost Beper si vyhrazuje právo na změnu nebo vylepšení produktu bez předchozího upozornění.**



Evropská směrnice 2011/65 / EU o odpadních elektrických a elektronických zařízeních (OEEZ), vyžaduje, aby staré domácí elektrické spotřebiče nebyly odkládány do běžného netříděného komunálního odpadu. Staré spotřebiče musí být shromažďovány odděleně za účelem optimalizace obnovy a recyklace materiálů, které obsahují, a snížení dopadu na lidské zdraví a životní prostředí. Symbol "Přeškrtnuté popelnice" na výrobku vás upozorňuje na povinnost, že při likvidaci spotřebiče musí být shromažďovány odděleně.

## OBECNÉ PODMÍNKY ZÁRUKY

Tento spotřebič byl zkontrolován v továrně. Od data původního nákupu se na materiálové a výrobní vady vztahuje záruka 24 měsíců.

**Záruční doba začíná běžet od data nabytí spotřebiče koupí, jak je uvedeno na záručním listu (popř. účtence) nebo faktuře a potvrzeném razítkem prodejce. Práva odpovědnosti za vady lze uplatňovat u prodejce, u kterého byl výrobek zakoupen.**

Záruka je platná pouze se záručním listem nebo s dokladem o koupi (daňový doklad) s uvedením data nákupu a modelu spotřebiče. Pokud potřebujete technickou pomoc, obraťte se na prodejce nebo na naše ústředí, aby se zachovala efektivita zařízení a aby se záruka nezrušila. Jakékoli zásahy na tomto zařízení neoprávněnými osobami automaticky ruší záruku.

## ZÁRUČNÍ PODMÍNKY

Pokud se na zařízení během záruční doby projeví vady v důsledku vadného materiálu a / nebo výroby, garantujeme bezplatnou opravu za předpokladu, že:

- Spotřebič byl používán správně a pro účel, pro který byl určen.
- Zařízení nebylo poškozeno a bylo pravidelně a správně udržováno.
- Byl předložen doklad o koupi.

Záruka se nevztahuje na opotřebení věci (výrobku) způsobené jejím obvyklým používáním. (§ 619 odst. 2 Občanského zákoníku). Záruka se též nevztahuje na závady výrobku, způsobené jiným, než obvyklým používáním výrobku.

Za obvyklé používání v tomto smyslu firma BEPER považuje zejména, pokud výrobek:

Je používán pouze k účelu, ke kterému je určen a který je popsán v příloženém návodu k použití. Pouze návod v českém jazyce vydaný firmou BEPER je pro spotřebitele závazný.

Je používán a správně udržován podle tohoto návodu, používán šetrně, pozorně a nepřetěžován.

Je používán v čistém, bezprašném a nezakouřeném prostředí, je chráněn pouzdem nebo krytkou, pokud je přiložena. Výrobek je určen výhradně pro jiný účel než pro podnikání s tímto výrobkem.

Je používán za pokojové teploty, dostatečného větrání a s nezakrytými větracími otvory.

Nebyl vystaven nepříznivému vnějšímu vlivu, např. slunečnímu a jinému záření či elektromagnetickému poli, vniknutí tekutiny, vniknutí předmětu, přepětí v síti, přepětí nebo zkratu na vstupech či výstupech, napětí vzniklému při elektrostatickém výboji (včetně blesku), chybnému napájecímu nebo vstupnímu napětí a nevhodnému vniknutí předmětu, přepětí v síti, přepětí nebo zkratu na vstupech či výstupech, napětí vzniklému při elektrostatickém výboji (včetně blesku), chybnému napájecímu nebo vstupnímu napětí a nevhodné polaritě tohoto napětí, vlivu chemických procesů např. použitých napájecích článků apod.

Nebyl udržován a čistěn nevhodnými způsoby nebo nesprávně použitými čistícími prostředky (např. chemický a mechanický vliv).

Nebyly kýmkoliv provedeny úpravy, modifikace, změny konstrukce nebo adaptace ke změně nebo rozšíření funkcí výrobku oproti zakoupenému provedení nebo pro možnost jeho provozu v jiné zemi, než pro kterou byl navržen, vyroben a schválen.

Je používán s doporučeným čistým neopotřebovaným příslušenstvím a je mu pravidelně vyměňováno příslušenství, podléhající rychlejšímu opotřebení (např. baterie). Firma BEPER nenese odpovědnost za nesprávný chod a případné vady výrobku vzniklé vlivem použitého příslušenství a náplní jiných výrobců, stejně jako použitím poškozeného, opotřebovaného a znečištěného příslušenství a náplní.

Není mechanicky, tepelně nebo chemicky poškozen; neměl sejmutý ochranný kryt, nemá odstraněny nebo smazány štítky, poškozeny plomby a šrouby nebo není poškozen ořesy pádem, teplem, tekutinou (i z baterií), zlomením nebo přetržením kabelu, konektoru, spínače, krytu či jiné části, včetně poškození v průběhu přepravy

Je používán v souladu se zákony, technickými normami a bezpečnostními předpisy platnými v České republice, a též na vstupy výrobku je připojeno napětí odpovídající těmto normám a charakteru výrobku.

Je používán s intenzitou a v prostředí odpovídajícím provozu v domácnosti.

Záruka se nevztahuje na žádnou část, která by mohla být náhodně rozbitá nebo měla viditelné známky použití v spotřebních výrobcích (jako jsou lampy, baterie, topné články a podobně), a jakákoliv závada způsobená nedodržením pravidel z neznalosti při používání a / nebo údržbě spotřebiče, nedbalostí, nesprávném použití nebo nesprávné instalaci, poškozením při přepravě a jakýchkoliv jiných škod, které nelze dodavateli přičíst.

Pokud bude mít výrobek vadu, kterou je možno rychle a bez následků odstranit, vyhrazuje si společnost Beper právo řešit reklamční nárok spotřebitele jejím odstraněním (opravou) nebo výměnou části výrobku. Nárok na výměnu věci při výskytu odstranitelné vady vzniká spotřebiteli pouze v případě, že to není vzhledem k povaze vady neúměrné.

Kontaktujte distributora ve vaší zemi případně kontaktujte prodejní oddělení Beper, e-mail [assistenza@beper.com](mailto:assistenza@beper.com), který předá váš požadavek na lokálního distributora.

## **Vispārīgi brīdinājumi**

### **Pirms ierīces lietošanas izlasiet tālāk sniegtos norādījumus.**

Pirms ierīces lietošanas un tās laikā ir jāievēro daži pamata piesardzības pasākumi. Pēc visu iepakojuma materiālu noņemšanas pārbaudiet ierīces veselumu. Šaubu gadījumā nelietojiet ierīci un sazinieties ar profesionāli kvalificētu personālu. Iepakojuma materiāli (plastmasas maisiņi, putupolistirols utt.) vienmēr jāglabā bērniem nepieejamā vietā, jo tie var radīt risku. Vienmēr pārliecinieties, vai tīkla spriegums ir vienāds ar spriegumu, kas norādīts uz tehnisko datu etiķetes un vai elektriskā sistēma ir savietojama ar ierīces jaudu.

Nekad neatvienojiet ierīci no kontaktligzdas, velkot aiz strāvas vada. Nodrošiniet, lai kabelis nekad nesaskartos ar karstām vai asām virsmām. Nelietojiet ierīci, ja strāvas vads ir bojāts.

Ja strāvas vads ir bojāts, tas jānomaina ražotājam vai tā tehniskajam pēcpārdošanas servisam, vai kvalificētai personai, lai izvairītos no iespējamajiem riskiem.

Pievienojiet ierīci tikai maiņstrāvas kontaktligzdai.

Vispār nav ieteicams izmantot adapterus, vairākas kontaktligzdas un/vai pagarinātājus. Ja to lietošana ir nepieciešama, izmantojiet tikai piemērojamajiem drošības noteikumiem atbilstošus adapterus un pagarinātājus. Šo ierīci drīkst izmantot tikai tām darbībām, kurām tā ir īpaši paredzēta. Jebkāda cita lietošana ir uzskatāma par nepareizu un tādējādi bīstamu, kā rezultātā beidzas garantijas termiņš. Ražotājs neuzņemas atbildību par bojājumiem, kas radušies nepareizas, neatbilstošas un nesaprātīgas lietošanas rezultātā.

Lai izvairītos no bīstamas pārkaršanas, pilnībā attiniet strāvas vadu un atvienojiet kontaktspraudni no kontaktligzdas, kad ierīci neizmantojat.

Pirms jebkuru tīrīšanas vai apkopes darbību veikšanas atvienojiet kontaktspraudni no strāvas kontaktligzdas.

Neiegremdējiet ierīci ūdenī vai citos šķīdumos.

Turiet ierīci tālāk no siltuma avotiem (piemēram, radiatora).

Šo ierīci nedrīkst lietot personas (ieskaitot bērnus) ar ierobežotām fiziskām, maņu vai garīgām spējām, personas, kurām nav pieredzes un zināšanu par ierīci, ja vien viņus rūpīgi nepieskata vai labi instruē par viņu drošību, attiecībā uz ierīces lietošanu, atbildīga persona.

Bērni nedrīkst spēlēties ar ierīci. Kad ierīce ir jāutilizē, ieteicams to padarīt nestrādājošu.

**Tāpat ir ieteicams padarīt nekaitīgas tās ierīces daļas, kas var radīt briesmas.**

## **Šo ierīci nedrīkst lietot bērni. Bērni nedrīkst spēlēt ar ierīci. Glabājiet ierīci un tās kabeli bērniem, kas jaunāki par 8 gadiem, nepieejamā vietā.**

Šo ierīci drīkst lietot bērni no 8 gadu vecuma un personas ar ierobežotām fiziskām, maņu vai garīgām spējām, vai personas, kurām nav pieredzes un zināšanu par ierīci, ja viņām ir sniegtas pilnīgas instrukcijas par ierīces drošu lietošanu, un ar nosacījumu, ka viņi saprot ar to saistītos riskus.

### **Galvenā informācija**

Nekad neiegremdējiet un neskalojiet ūdenī korpusu, kurā ir elektriskas sastāvdaļas un sildelementi.

Izvairieties no šķidruma iekļūšanas ierīcē.

Kad ierīce darbojas, neizklājiet gaisa ieplūdi un izplūdi.

Gatavošanai paredzētos produktus ievietot tikai tiem paredzētajā grozā. Nekad nepiepildiet pannu un / vai grozu ar eļļu.

Nepieskarieties ierīcei, kamēr tā darbojas. Applaucēšanās briesmas.

Nenovietojiet ierīci pret sienu vai pret citām ierīcēm. Lietošanas laikā atstājiet vismaz 10 cm brīvas vietas aiz mugurē un sānos un 10 cm brīvas vietas virs ierīces.

Karstā gaisa cepšanas laikā karsts tvaiks izplūst caur gaisa izplūdes atverēm, turiet rokas un seju drošā attālumā no tvaika un no gaisa izplūdes atverēm.

Noņemot trauku no ierīces, esiet piesardzīgi - karsts tvaiks un gaiss. Ja no ierīces izplūst tumši dūmi, nekavējoties atvienojiet to no elektrotīkla. Pirms atkal izmantojat ierīci, pagaidiet, līdz dūmu izplūšana apstājas. Šis produkts ir paredzēts tikai māsājniecībā.

#### **Produkta apraksts – Att. A**

1. Rokturis
2. Grozs
3. Paplāte
4. Vadības panelis
5. Gaisa izvads
6. Galvenais bloks

#### **Vadības paneļa apraksts – Att. B**

- |   |  |
|---|--|
| 1. Digitālais displejs                    | f. Bekons                              |
| 2. Iepriekš iestatītās programmas izvēlne | g. Zivis                               |
| a. Čipsi                                  | h. Kartupeļi šķēlēs                    |
| b. Steiks                                 | 3. Laika/Temperatūras poga             |
| c. Garneles                               | 4. Ieslēgšanas/izslēgšanas poga        |
| d. Cepšana                                | 5. Temperatūras/laika regulēšanas poga |
| e. Vista                                  |  |

### **Pirms pirmās lietošanas reizes**

Noņemiet visus iepakojuma materiālus.

Noņemiet no ierīces visas uzlīmes vai etiķetes.

Rūpīgi notīriet grozu un paplāti ar karstu ūdeni, nedaudz mazgāšanas līdzekļa un neabrazīvu sūkli.

Noslaukiet ierīces iekšpusi un ārpusi ar mitru drānu. Šī ir cepeškrāsns bez eļļas, kas darbojas ar karstu gaisu, nepiepildiet grozu ar eļļu vai jebkādiem taukiem cepšanai. Nepiepildiet grozu ar eļļu vai kādu citu šķidrumu. Nenovietojiet neko virs ierīces, gaisa plūsma tiks traucēta un ietekmēs karstā gaisa cepšanas rezultātu.

Pirmoreiz lietojot, produkts var izdalīt nelielu smaku vai dūmus. Tā ir pilnīgi normāla parādība, jo dažas mašīnas sastāvdaļas ir iepriekš nedaudz ieeļļotas. Pēc neilga laika šī parādība pilnībā izzudīs. Tam nebūs nekādu seku un ietekmes uz normālu ierīces darbību.

### **Lietošanas instrukcija**

Pievienojiet vadu kontaktligzdai. Displejs izgaismosies, un jūs dzirdēsiet "pīkstieni".

Viegli pavelciet groza rokturi, lai izņemtu to no galvenā bloka.

Ielieciet sastāvdaļas grozā un ievietojiet to atpakaļ savā vietā.

Nospiediet ieslēgšanas/izslēgšanas pogu. Lai izvēlētos kādu no iepriekš iestatītajām programmām, nospiediet pogu iepriekš estatīto programmu izvēlne, līdz sāk mirgot izvēlētā programma. Laiku un temperatūru var regulēt, izmantojot pogas "+" vai "-".

Lai manuāli iestatītu gatavošanas laiku, nospiediet pogu Laiks/Temperatūra, lai iedegtos temperatūras indikatori. To var regulēt, izmantojot pogu "+" vai "-". Līdzīgi, lai mainītu laiku, nospiediet to pašu pogu Laiks/Temperatūra. Kad iedegas laika indikatori, pielāgojiet vēlamo laiku, izmantojot pogas "+" vai "-".

Kad ir iestatīta vēlamā programma, vai laiks un temperatūra, nospiediet ieslēgšanas/izslēgšanas pogu, lai sāktu gatavošanas procesu. Sastāvdaļu gatavošanas statusu ir iespējams pārbaudīt arī darbības laikā, vienkārši izņemot grozu. Ievietojot grozu vēlreiz, gatavošana tiks automātiski atsākta.

Kad gatavošanas process ir pabeigts, uzmanīgi izvelciet grozu no ierīces un pārbaudiet, vai sastāvdaļas ir gatavas. Ja sastāvdaļas vēl nav gatavas, vai nav sasniegušas vēlamo gatavības un/vai brūnuma līmeni, iebīdīet grozu atpakaļ ierīcē un iestatiet taimerī uz dažām papildu minūtēm.

### **Tīrīšana un apkope**

Tīriet ierīci pēc katras lietošanas reizes.

**Groza tīrīšanai neizmantojiet metāla virtuves piederumus vai abrazīvus tīrīšanas līdzekļus, jo tas var sabojāt nepiedegošo pārklājumu. Nemazgājiet grozu un režģi trauku mazgājamā mašīnā.**

Izņemiet strāvas kontaktdakšu no sienas kontaktligzdas un ļaujiet ierīcei atdzist.

**Piezīme: Izņemiet grozu, lai ļautu karstā gaisa fritierim ātrāk atdzist.**

Noslaukiet ierīces ārpusi ar mitru drānu.

Pēc tam, kad grozs ir atdzisis, notīriet lielāko daļu netīrumu ar virtuves papīra dvieļi.

Piepildiet mašīnas grozu un režģi ar karstu ūdeni un mazgāšanas līdzekli, un atstājiet to mērcēties apmēram desmit minūtes. Pēc desmit minūtēm notīriet visus netīrumu atlikumus ar neabrazīvu sūkli un rūpīgi nomazgājiet grozu un režģi ar ūdeni.

### **Tehniskie dati**

Jauda: 1400W

Strāvas padeve: 220-240V~ 50/60Hz

**Jebkura uzlabojuma dēļ beper patur tiesības modificēt vai uzlabot produktu bez iepriekšēja brīdinājuma**



Eiropas direktīvā 2011/65 / ES par elektrisko un elektronisko iekārtu atkritumiem (WEEE) noteikts, ka vecās sadzīves elektriskās ierīces nedrīkst izmest parastā nešķīrotā sadzīves atkritumu plūsmā. Vecās ierīces jāvāc atsevišķi, lai optimizētu tajās esošo materiālu reģenerāciju un pārstrādi un samazinātu ietekmi uz cilvēku veselību un vidi. Izsvītrotais simbols "atkritumu ratiņi uz riteņiem" uz izstrādājuma atgādina jums par jūsu pienākumu, ka, utilizējot ierīci, tā ir jāsavāc atsevišķi.

### **GARANTIJAS SERTIFIKĀTS**

Šī ierīce ir pārbaudīta rūpnīcā. Sākot no sākotnējā pirkuma, materiāla un ražošanas defektiem tiek piemērota 24 mēnešu garantija. Pirkuma kvīts un garantijas sertifikāts jāiesniedz kopā, ja tiek pieprasīta garantija.

### **Garantija ir derīga tikai ar garantijas sertifikātu un pirkuma apliecinājumu (fiskālo kvīti), kurā norādīts pirkuma datums un ierīces modelis**

Lai saņemtu tehnisko palīdzību, lūdzu, tieši sazinieties ar pārdevēju vai mūsu galveno biroju, lai saglabātu ierīces efektivitāti un NEVAJADZĒTU anulēt garantiju. Jebkura neatļautu personu iejaukšanās šajā ierīcē automātiski anulē garantiju.

### **GARANTIJAS NOSACĪJUMI**

Ja garantijas laikā ierīcei ir defekti kļūdaina materiāla un / vai ražošanas rezultātā, mēs garantējam remontu bez maksas ar nosacījumu, ka:

- Ierīce ir izmantota pareizi un tam paredzētajam mērķim.
- Ierīce nav sagrozīta, pretējā gadījumā to nevar uzturēt.
- Jāuzrāda pirkuma kvīts.
- Šī garantija neattiecas uz ierīci, kurai ir pienācīgs nodilums.

Tāpēc visām detaļām, kuras var nejauši saplīst vai kurām ir redzamas lietošanas pazīmes patērējamiem izstrādājumiem (piemēram, lampām, akumulatoriem, sildelementiem...), estētiskās daļas tiek izslēgtas no garantijas, un visiem defektiem, kas rodas noteikumu neievērošanas dēļ par lietošanu, neuzmanīgu ierīces lietošanu un / vai apkopi, neuzmanību, nepareizu vai nepareizu uzstādīšanu, bojājumiem pārvadāšanas laikā un citiem bojājumiem, kas nav saistīti ar piegādātāju.

Par katru defektu, kuru garantijas laikā nevar izlabot, ierīci nomainīs bez maksas.

Jebkurā gadījumā, ja detaļa, kas jāmaina defekta, salūšanas vai nepareizas darbības dēļ, ir papildierīce un / vai noņemama izstrādājuma daļa, Beper patur tiesības nomainīt tikai konkrēto daļu, nevis visu izstrādājumu.

Sazinieties ar pārdevēju jūsu valstī vai pārdošanas departamenta Beper.

E-pasts [assistenza@beper.com](mailto:assistenza@beper.com) kuri pārsūtīs jūsu iesniegumu jūsu izplatītājam.

## **Splošna opozorila**

### **Pred uporabo naprave preberite naslednja navodila.**

Pred uporabo naprave in med njo je treba upoštevati nekaj osnovnih previdnostnih ukrepov.

Ko odstranite vse embalažne materiale, preverite celovitost aparata. V primeru kakršnega koli dvoma naprave ne uporabljajte in se obrnite na strokovno usposobljeno osebo. Embalažni materiali (plastične vrečke, stiropor itd.) morajo biti vedno shranjeni izven dosega otrok, saj lahko povzročijo nevarnost.

Vedno se prepričajte, da je omrežna napetost enaka napetosti, navedeni na nalepki s tehničnimi podatki, in da je električni sistem združljiv z močjo aparata.

Naprave nikoli ne izključite iz vtičnice tako, da potegnete za napajalni kabel. Poskrbite, da kabel nikoli ne pride v stik z vročimi ali ostrimi površinami.

Naprave ne uporabljajte, če je napajalni kabel poškodovan.

Če je napajalni kabel poškodovan, ga mora zamenjati proizvajalec ali njegova tehnična poprodajna služba ali usposobljena oseba, da bi se izognili morebitnemu tveganju.

Napravo priključite samo na vtičnico za izmenični tok.

Uporaba adapterjev, več vtičnic in/ali podaljškov kabla na splošno ni priporočljiva.

Če je njihova uporaba nujna, uporabljajte samo adapterje in podaljške kabla, ki so skladni z veljavnimi varnostnimi predpisi.

Ta aparat se sme uporabljati samo za delovanje, za katero je bil izrecno zasnovan. Vsako drugo uporabo je treba obravnavati kot nepravilno in s tem nevarno, zaradi česar preneha veljati garancija. Proizvajalec ne more biti odgovoren za morebitno škodo, nastalo zaradi nepravilne, neprimerne in nerazumne uporabe.

Da bi se izognili nevarnemu pregrevanju, popolnoma odvijte napajalni kabel in izvlecite vtičnico iz električne vtičnice, ko naprave ne uporabljate. Pred izvajanjem kakršnih koli postopkov čiščenja ali vzdrževanja izvlecite vtičnico iz električne vtičnice.

Naprave ne potaplajte v vodo ali druge tekočine.

Napravo hranite stran od virov ogrevanja (npr. radiatorja).

Tega aparata ne smejo uporabljati osebe (vključno z otroki) z omejenimi fizičnimi, senzoričnimi ali duševnimi sposobnostmi, osebe, ki nimajo izkušenj in znanja o aparatu, razen če jih oseba, odgovorna za njihovo varnost, pozorno opazuje ali jih dobro pouči o uporabi aparata.

Otroci se z napravo ne smejo igrati.

Kadar je treba aparat odstraniti, je priporočljivo, da ga onemogočite.

**Prav tako je priporočljivo, da se onespособijo tisti deli naprave, ki bi lahko predstavljali nevarnost.**

**Te naprave ne smejo uporabljati otroci. Otroci se z napravo ne smejo igrati. Napravo in njen kabel hranite stran od otrok, mlajših od 8 let.**

Ta aparat lahko uporabljajo otroci, stari 8 let ali več, in osebe z omejenimi fizičnimi, senzoričnimi ali duševnimi sposobnostmi ali osebe, ki nimajo izkušenj in znanja o aparatu, če so jim bila dana popolna navodila za varno uporabo aparata in če razumejo s tem povezana tveganja.

## **Opozorila**

Ohišja, ki vsebuje električne komponente in grelne elemente, nikoli ne potaplajte v vodo ali izpiranje pod pipo.

Izogibajte se vstopu tekočine v aparat.

Med delovanjem aparata ne pokrivajte dovoda in odvoda zraka.

Vse sestavine hranite v košari ali preprečite vsak stik z grelnimi elementi.

Košare nikoli ne napolnite z oljem.

Ne dotikajte se aparata med delovanjem. Nevarnost opeklin.

Naprave ne postavljajte ob steno ali ob druge naprave. Med uporabo pustite vsaj 10 cm prostega prostora na hrbtni strani in ob straneh ter 10 cm prostega prostora nad aparatom.

Med cvrtjem z vročim zrakom se skozi odprtine za odvajanje zraka sprošča vroča para, zato imejte roke in obraz na varni razdalji od pare in odprtin za odvajanje zraka.

Pazite na vročo paro in zrak tudi, ko iz aparata odstranjujete košaro. Če opazite temen dim, ki izhaja iz aparata, ga takoj izključite iz električnega omrežja. Počakajte, da se dim preneha sproščati, nato pa pustite aparat, da se pred ponovno uporabo ohladi.

Ta izdelek je namenjen samo za gospodinjstvo.

### **Predstavitev artikla – Slika A**

1. Držalo
2. Košara
3. Pladenj
4. Nadzorna plošča
5. Zračnik
6. Glavna enota

### **Nadzorna plošča, opis – Slika B**

1. Digitalni zaslon
2. Prednastavljene nastavitve kuhanja - meni
  - a. Krompirček
  - b. Zrezek
  - c. Kozice
  - d. Peka
  - e. Piščanec
  - f. Slanina g. Riba
  - h. Koščki krompirja
3. Čas/Temperatura (gumb)
4. Vklop/Izklop (gumb)
5. Temperatura/Regulacija časa (gumb)

### **Pred prvo uporabo**

Odstranite vso embalažo.

Z naprave odstranite vse nalepke ali etikete.

Košarico in pladenj temeljito očistite z vročo vodo, nekaj tekočine za pomivanje posode in neabrazivno gobo.

Z vlažno krpo obrišite notranjost in zunanost aparata. To je cvrtnik brez olja, ki deluje s pomočjo vročega zraka, zato košare ne napolnite z oljem ali kakršno koli maščobo za cvrtje. Košare ne napolnite z oljem ali katero koli drugo tekočino. Na vrh aparata ne postavljajte ničesar, saj bo pretok zraka moten in bo vplival na rezultat cvrtja z vročim zrakom.

Ob prvi uporabi izdelek morda oddaja malo vonja ali dima. To je povsem normalen pojav, saj so bili nekateri sestavni deli aparata predhodno nekoliko namazani. Po kratkem času bo pojav popolnoma izginil. To ne bo imelo nobenih posledic ali vpliva na normalno delovanje aparata.

### **Navodila za uporabo**

Kabel vtaknite v vtičnico. Prikazovalnik se bo prižgal in zaslišali boste pisk.

Nežno povlecite ročaj košare, da jo odstranite iz glavne enote.

V košarico dodajte sestavine in jo potisnite nazaj na svoje mesto.

Pritisnite gumb za vklop/izklop. Če želite izbrati enega od prednastavljenih programov, pritisnite gumb Meni za prednastavljene programe, dokler izbrani program ne začne utripati. Čas in temperaturo lahko prilagodite z gumboma "+" ali "-".

Če želite ročno nastaviti čas kuhanja, pritisnite gumb Čas/Temperatura, da se prižgeta indikatorja temperature, to lahko prilagodite z gumbom "+" ali "-". Podobno lahko časovno nastavitve spremenite s pritiskom na isti gumb Čas/Temperatura. Ko se indikatorji časa prižgejo, z gumboma "+" ali "-" prilagodite željeni čas.

Ko nastavite zeleni program ali čas in temperaturo, pritisnite gumb za vklop/izklop, da začnete postopek kuhanja. Stanje kuhanja sestavin je mogoče preveriti tudi med delovanjem, tako da preprosto odstranite košaro. Če košarico ponovno vstavite, se kuhanje samodejno nadaljuje.

Ko je postopek kuhanja končan, nežno izvlecite košaro iz aparata in preverite, ali so sestavine pripravljene. Če sestavine še niso pripravljene ali niso dosegle zelene stopnje kuhanja in/ali porjavelosti, potisnite košaro nazaj v aparat in nastavite časovnik za nekaj dodatnih minut.

### **Čiščenje in vzdrževanje**

Napravo očistite po vsaki uporabi.

**Za čiščenje košare ne uporabljajte kovinskih kuhinjskih pripomočkov ali abrazivnih čistilnih sredstev, saj lahko poškodujete prevleko proti prijemanju. Košare in žara ne pomivajte v pomivalnem stroju.**

Iztaknite omrežni vtič iz stenske vtičnice in počakajte, da se naprava ohladi.

**Opomba: Odstranite košaro, da se friteza na vroč zrak hitreje ohladi.**

Zunanost aparata obrišite z vlažno krpo.

Ko pustite, da se košara ohladi, odstranite večino umazanije s kuhinjskim papirjem.

Košarico in rešetko v notranjosti naprave napolnite z vročo vodo in pralno tekočino ter jo pustite namakati približno deset minut. Po desetih minutah odstranite vse ostanke umazanije z neabrazivno gobico ter košaro in rešetko previdno operite z vodo.

**Tehnični podatki**

Moč: 1400W

Napajanje: 220-240V~ 50/60Hz

**Iz kakršnih koli razlogov za izboljšanje si Beper pridržuje pravico do spremembe ali izboljšanja izdelka brez predhodnega obvestila.**

Evropska direktiva 2011/65 / EU o odpadni električni in elektronski opre (OEE) zahteva, da starih gospodinskih električnih naprav ne smete odvreči v običajni nesortirani tok komunalnih odpadkov. Stare naprave je treba zbirati ločeno, da se optimizira predelava in recikliranje materialov, ki jih vsebujejo, ter zmanjša vpliv na zdravje ljudi in okolje. Prečrtani simbol "koš za smeti" na izdelku vas opomni na vašo obveznost, da morate odpadke odstranjevati ločeno.

**GARANCIJSKO IZJAVA**

Ta naprava je bila preverjena v tovarni. Od datuma prvotnega nakupa velja 24-mesečna garancija za materialne in proizvodne napake. V primeru zahtevka za jamstvo je treba predložiti potrdilo o nakupu in potrdilo o garanciji.

**Garancija velja samo z garancijskim potrdilom in dokazilom o nakupu (račun) z navedbo datuma nakupa in modela aparata**

Za kakršno koli tehnično pomoč se obrnite neposredno na prodajalca ali na naš sedež, da boste ohranili učinkovitost naprave in ne da razveljavili garancijo. Vsak poseg nepooblaščenih oseb na to napravo samodejno razveljavi garancijo.

**JAMSTVENI POGOJI**

Če naprava v času garancije pokaže napake zaradi napačnega materiala in / ali izdelave, garantiramo brezplačno popravilo pod pogojem, da:

- Naprava je bila pravilno uporabljena in za namen, za katerega je bila namenjena.
- V napravo ni bilo posega, razen v primeru vzdrževati.
- Predložiti je treba račun kot potrdilo o nakupu.
- Garancija ne krije napak, v primerno obrabljje.

Zato so vsi deli, ki bi se lahko nenamerno zlomili ali imajo vidne znake uporabe v potrošnih izdelkih (kot so svetilke, baterije, grelni elementi ...), estetski deli izključeni iz garancije in kakršna koli napaka, ki je posledica neupoštevanja pravil za uporabo, malomarnost pri uporabi in / ali vzdrževanju naprave, neprevidnost, napačna ali nepravilna namestitve, škoda med prevozom in katera koli druga škoda, ki je ni mogoče pripisati dobavitelju.

Za vsako napako, ki je ni bilo mogoče odpraviti v garancijskem roku, aparat zamenjamo brezplačno. V vsakem primeru, če je del, ki ga je treba zamenjati zaradi okvare, dodatek in / ali snemljiv del izdelka, si Beper pridržuje pravico do zamenjave le tistega dela in ne celotnega izdelka.

Obrnite se na svojega distributerja v svoji državi ali na drugem prodajnem oddelku Beper.

E-pošta [assistenza@beper.com](mailto:assistenza@beper.com), ki bo posredovala vaša vprašanja vašem distributerju.

## Üldised hoiatused

### Lugege neid juhiseid enne seadme kasutusele võtmist.

Enne seadme kasutusele võtmist ja seadme kasutamise ajal tuleb järgida mõningaid peamisi ohutust puudutavaid juhiseid.

Pärast pakendi eemaldamist veenduge seadme terviklikkuses. Kui leiad midagi olevat katki või puudu, ärge kasutage seadet vaid pöörduge seadme edasimüüja poole. Pakkematerjale (kilekotte, vahtplasti) ei tohi jätta väikelaste käeulatusse – lämbumisoht!

Kindlustage, et seadet kasutatakse vaid sellise tarbimisvooluga, mis on sedastatud seadme tüübisildil ning et elektrisüsteem on vastavuses seadme võimsuskoormusega.

Ärge eemaldage seadme pistikut vooluvõrgust juhtmest tirides.

Ärge laske toitejuhet sattuda kokkupuutesse kuumade pindade või teravate esemetega. Ärge kasutage seadet, kui selle toitejuhe on saanud kahjustusi. Kui toitejuhe on vigastatud, laske see ohu vältimiseks vahetada uue vastu tootja enda remondiettevõttes, tootja poolt volitatud järelteenindustevõttes või muus sarnase kvalifikatsiooniga remondiettevõttes. Ühendage seade vaid vahelduvvooluvõrku.

Üldiselt ei soovitata ühendada seadet vooluvõrku adaptrite, mitmikpistikupesade ega pikendusjuhtmete vahendusel.

Kui nende kasutamine on siiski vältimatu, kasutage vaid üht adaptrit / pikendusjuhet korraga ning need peavad taluma seadme võimsuskoormust ja vastama ohutusnõuetele. Seda seadet tohib kasutada vaid seadme ettenähtud kasutuseesmärgil. Mistahes muu kasutamine on vale, potentsiaalselt ohtlik ja toob kaasa garantii tühistumise. Tootja ei vastuta võimalike isikuvigastuste ega materiaalsete või mittemateriaalsete kahjude eest, mis tulenevad seadme valest, ebakohasest ja mittemõistlikust kasutamisest.

Vältimaks juhtme ülekuumenemist, kerige see alati enne seadme elektrikontakti ühendamist lahti ning eemaldage seadme pistik elektrikontaktist, kui seadet parajasti ei kasutata.

Enne hooldus- või puhastustoimingute teostamist seadmele eemaldage seadme pistik elektrikontaktist. Seadet ei tohi kasta vette ega muudesse vedelikesse. Hoidke seadet eemal kuumusallikatest (küttekehad).

Seadet ei tohi kasutada piiratud füüsilise, sensoorse või vaimse võimekusega isikud, ka mitte väikelapsed; samuti mitte isikud kes teadmiste ja kogemuste puudumise tõttu ei oska seadet ohutult kasutada juhul, kui nende tegevust ei juhendata / nende üle järelvalvet ei teostata pädeva vastutusvõimelise isiku poolt.

Lastel ei tohi lubada seadmega mängida.

Kui seadme kasutusaeg on jõudnud lõpule ja seade kuulub käitlemisele, on soovitatav muuta seadme edasine kasutamine võimatuks.

**Soovitatav on eemaldada toitejuhe või muu ohuallikas seadme küljest vahetult enne seadme andmist käitlemisele.**

**Seadet ei tohi kasutada lapsed. Lapsed ei tohi seadmega mängida. Hoidke seade ja selle juhe eemal nooremate kui kooliealiste laste käeulatuses.**

Seadet tohivad kasutada lapsed, kes on jõudnud kooliikka ning piiratud füüsilise, sensoorse ja vaimse võimekusega inimesed juhul, kui neid on seadme ohutu kasutamise osas instrueeritud ja nad mõistavad täielikult seadme kasutamisega seotud ohtusid.

## **Ohutusjuhised**

Eemaldage seade pakendist ja veenduge, et seade on terve ning kõik selle osad on komplektis.

Pakendi osi ei tohi anda väikelaste kätte. Käideldge pakend vastavalt kohalikule jäätmeseadusele.

Kui voolujuhe on kahjustatud, tuleb see tootja poolt, tootja remonditevõttes või sarnase kvalifikatsiooniga remonditevõttes lasta välja vahetada, vältimaks ohuolukorra tekkimist.

Enne seadme ühendamist vooluvõrku tuleb veenduda, et kasutatava vooluvõrgu näitajad vastavad seadme tüübisildi andmetele tarbitava toite kohta.

Vale võimsusega elektrivoolu kasutamine võib seadet kahjustada.

Kui pistik ei peaks sobima pistikupesaga kokku, pöörduge elektrikspetsialisti poole abi saamiseks.

Uldiselt pole soovitatav ühendada seadet elektrikontakti pikendusjuhtme kaudu. Kui see siiski on vältimatu, kasutage pikendusjuhet, mille koormusnäitajad on vastavuses seadme tarbimisvõimsusega, et ei tekiks juhtme ülekuumenemisest tulenevaid ohte.

Seadet ei tohi kasutada, kui selle toitejuhe või pistik on kahjustunud.

Mistahes rikke / tõrke ilmnemisel ärge kasutage seadet edasi. Eemaldage sel juhul seade elektrikontaktist. Ärge proovige seadet ise parandada. Pöörduge tootja poolt volitatud remonditevõttesse seadme parandamiseks.

### Tootekirjedused – joonis A

1. Käepide
2. Korv
3. Salv
4. Kontrollpaneel
5. Õhu väljalaskeava
6. Põhiüksus

### Juhtpaneeli kirjeldused – joonis B

1. Digitaalekraan
2. Eelseadistatud programmimenüü
  - a. Laastud
  - b. Praad
  - c. Krevetid
  - d. Kõpsetamine
  - e. Kana
  - f. Peekon
  - g. Kala
  - h. Tükeldatud kartul
3. Aja/temperatuuri nupp
4. Sisse/välja nupp
5. Temperatuuri/aja reguleerimise nupp

### Enne esimest kasutuskorda

Eemaldage kõik pakkematerjalid.

Eemaldage seadmelt kõik kleebised või sildid.

Puhastage korv ja kandik põhjalikult kuuma vee, nõudepesuvahendi ja mitteabrasiivse käsnaaga.

Pühkige seadet seest ja väljast niiske lapiga. See on õlivaba fritüür, mis töötab kuuma õhuga, ärge täitke korvi õli ega praerasvaga. Ärge täitke korvi õli ega muu vedelikuga. Ärge asetage midagi seadme peale, õhuvool on häiritud ja see mõjutab kuuma õhuga praadimise tulemust.

Esmakordsel kasutamisel võib toode eraldada veidi lõhna või suitsu. See on täiesti normaalne nähtus, kuna mõned masina komponendid on eelnevalt veidi määritud. Mõne aja pärast kaob nähtus täielikult. Sellel ei ole mingeid tagajärgi ega mõju seadme normaalsele toimimisele.

### Kasutusjuhend

Ühendage juhe pistikupessa. Ekraan muutub heledamaks ja kuulete piiksu.

Tõmmake õrnalt korvi käepidemest, et see põhiseadmest eemaldada.

Lisage koostisosad korvi ja lükake see tagasi oma kohale.

Vajutage sisse/välja nuppu. Eelseadistatud programmide valimiseks vajutage nuppu Preset Program Menu, kuni valitud programm vilgub. Aega ja temperatuuri saab reguleerida "+" või "-" nuppude abil.

Kõpsetusaja käsitsi seadistamiseks vajutage nuppu Aeg/Temperatuur, et temperatuuriindikaatorid süttiksid.

Seda saab reguleerida "+" või "-" nupuga. Samamoodi ajastuse muutmiseks vajutage sama kellaaja/temperatuuri nuppu. Kui ajaindikaatorid süttivad, reguleerige soovitud kellaaega, kasutades nuppe "+" või "-".

Kui soovitud programm või aeg ja temperatuur on seadistatud, vajutage kõpsetusprotsessi alustamiseks sisse/välja nuppu. Koostisainete valmimise olekut on võimalik kontrollida ka toimingu ajal, lihtsalt korvi eemaldades.

Korvi uuesti sisestamine jätkab kõpsetamist automaatselt.

Kui kõpsetusprotsess on lõppenud, tõmmake korv õrnalt seadmest välja ja kontrollige, kas koostisosad on valmis. Kui koostisosad ei ole veel valmis või ei ole saavutanud soovitud kõpsetus- ja/või pruunistumist, libistage korv seadmesse tagasi ja seadke taimer mõneks lisaminutiks.

### Puhastamine ja hooldus

Puhastage seadet pärast iga kasutamist.

**Ärge kasutage korvi puhastamiseks metallist kõogiriistu ega abrasiivseid puhastusvahendeid, kuna see võib kahjustada mitterakkuvat katet. Ärge peske korvi ja grilli nõudepesumasinas.**

Eemaldage toitejuhe seinakontaktist ja laske seadmel jahtuda.

**Märkus. Eemaldage korv, et kuumaõhufrititüür kiiremini maha jahtuda.**

Pühkige seadme välispinda niiske lapiga.

Pärast korvi jahtumist eemaldage suurem osa mustusest majapidamispaaberiga.

Täitke masina sees olev korv ja grill kuuma vee ja pesuvedelikuga ning laske sellel umbes kümme minutit leotada. Viimase kümne minuti jooksul eemaldage kõik mustuse jäägid mitteabrasiivse käsnaga ning peske korv ja grill hoolikalt veega.

**Tehnilised andmed**

Võimsus: 1400W

Toide: 220-240V~ 50/60Hz

**Tootja jätab endale õiguse muudatusteks seadme spetsifikatsioonides ilma vastavasisulise ettetahtamiseta.**

Euroopa direktiiv 2011/65/EU elektri- ja elektroonikajäätmetest (WEEE) sätestab, et vanad elektri-seadmed ei kuulu äraviskamisele sorteerimata olmejäätmete sekka. Vanad seadmed kogutakse eraldi süsteemi alusel, et optimeerida nendes sisalduvate materjalide taaskasutust ja vähendada sellistest jäätmetest tekkivat võimalikku negatiivset mõju loodusele ja inimestevisele. Lääbikriipsutatud prügikonteineri kujutisega sümbol meenutab tarbijale kohustust seadme nõuetekohaseks käitlusele toimetamiseks seadme kasutusea lõppedes.

**GARANTIITUNNISTUS**

Seadet on tehases kontrollitud. Alates ostukuupäevast rakenduv 24 kuud kestev garantii kehtib materjalidele ja tootmisdefektidele. Garantiinõude esitamisega koos tuleb esitada ka ostukviitung ja garantiitunnistus.

**Garantii kehtib vaid garantiitunnistuse ja seadme marki/mudelit ning ostukuupäeva tõendava ostudokumendi (kviitungi) olemasolul.**

Tehnilise abi saamiseks pöörduge otse seadme edasimüüja või tootja esinduse poole, et seadme garantii ei katkeks ega tühistuks.

Mistahes volitamata remont seadmele või seadme avamine volitamata isikute poolt tühistab garantii.

**GARANTIITINGIMUSED**

Kui seadmel ilmneb vigu materjalide ja/või tootmise defektide näol garantiiperioodil, garanteerib tootja seadme tasuta parandamise järgnevatel tingimustel:

- Seadet on kasutatud õigesti ning kasutusotstarbega vastavuses.
- Seadet ei ole lõhutud ega muul viisil mehaaniliselt kahjustatud.
- Ostukviitungi olemasolu ja esitamine on nõutav.
- Tavaline kasutamiseiga seotud kulumine ei ole aluseks garantiinõude esitamisele ega ole garantiiga kaetud.

Seetõttu mistahes lõhutud osa või kulutarvik (lamp, patareid, kütteelement) ega nähtavate osade kasutamisel ei kuulu garantii alla, samuti ei kuulu mistahes defekt, mis tekib kasutusjuhendite eiramisest, hooldust kasutamisest või puudulikust hooldamisest /hooldamata jätmisest, valesst paigaldusest, transpordist või muud kaasnevad kahjud, tootja poolt hüvitamisele.

Garantiiperioodil ilmnenu garantiiga kaetud defekti ilmnedes - kui seda defekti ei ole võimalik parandada - vahetatakse vigane seade tasuta välja.

Igal juhtumil, kui garantiinõudega kaetud osa on seadme tarvik või seadme äravõetav detail, jätab tootja endale õiguse vahetada välja vaid kõnealune osa ja mitte tervet seadet tervikuna.

Pöörduge garantiijuhtumi tekkimisel oma riigis asuva Beper edasimüüja poole või beper'i müügiärgsesse hooldusettevõttesse; või e-postile [assistenza@beper.com](mailto:assistenza@beper.com), kuhu saabuvad kirjalikud päringud edastatakse teie edasimüüjale.

## **Bendrieji įspėjimai**

### **Prieš naudodami prietaisą perskaitykite toliau pateiktas instrukcijas.**

Prieš naudojant prietaisą ir jo metu reikia laikytis kai kurių pagrindinių atsargumo priemonių.

Išėmę visas pakavimo medžiagas, patikrinkite prietaiso vientisumą. Jei kyla abejonių, nenaudokite prietaiso ir kreipkitės į profesionaliai kvalifikuotą personalą. Pakavimo medžiagas (plastikinius maišelius, polistirolo putas ir kt.) visada reikia laikyti vaikams nepasiekiamoje vietoje, nes tai gali sukelti pavojų.

Visada įsitinkinkite, kad tinklo įtampa yra lygi įtampai, nurodytai techninių duomenų etiketėje, ir ar elektros sistema yra suderinama su prietaiso galia.

Niekada neatjunkite prietaiso iš elektros lizdo traukdami už maitinimo laido.

Įsitinkinkite, kad kabelis niekada nesiliestų su karštais ar aštriais paviršiais. Nenaudokite prietaiso, jei pažeistas maitinimo laidas. Jei maitinimo laidas yra pažeistas, jį turi pakeisti gamintojas arba jo techninis aptarnavimas po pardavimo arba kvalifikuotas asmuo, kad būtų išvengta galimos rizikos.

Prietaisą junkite tik prie kintamosios srovės maitinimo lizdo.

Paprastai nepatartina naudoti adapterių, kelių lizdų ir (arba) laido ilgintuvų. Kai juos naudoti būtina, naudokite tik galiojančias saugos taisykles atitinkančius adapterius ir laido ilgintuvus. Šis prietaisas turi būti naudojamas tik tam darbui, kuriam jis buvo specialiai sukurtas. Bet koks kitoks naudojimas turi būti laikomas netinkamu ir todėl pavojingu, dėl kurio pasibaigia garantija. Gamintojas nepriima atsakomybės už bet kokią žalą, atsiradusią dėl netinkamo, netinkamo ir neprotingo naudojimo.

Kad išvengtumėte pavojingo perkaitimo, visiškai išvyniokite maitinimo laidą ir ištraukite kištuką iš elektros lizdo, kai prietaisas nenaudojamas. Prieš atlikdami bet kokius valymo ar priežiūros darbus, ištraukite kištuką iš elektros lizdo.

Nemerkite prietaiso į vandenį ar kitus skysčius.

Prietaisą laikykite toliau nuo šildymo šaltinių (pvz., radiatoriaus). Šio prietaiso negali naudoti asmenys (įskaitant vaikus), kurių fizinės, jutimo ar psichinės galimybės yra ribotos, asmenys, neturintys patirties ir žinių apie prietaisą, nebent juos atidžiai stebi arba tinkamai instruktavo už jų saugumą atsakingas asmuo. prietaiso. Vaikai neturi žaisti su prietaisu.

Vaikai neturi žaisti su prietaisu.

Kai prietaisą reikia išmesti, rekomenduojama jį išjungti.

**Taip pat rekomenduojama padaryti nepavojingas tas prietaiso dalis, kurios gali kelti pavojų.**

**Šio prietaiso negali naudoti vaikai. Vaikai neturi žaisti su prietaisu. Prietaisą ir jo laidą laikykite toliau nuo vaikų iki 8 metų.**

Šį prietaisą gali naudoti vaikai nuo 8 metų ir asmenys, turintys ribotų fizinių, jutiminių ar protinių gebėjimų, arba asmenys, neturintys patirties ir žinių apie prietaisą, jei jiems buvo pateiktos išsamios instrukcijos, kaip saugiai naudoti prietaisą. ir su sąlyga, kad jie supranta susijusią riziką.

### **Išpėjimai**

Niekada nemerkite korpuso, kuriame yra elektrinių komponentų ir šildymo elementų, į vandenį ir neplaukite po čiaupu.

Stenkitės, kad į prietaisą nepatektų skysčio.

Neuždenkite oro įleidimo ir oro išleidimo angų, kai prietaisas veikia.

Laikykite visus ingredientus krepšelyje arba apsaugokite nuo kaitinimo elementų kontakto.

Niekada nepildykite krepšelio aliejaus.

Nelieskite prietaiso, kai jis veikia. Nuplikymo pavojus.

Nestatykite prietaiso prie sienos ar kitų prietaisų. Naudodami prietaisą palikite bent 10 cm laisvos vietos ant nugaros ir šonų bei 10 cm laisvos vietos virš prietaiso.

Kepant karštame ore per oro išleidimo angas išsiskiria karšti garai, rankas ir veidą laikykite saugiu atstumu nuo garų ir oro išleidimo angų.

Taip pat saugokitės karštų garų ir oro, kai išimate krepšelį iš prietaiso.

Nedelsdami atjunkite prietaisą, jei matote, kad iš prietaiso sklinda tamsūs dūmai. Prieš vėl naudodami palaukite, kol nustos sklisti dūmai, tada leiskite prietaisui atvėsti.

Šis gaminytis skirtas tik namų ūkiui.

### **Produktų aprašymai -A pav**

1. Rankena
2. Krepšelis
3. Padėklas
4. Kontrolės skydelis
5. Oro išleidimo anga
6. Pagrindinis vienetas

### **Valdymo skydelio aprašymai – B pav**

1. Skaitmeninis ekranas
2. Iš anksto nustatytos programos meniu
  - a. Traškučiai
  - b. Kepsnys
  - c. Krevetės
  - d. Kepimo
  - e. Vištienos
  - f. Bekono
  - g. Žuvis
  - h. Supjaustytos bulvės
3. Laiko/temperatūros mygtukas
4. Įjungimo/išjungimo mygtukas
5. Temperatūros/laiko reguliavimo mygtukas

### **Prieš pirmąjį naudojimą**

Pašalinkite visas pakavimo medžiagas.

Nuimkite nuo prietaiso lipdukus ar etiketes.

Kruopščiai išvalykite krepšį ir padėklą karštu vandeniu, šiek tiek ploviklio ir neabrazyviaja kempine.

Prietaiso vidų ir išorę nuvalykite drėgna šluoste. Tai be aliejaus gruzdintuvė, kuri veikia karštu oru, nepripildydamą krepšelio aliejaus ar jokiais kepimo riebalais. Nepilkite į krepšį aliejumi ar kitu skysčiu. Nieko nedėkite ant prietaiso viršaus, oro srautas bus sutrikdytas ir turės įtakos kepimo karštame ore rezultatams. Pirmą kartą naudojant produktas gali skleisti šiek tiek kvapo ar dūmų. Tai visiškai normalus reiškinys, nes kai kurios mašinos dalys buvo iš anksto šiek tiek suteptos. Po trumpo laiko reiškinys visiškai išnyks. Tai neturės jokių pasekmių ar įtakos normaliam prietaiso veikimui.

### **Naudojimo instrukcijos**

Įkiškite laidą į lizdą. Ekranas pašviesės ir išgirsite „pyptelėjimą“.

Švelniai patraukite krepšelio rankeną, kad išimtumėte jį iš pagrindinio įrenginio.

Sudėkite ingredientus į krepšelį ir pastumkite atgal į vietą.

Paspauskite įjungimo/išjungimo mygtuką. Norėdami pasirinkti vieną iš iš anksto nustatytų programų, spauskite iš anksto nustatytos programos meniu mygtuką, kol pasirinkta programa pradės mirksėti. Laikas ir temperatūra gali būti reguliuojami naudojant „+“ arba „-“ mygtukus.

Norėdami rankiniu būdu nustatyti gaminimo laiką, paspauskite laiko/temperatūros mygtuką, kad užsidegtų temperatūros indikatoriai. Tai galima reguliuoti mygtuku „+“ arba „-“. Panašiai, norėdami pakeisti laiką, paspauskite tą patį laiko/temperatūros mygtuką. Kai užsidega laiko indikatoriai, nustatykite norimą laiką naudodami „+“ arba „-“ mygtukus. Nustatę pageidaujamą programą arba laiką ir temperatūrą, paspauskite įjungimo/išjungimo mygtuką, kad pradėtumėte gaminimo procesą. Ingredientų gaminimo būseną galima patikrinti ir operacijos metu, tiesiog išėmus krepšelį. Dar kartą įdėjus krepšelį, gaminimas bus automatiškai tęsiamas.

Baigę ruošti, švelniai ištraukite krepšelį iš prietaiso ir patikrinkite, ar ingredientai yra paruošti. Jei ingredientai dar nėra paruošti arba nepasiekė norimo kepimo ir (arba) apskrudimo lygio, įstumkite krepšelį atgal į prietaisą ir nustatykite laikmatį kelioms papildomoms minutėms.

### **Valymas ir priežiūra**

Valykite prietaisą po kiekvieno naudojimo.

**Krepšelio valymui nenaudokite metalinių virtuvės reikmenų ar abrazyvinių valymo priemonių, nes galite pažeisti nepridegančią dangą. Neplaukite krepšelio ir grilio indaplovėje.**

Ištraukite maitinimo kištuką iš sieninio lizdo ir leiskite prietaisui atvėsti.

**Pastaba: Išimkite krepšelį, kad karšto oro gruzdintuvė greičiau atvėstų.**

Prietaiso išorę nuvalykite drėgna šluoste.

Leisdami krepšeliui atvėsti, virtuviniu popieriumi pašalinkite didžiąją dalį nešvarumų.

Į krepšelį ir groteles mašinos viduje pripildykite karšto vandens bei ploviklio ir palikite mirkti maždaug dešimčiai minučių. Praėjus dešimčiai minučių, neabrazyvine kempine pašalinkite visus nešvarumų likučius ir atsargiai nuplaukite krepšį ir kepsninę vandeniu.

**Techniniai duomenys**

Galia: 1400W

Maitinimas: 220-240V~ 50/60Hz

**Dėl bet kokių tobulinimo prižasčių Beper pasilieka teisę keisti arba tobulinti gaminį be jokio įspėjimo.**



Europos direktyva 2011/65/ES dėl elektros ir elektroninės įrangos atliekų (EE[A]) reikalauja, kad senų buitinių elektros prietaisų negalima išmesti į įprastą nerūšiuotų komunalinių atliekų srautą. Seni prietaisai turi būti surenkami atskirai, siekiant optimizuoti juose esančių medžiagų panaudojimą ir perdirbimą bei sumažinti poveikį žmonių sveikatai ir aplinkai. Perbrauktas „šiukšliadėžės su ratukais“ simbolis ant gaminio primena jūsų įsipareigojimą, kad išmetant prietaisą jį reikia surinkti atskirai.

**GARANTIJOS SERTIFIKATAS**

Šis prietaisas buvo patikrintas gamykloje. Nuo pirminio pirkimo datos medžiagų ir gamybos defektams taikoma 24 mėnesių garantija. Pretenzijos į garantiją atveju pirkimo kvitas ir garantijos sertifikatas turi būti pateikti kartu.

**Garantija galioja tik su garantijos liudijimu ir pirkimo įrodymu (fiskaliniu kvitu), kuriame nurodyta pirkimo data ir prietaiso modelis.**

Dėl bet kokios techninės pagalbos susisiekite tiesiogiai su pardavėju arba mūsų pagrindine buveine, kad išlaikytumėte prietaiso veiksmingumą ir NEANKOKITE garantijos. Bet koks pašalinių asmenų įsikišimas į šį prietaisą automatiškai anuliuoja garantiją.

**GARANTIJOS SĄLYGOS**

Jei garantiniu laikotarpiu prietaisas turi defektų dėl medžiagų ir (arba) gamybos defektų, mes garantuojame nemokamą remontą, jei:

- Prietaisas buvo naudojamas tinkamai ir pagal paskirtį.
- Prietaisas nebuvo sugadintas, kitaip jo negalima prižiūrėti.
- Pateikiamas pirkimo kvitas.
- Ši garantija netaikoma prietaisui, kuris yra nusidėvėjęs.

Todėl garantija netaikoma bet kuriai daliai, kuri gali būti netyčia sulūžusi arba turi matomų naudojimo žymių sunaudojamoose gaminiuose (pvz., lempos, baterijose, kaitinimo elementuose ir kt.), estetinėms dalims ir bet kokiems defektams, atsiradusiems dėl taisyklių nesilaikymo. Dėl prietaiso naudojimo, aplaidumo naudojant ir (arba) techninės priežiūros, neatsargumo, netinkamo ar netinkamo įrengimo, žalos transportavimo metu ir bet kokios kitos žalos, nepriklausančios tiekėjui.

Dėl kiekvieno defekto, kurio nepavyko ištaisyti per garantinį laikotarpį, prietaisas bus pakeistas nemokamai. Bet kokių atveju, jei dėl defekto, lūžimo ar gedimo keičiama dalis yra priedas ir (arba) nuimama gaminio dalis, Beper pasilieka teisę pakeisti tik pačią atitinkamą dalį, o ne visą gaminį.

Kreipkitės į savo šalies platintoją arba aptarnavimo skyrių Beper.

El. paštu [assistenza@beper.com](mailto:assistenza@beper.com), kuris persiųs jūsų užklausas jūsų platintojui.

## **Общи предупреждения**

**Прочетете следните инструкции преди употребата на уреда. Преди и по време на употребата на уреда трябва да се спазват някои основни предпазни мерки.**

След премахване на опаковъчните материали, проверете целостта на уреда. При наличие на съмнения не използвайте уреда и се свържете с упълномощен персонал.

Опаковъчните материали (пластмасови торбички, стиропор и др.) винаги трябва да се съхраняват далеч от деца, тъй като представляват потенциален риск.

Винаги се уверете, че напрежението на захранването съвпада с напрежението, посочено на техническия етикет, и че електрическата система е съвместима с мощността на уреда.

Никога не изваждайте щепсела на уреда от контакта, като дърпате захранващия кабел. Уверете се, че кабелът не влиза в контакт с горещи или остри повърхности. Не използвайте уреда, ако захранващият кабел е повреден.

Ако захранващият кабел е повреден, той трябва да бъде заменен от производителя, от техническата следпродажбена услуга или от квалифициран човек, за да се избегне всякакъв потенциален риск.

Свържете уреда само към АС захранващ контакт.

Обикновено не се препоръчва използването на адаптери, множествени контакти и/или удължители на кабели.

Когато използването им е необходимо, използвайте само адаптери и удължители на кабели, отговарящи на приложимите норми за безопасност.

Този уред трябва да се използва само за предназначението, за което е изрично предназначен. Всякаква друга употреба се счита за неправилна и следователно опасна, като води до изтичане на гаранцията. Производителят не може да бъде държан отговорен за всякакви щети, причинени от неправилна, неподходяща и неразумна употреба.

За да се избегне опасно прегряване, напълно развийте захранващия кабел и изключете щепсела от контакта, когато уредът не се използва. Преди да извършите каквато и да е почистваща или поддържаща операция, изключете щепсела от контакта.

Не потапяйте уреда във вода или други течности.

Дръжте уреда далеч от източници на топлина (напр. радиатор). Този уред не трябва да се използва от лица (включително деца) с ограничени физически, сетивни или умствени възможности, от лица, които нямат опит и познания за уреда, освен ако не са под строг надзор или добре инструктирани от лице, отговорно за тяхната безопасност по отношение на използването на уреда.

Децата не трябва да играят с уреда.

Когато уредът трябва да бъде изхвърлен, препоръчително е да го направите неизползваем.

Също така се препоръчва да се обезвредят тези части на уреда, които могат да представляват опасност. Този уред не трябва да се използва от деца. Децата не трябва да играят с уреда. Дръжте уреда и неговия кабел далеч от деца под 8 годишна възраст.

**Този уред може да бъде използван от деца на 8 години или по-големи и от лица с ограничени физически, сетивни или умствени възможности, или от лица, които нямат опит и познания за уреда, при условие че са получили пълни инструкции относно безопасната употреба на уреда и че разбират свързаните рискове.**

### **Предупреждения**

Никога не потапяйте корпуса, който съдържа електрически компоненти и нагревателни елементи, във вода или да го измивате под крана.

Избягвайте всякакви течности да влизат в уреда.

Не покривайте входа за въздух и изхода за въздух, когато уредът работи. Задръжте всички съставки в кошницата или предотвратете всякакъв контакт с нагревателните елементи.

Никога не пълнете тигана или кошницата с олио.

Не докосвайте уреда, докато работи. Опасност от изгаряне. Не поставяйте уреда до стена или до други уреди. Оставете поне 10 см свободно пространство отзад и отстрани и 10 см свободно пространство отгоре на уреда, докато се използва.

По време на готвене с горещ въздух се отделя гореща пара през отворите за изход на въздуха, дръжте ръцете и лицето си на безопасно разстояние от парата и от отворите за изход на въздуха.

Също така бъдете внимателни с горещата пара и въздух, когато изваждате тигана от уреда.

Веднага изключете уреда от контакта, ако видите как излиза тъмен дим от уреда.

Изчакайте емисията на дима да спре, преди да оставите уреда да се охлади, преди отново да го използвате.

Този продукт е само за домашна употреба.

#### **Описание на продукта - Фиг.А**

1. Дръжка
2. Кошница
3. Тава
4. Контролен панел
5. Изход за въздух
6. Основно тяло

#### **Описание на контролния панел – Фиг. Б**

1. Цифров дисплей
2. Меню с предварително настроени програми
  - a. Чипс
  - b. Стек
  - c. Скариди
  - d. Печене
  - e. Пиле
  - f. Бекон
  - g. Риба
  - h. Картофи
3. Бутон за време/температура
4. Бутон за включване/изключване
5. Бутон за регулиране на температурата/времето

#### **Преди първата употреба**

Премахнете всички опаковъчни материали.

Премахнете всички стикери или етикети от уреда.

Измийте старателно кошницата и тавата с гореща вода, малко препарат за миене на съдове и неабразивна гъба. Избършете вътрешността и външността на уреда с влажна кърпа. Това е фритюрник без олио/мазнина, който работи с горещ въздух, не пълнете кошницата с олио или всякаква мазнина за пържене. Не пълнете кошницата с олио или всякакви други течности. Не поставяйте нищо върху уреда, тъй като това ще наруши потока на въздуха и ще повлияе на резултата от пърженето с горещ въздух. При първата употреба продуктът може да излъчва малко миризма или дим. Това е напълно нормално явление, тъй като някои компоненти на машината са били леко смазани предварително. След кратко време явлението изчезва напълно. Това няма да има никакво последствие или въздействие върху нормалната работа на уреда.

#### **Инструкции за употреба**

Включете щепсела в контакта. Дисплеят ще се освети и ще чуете звук "бийп". Нежно дръпнете дръжката на кошницата, за да я извадите от основното тяло.

Добавете съставките в кошницата и я върнете на мястото ѝ.

Натиснете бутона за включване/изключване. За да изберете една от предварително настроените програми, натиснете бутона за меню с предварително настроени програми, докато избраната програма започне да мига. Времето и температурата могат да бъдат регулирани с бутоните „+“ или „-“.

За ръчно настройване на времето за готвене, натиснете бутона за време/температура, така че индикаторите за температура да светнат, което може да се регулира с бутона „+“ или „-“. Подобно, за модифициране на времето, натиснете същия бутон за време/температура. Когато индикаторите за време светнат, регулирайте до желаното време с бутоните „+“ или „-“.

След като желаната програма или време и температура са зададени, натиснете бутона за включване/изключване, за да започне процесът на готвене. Можете да проверите състоянието на готвене на съставките и по време на работа, като просто извадите кошницата. Въвеждането на кошницата отново автоматично ще възобнови готвенето.

След като процесът на готвене приключи, нежно извадете кошницата от уреда и проверете дали съставките са готови. Ако съставките все още не са готови или не са достигнали желаното ниво на готвене и/или печене, върнете кошницата обратно в уреда и задайте таймера за още няколко минути.

### Почистване и поддръжка

Почистете уреда след всяка употреба.

**Не използвайте метални кухненски прибори или абразивни материали за почистване на кошницата, тъй като това може да повреди незалепващото покритие. Не мийте кошницата и грила в съдомиялната машина.**

Извадете главния щепсел от контакта и оставете уреда да се охлади.

### Технически данни

Мощност: 1400W

Захранване: 220-240V~ 50/60Hz

**За всякакви подобрения, Верег си запазва правото да променя или подобрява продукта без предизвестие.**



Европейската директива 2011/65/ЕС относно отпадъците от електрическо и електронно оборудване (WEEE) изисква старите домакински електрически уреди да не се изхвърлят в нормалния несортиран битов поток от отпадъци. Старите уреди трябва да се събират отделно, за да се оптимизира възстановяването и рециклирането на материалите, които съдържат, и да се намали въздействието върху човешкото здраве и околната среда. Символът със зачеркнат „кофа за боклук“ върху продукта ви напомня за вашето задължение, че когато изхвърляте уреда, той трябва да бъде събиран отделно.

### **ГАРАНЦИОНЕН СЕРТИФИКАТ**

Този уред е проверен във фабриката. От датата на първоначалната покупка се прилага гаранция от 24 месеца за материални и производствени дефекти. Касовата бележка и гаранционният сертификат трябва да бъдат представени заедно в случай на иск за гаранция.

**Гаранцията е валидна само при наличие на гаранционен сертификат и документ за покупка (фискален бон), в който е посочена датата на закупуване и модела на уреда**

За всяка техническа помощ, моля, свържете се директно с продавача или нашия централен офис, за да запазите ефективността на уреда и ДА НЕ анулира гаранцията. Всяка намеса на този уред от неупълномощени лица автоматично ще анулира гаранцията.

### **ГАРАНЦИОННИ УСЛОВИЯ**

Ако уредът покаже дефекти в резултат на дефектен материал и/или производство по време на гаранционния период, ние гарантираме безплатен ремонт при условие, че:

- Уредът е използван правилно и за целта, за която е предназначен.
- Уредът не е бил манипулиран, иначе не подлежи на поддръжка.
- Представя се касовата бележка за покупката.
- Уредът, който показва умерено износване, не се покрива от тази гаранция.

Следователно, всяка част, която може да бъде случайно счупена или има видими признаци на употреба в консумативи (като лампи, батерии, нагревателни елементи...), естетичните части са изключени от гаранцията, както и всякакви дефекти, произтичащи от неспазване на правилата. За употреба, небрежност при използване и/или поддръжка на уреда, небрежност, грешна или неправилна инсталация, повреда по време на транспортиране и всякакви други щети, които не се дължат на доставчика.

За всеки дефект, който не може да бъде отстранен в рамките на гаранционния период, уредът ще бъде заменен безплатно.

Във всеки случай, ако частта, която трябва да бъде заменена поради дефект, счупване или неизправност, е аксесоар и/или разглобяема част от продукта, Верег си запазва правото да замени само въпросната част, а не целия продукт

Свържете се с вашия дистрибутор във вашата страна или с отдела за следпродажбено обслужване Верег. Изпратете имейл на [assistenza@beper.com](mailto:assistenza@beper.com), който ще препрати вашите запитвания към вашия дистрибутор.

## **Algemene waarschuwingen**

### **Lees de volgende instructies alvorens het apparaat te gebruiken.**

Voor en tijdens het gebruik van het apparaat moeten enkele elementaire voorzorgsmaatregelen in acht worden genomen.

Controleer na verwijdering van alle verpakkingsmaterialen de integriteit van het apparaat. Gebruik het apparaat in geval van twijfel niet en neem contact op met deskundig personeel. Verpakkingsmateriaal (plastic zakken, piepschuim, enz.) moet altijd buiten het bereik van kinderen worden gehouden, omdat het een potentieel risico voor ongevallen vormt.

Controleer altijd of de netspanning overeenkomt met de spanning die op het etiket met technische gegevens staat vermeld en of de elektrische installatie compatibel is met het vermogen van het apparaat. Trek de stekker nooit uit het stopcontact door aan het netsnoer te trekken maar gebruik de stekkerbehuizing.

Zorg ervoor dat het snoer nooit in contact komt met hete of scherpe oppervlakken.

Gebruik het apparaat niet als het netsnoer beschadigd is geraakt. Als het netsnoer beschadigd is, moet het door de fabrikant zijn technische dienst of door een gekwalificeerd persoon worden vervangen, om elk mogelijk risico op elektrocutie te vermijden.

Sluit het apparaat alleen aan op een conform stopcontact.

Het gebruik van adapters, stekkerdozen en/of verlengsnoeren wordt over het algemeen afgeraden.

Als het gebruik ervan noodzakelijk is, gebruik dan alleen adapters en verlengsnoeren die voldoen aan de lokaal geldende elektrische veiligheidsvoorschriften.

Dit apparaat mag alleen worden gebruikt voor het gebruik waarvoor het uitdrukkelijk is ontworpen. Elk ander gebruik wordt beschouwd als onjuist en dus gevaarlijk, waardoor de garantie vervalt. De fabrikant kan niet aansprakelijk worden gesteld voor schade veroorzaakt door onjuist, oneigenlijk en onredelijk gebruik.

Om gevaarlijke oververhitting te voorkomen moet u het netsnoer steeds volledig uitrollen voor u het aanzet en dient u de stekker uit het stopcontact halen wanneer het apparaat niet wordt gebruikt.

Trek de stekker uit het stopcontact voordat u reinigingswerkzaamheden of onderhoud uitvoert.

Dompel het apparaat niet onder in water of andere vloeistoffen.

Houd het apparaat uit de buurt van verwarmingsbronnen (bijv. radiators of haarden ).

Dit apparaat mag niet worden gebruikt door personen (inclusief kinderen) met beperkte lichamelijke, zintuiglijke of geestelijke vermogens of door personen die geen ervaring en kennis hebben van het apparaat, tenzij zij nauwlettend in de gaten worden gehouden of goed worden geïnstrueerd door een persoon die verantwoordelijk is voor hun veiligheid wat betreft het gebruik van het apparaat.

Kinderen mogen niet met het apparaat spelen.

Wanneer het apparaat moet worden gerecycleerd bij defect , verdient het aanbeveling het buiten werking te stellen ( stekker afsnijden ) .

**Tevens wordt aanbevolen de delen van het apparaat die gevaar kunnen opleveren, onschadelijk te maken.**

**Dit apparaat mag niet door kinderen worden gebruikt. Kinderen mogen niet met het apparaat spelen.**

**Houd het apparaat en het snoer uit de buurt van kinderen jonger dan 8 jaar.**

Dit apparaat kan worden gebruikt door kinderen van 8 jaar of ouder en door personen met beperkte lichamelijke, zintuiglijke of geestelijke vermogens, of door personen die geen ervaring en kennis van het apparaat hebben, mits zij volledige instructies hebben gekregen over het veilige gebruik van het apparaat en de daaraan verbonden risico's begrijpen.

## **Waarschuwingen**

Dompel de behuizing, die elektrische componenten en de verwarmingselementen bevat, nooit onder in water of spoel deze af onder de kraan. Zorg dat er geen vloeistof in het apparaat komt.

Bedek de luchtinlaat en de luchtuitlaat niet wanneer het apparaat in werking is. Houd alle ingrediënten in het mandje of voorkom contact met verwarmingselementen.

Vul de pan en/of het mandje nooit met olie.

Raak het apparaat niet aan terwijl het in werking is. Gevaar voor verbranding.

Plaats het apparaat niet tegen een muur of tegen andere apparaten. Laat ten minste 10 cm vrije ruimte aan de achterkant en zijkanten en 10 cm vrije ruimte boven het apparaat tijdens gebruik.

Bij heteluchtfrituren komt er hete stoom vrij via de luchtuitlaatopeningen, houd uw handen en gezicht op een veilige afstand van de stoom en de luchtuitlaatopeningen.

Wees ook voorzichtig met hete stoom en lucht wanneer u de pan uit het apparaat haalt.

Haal onmiddellijk de stekker uit het apparaat als u donkere rook uit het apparaat ziet komen. Wacht tot de rookontwikkeling stopt voordat u het apparaat weer gebruikt.

Dit product is uitsluitend bestemd voor huishoudelijk gebruik.

### Productbeschrijvingen - Afb. A

1. Handvat
2. Mand
3. Lade
4. Bedieningspaneel
5. Luchtuitlaat
6. Hoofdeenheid

### Beschrijvingen bedieningspaneel – Afb. B

1. Digitaal display
2. Vooraf ingesteld programmamenu
  - a. Chips
  - b. Biefstuk
  - c. Garnalen
  - d. Bakken
  - e. Kip
  - f. Spek
  - g. Vis
  - h. Gesneden aardappelen
3. Tijd-/temperatuurknop
4. Aan/uitknop
5. Temperatuur-/tijregelknop

### Voor het eerste gebruik

Verwijder alle verpakkingsmaterialen.

Verwijder eventuele stickers of etiketten van het apparaat.

Reinig de mand en de lade grondig met heet water, wat afwasmiddel en een niet-schurende spons.

Veeg de binnen- en buitenkant van het apparaat af met een vochtige doek. Dit is een olievrije frituurpan die werkt met hete lucht, vul de mand niet met olie of frituurvet. Vul de mand niet met olie of een andere vloeistof.

Plaats niets op het apparaat, de luchtstroom wordt verstoord en dit heeft invloed op het resultaat van het heteluchtfrituren. Bij het eerste gebruik kan het product een beetje geur of rook afgeven. Dit is een volkomen normaal verschijnsel, aangezien sommige onderdelen van het apparaat vooraf licht zijn gesmeerd. Na korte tijd zal het verschijnsel volledig verdwijnen. Dit heeft geen gevolgen of effect op de normale werking van het apparaat.

### Gebruiksaanwijzing

Steek de stekker in het stopcontact. Het display licht op en u hoort een pieptoon.

Trek voorzichtig aan de hendel van de mand om deze uit het hoofdapparaat te verwijderen.

Doe ingrediënten in de mand en schuif deze terug op zijn plaats.

Druk op de aan/uit-knop. Om een van de vooraf ingestelde programma's te selecteren, drukt u op de knop Preset Program Menu totdat het geselecteerde programma knippert. Tijd en temperatuur kunnen worden aangepast met de knoppen "+" of "-". Om de kooktijd handmatig in te stellen, drukt u op de knop Tijd/Temperatuur zodat de temperatuurindicatoren oplichten.

Dit kan worden aangepast met de knop “+” of “-”. Om de timing te wijzigen, drukt u op dezelfde knop Tijd/Temperatuur. Wanneer de tijdindicatoren oplichten, past u de gewenste tijd aan met de knoppen “+” of “-”.

Zodra het gewenste programma of de gewenste tijd en temperatuur zijn ingesteld, drukt u op de aan/uit-knop om het kookproces te starten. Het is mogelijk om de kookstatus van de ingrediënten ook tijdens de werking te controleren door eenvoudigweg de mand te verwijderen. Door de mand opnieuw te plaatsen, wordt het koken automatisch hervat.

Zodra het kookproces is voltooid, trekt u de mand voorzichtig uit het apparaat en controleert u of de ingrediënten klaar zijn. Als de ingrediënten nog niet klaar zijn of niet het gewenste kook- en/of bruiningsniveau hebben bereikt, schuift u de mand terug in het apparaat en stelt u de timer in op een paar extra minuten.

### **Reiniging en onderhoud**

Maak het apparaat na elk gebruik schoon.

**Gebruik geen metalen keukengerei of schurende schoonmaakmiddelen om de mand schoon te maken, omdat dit de antiaanbaklaag kan beschadigen. Was de mand en het rooster niet in de vaatwasser.**

Haal de stekker uit het stopcontact en laat het apparaat afkoelen.

**Let op: Verwijder de mand om de heteluchtfriteuse sneller te laten afkoelen.**

Veeg de buitenkant van het apparaat af met een vochtige doek.

Nadat de mand is afgekoeld, verwijdert u het grootste deel van het vuil met keukenpapier.

Vul de mand en het rooster in het apparaat met heet water en afwasmiddel en laat het ongeveer tien minuten weken. Verwijder na tien minuten alle vuilresten met een niet-schurende spons en was de mand en het rooster voorzichtig af met water.

### **Technische gegevens**

Vermogen: 1400W

Voeding: 220-240V~ 50/60Hz

**Om verbeteringsredenen behoudt Beper zich het recht voor om het product zonder voorafgaande kennisgeving te wijzigen of te verbeteren.**



De Europese richtlijn 2011/65/EU inzake afgedankte elektrische en elektronische apparaten (AEEA) vereist dat oude elektrische huishoudapparaten niet mogen worden vernietigd via de normale onge-sorteerde gemeentelijke afvalstroom. Oude apparaten moeten apart worden ingezameld om hergebruik en recycling van de materialen die ze bevatten te optimaliseren, en de gevolgen voor de menselijke gezondheid en het milieu te minimaliseren. Het symbool met de doorgekruiste “afvalcontainer” op het product herinnert u aan uw verplichting om het afgedankte product apart in te leveren.

## **GARANTIECERTIFICAAT**

Dit apparaat is in de fabriek gecontroleerd. Vanaf de datum van oorspronkelijke aankoop geldt een garantie van 24 maanden op materiaal- en productiefouten. Het aankoopbewijs en het garantiebewijs moeten samen worden toegezonden in geval van een aanspraak op de garantie.

**De garantie is alleen geldig met een garantiecertificaat en een aankoopbewijs (fiscaal ontvangstbewijs) met vermelding van de aankoopdatum en het model van het apparaat.**

Neem voor technische assistentie rechtstreeks contact op met de verkoper of ons hoofdkantoor ten einde de efficiëntie van het apparaat te waarborgen en ervoor te zorgen dat de garantie NIET ongeldig wordt. Elke ingreep aan dit apparaat door niet-geautoriseerde personen maakt de garantie automatisch ongeldig.

## **GARANTIEVOORWAARDEN**

Als het apparaat tijdens de garantieperiode gebreken vertoont als gevolg van defecte materialen en/ of productiefouten garanderen wij gratis reparatie op voorwaarde dat:

- Het apparaat correct is gebruikt voor het doel waarvoor het is bedoeld.
- Er niet aan het apparaat is geknoeid omdat het anders niet te onderhouden is.
- Het aankoopbewijs kan worden getoond.
- Normale slijtage aan het apparaat niet onder deze garantie valt.

Daarom zijn alle onderdelen die per ongeluk kapot kunnen gaan, die zichtbare tekenen van gebruik met betrekking tot verbruiksartikelen kunnen vertonen (zoals lampen, batterijen, verwarmingselementen, ...) en esthetische onderdelen uitgesloten van garantie, alsook elk defect ten gevolge van niet-naleving van de regels voor gebruik, nalatigheid van gebruik en/ of onderhoud van het apparaat, onzorgvuldigheid, verkeerde of onjuiste installatie, schade tijdens transport, en alle andere schades die de leverancier niet aan te rekenen zijn. Voor elk defect dat niet binnen de garantieperiode kan worden gerepareerd, wordt het apparaat gratis vervangen.

Als het in verband met een defect, breuk of storing te vervangen onderdeel een accessoire en/ of een afneembaar onderdeel van het product betreft, behoudt Beper zich het recht voor om alleen het betreffende onderdeel te vervangen en niet het volledige product.

Neem contact op met de distributeur in uw land of de after sales-afdeling van Beper.

E-mail [assistenza@beper.com](mailto:assistenza@beper.com) en we zorgen ervoor dat uw bericht bij uw distributeur terecht komt.

## **Opća upozorenja**

### **Prije uporabe uređaja pročitajte sljedeće upute.**

Prije i tijekom uporabe uređaja potrebno je pridržavati se nekih osnovnih mjera opreza.

Nakon uklanjanja svih materijala za pakiranje, provjerite cjelovitost uređaja. U slučaju bilo kakve sumnje nemojte koristiti uređaj i obratite se stručno osposobljenom osoblju. Materijale za pakiranje (plastične vrećice, stiropor, itd.) uvijek treba držati izvan dohvata djece, kao potencijalnog uzroka rizika.

Uvijek provjerite je li napon mreže jednak naponu navedenom na naljepnici s tehničkim podacima i je li električni sustav kompatibilan sa snagom uređaja.

Nikada ne isključujte uređaj iz utičnice povlačenjem za kabel.

Pazite da kabel nikada ne dođe u dodir s vrućim ili oštrim površinama.

Nemojte koristiti uređaj ako je kabel za napajanje oštećen.

Ako je kabel za napajanje oštećen, mora ga zamijeniti proizvođač ili njegova tehnička služba nakon prodaje ili kvalificirana osoba, kako bi se izbjegao svaki mogući rizik.

Aparat priključite samo na utičnicu za izmjeničnu struju.

Općenito se ne preporučuje korištenje adaptera, višestrukih utičnica i/ili produžnih kabela.

Kada je njihova uporaba nužna, koristite samo adaptere i produžne kabele koji su u skladu s važećim sigurnosnim propisima.

Ovaj uređaj smije se koristiti samo za rad za koji je izričito dizajniran. Svaka druga uporaba smatra se neispravnom i stoga opasnom, uzrokujući prestanak važenja jamstva. Proizvođač se ne može smatrati odgovornim za bilo kakvu štetu nastalu nepravilnom, nepravilnom i nerazumnom uporabom.

Kako biste izbjegli opasno pregrijavanje, potpuno odmotajte kabel za napajanje i izvucite utičnicu iz utičnice kada se uređaj ne koristi. Prije izvođenja bilo kakvog postupka čišćenja ili održavanja, isključite utičnicu iz utičnice.

Nemojte uranjati uređaj u vodu ili druge tekućine.

Držite uređaj podalje od izvora topline (npr. radijatora).

Ovaj uređaj ne smiju koristiti osobe (uključujući djecu) s ograničenim fizičkim, osjetilnim ili mentalnim sposobnostima, osobe koje nemaju dovoljno iskustva i znanja o uređaju, osim ako ih osoba odgovorna za njihovu sigurnost pomno ne nadzire ili im daje upute o korištenju uređaja.

Djeca se ne smiju igrati s uređajem.

Kada se uređaj mora zbrinuti, preporuča se učiniti ga neispravnim.

**Također se preporučuje da one dijelove uređaja koji bi mogli predstavljati opasnost učinite bezopasnim.**

**Ovaj uređaj ne smiju koristiti djeca. Djeca se ne smiju igrati s uređajem. Držite uređaj i njegov kabel dalje od djece mlađe od 8 godina.**

Ovaj uređaj mogu koristiti djeca od 8 godina ili starija i osobe s ograničenim fizičkim, osjetilnim ili mentalnim sposobnostima ili osobe koje nemaju dovoljno iskustva i znanja o uređaju, pod uvjetom da su dobile potpune upute o sigurnoj uporabi uređaja. i pod uvjetom da razumiju povezane rizike.

## Upozorenja

Nikada nemojte uranjati kućište, koje sadrži električne komponente i grijaće elemente, u vodu ili ispiranje pod mlazom vode.

Izbjegavajte ulazak tekućine u uređaj.

Nemojte prekrivati ulaz i izlaz zraka dok uređaj radi. Držite sve sastojke u košari ili spriječite bilo kakav kontakt s grijačima.

Nikada ne punite posudu i/ili košaru uljem.

Ne dirajte uređaj dok radi. Opasnost od opekotina.

Ne postavljajte uređaj na zid ili na druge uređaje. Ostavite najmanje 10 cm slobodnog prostora sa stražnje strane i sa strane te 10 cm slobodnog prostora iznad uređaja dok se koristi.

Tijekom prženja na vrućem zraku, vruća para izlazi kroz otvore za izlaz zraka, držite ruke i lice na sigurnoj udaljenosti od pare i otvora za izlaz zraka.

Također pazite na vruću paru i zrak kada vadite posudu iz uređaja. Odmah isključite uređaj iz struje ako vidite tamni dim koji izlazi iz uređaja. Pričekajte da prestane ispuštanje dima prije nego što pustite uređaj da se ohladi prije ponovne upotrebe.

Ovaj proizvod je samo za kućanstvo.

## Opis proizvoda -SI.A

1. Ručka
2. Košarica
3. Pladanj
4. Upravljačka ploča
5. Odvod zraka
6. Glavna jedinica

## Opisi upravljačke ploče – sl. B

1. Digitalni zaslon
2. Izbornik unaprijed postavljenih programa
  - a. Čips
  - b. Odrezak
  - c. Škampi
  - d. Pečenje
  - e. Piletina
  - f. Slanina
  - g. Riba
  - h. Narezani krumpir
3. Tipka Vrijeme/Temperatura
4. Tipka za uključivanje/isključivanje
5. Tipka za regulaciju temperature/vremena

## Prije prve uporabe

Uklonite sav materijal za pakiranje.

Uklonite sve naljepnice ili etikete s uređaja.

Temeljito očistite košaru i pladanj vrućom vodom, malo tekućine za pranje i neabrazivnom spužvom.

Obrišite uređaj iznutra i izvana vlažnom krpom. Ovo je friteza bez ulja koja radi pomoću vrućeg zraka, ne možete puniti košaru uljem ili bilo kakvom masnoćom za prženje. Ne puniti košaru uljem ili bilo kojom drugom tekućinom. Ne stavljajte ništa na uređaj, protok zraka će biti poremećen i to će utjecati na rezultat prženja vrućim zrakom.

Prilikom prve uporabe, proizvod bi mogao ispuštati blagi miris ili dim. Ovo je sasvim normalna pojava budući da su neki dijelovi stroja malo podmazani unaprijed. Nakon kratkog vremena, fenomen će potpuno nestati. To neće imati nikakvih posljedica ili utjecaja na normalno funkcioniranje uređaja.

## Upute za uporabu

Uključite kabel u utičnicu. Zaslon će zasvijetliti i čut ćete zvučni signal.

Nježno povucite ručku košare kako biste je uklonili s glavne jedinice.

Dodajte sastojke u košaru i vratite je na svoje mjesto.

Pritisnite tipku za uključivanje/isključivanje. Za odabir jednog od unaprijed postavljenih programa, pritisnite tipku izbornika unaprijed postavljenih programa dok odabrani program ne počne treperiti. Vrijeme i temperatura možete podesiti pomoću gumba "+" ili "-". Za ručno postavljanje vremena kuhanja, pritisnite gumb Vrijeme/Temperatura kako bi indikatori temperature zasvijetlili, ovo se može podesiti pomoću gumba "+" ili "-". Slično, za izmjenu vremena pritisnite isti gumb Vrijeme/Temperatura. Kada indikatori vremena zasvijetle, podesite željeno vrijeme pomoću gumba "+" ili "-". Nakon što postavite željeni program ili vrijeme i temperaturu, pritisnite tipku za uključivanje/isključivanje za početak procesa kuhanja. Moguće je provjeriti stanje kuhanja sastojaka i tijekom rada jednostavnim uklanjanjem košare. Ponovno umetanje košare automatski će nastaviti kuhanje. Nakon što je proces kuhanja gotov, nježno izvucite košaru iz uređaja i provjerite jesu li sastojci spremni. Ako sastojci još nisu spremni ili nisu postigli željenu razinu pečenja i/ili pečenja, gurnite košaru natrag u uređaj i namjestite tajmer na nekoliko dodatnih minuta.

## Čišćenje i održavanje

Očistite uređaj nakon svake upotrebe.

**Ne koristite metalni kuhinjski pribor ili abrazivna sredstva za čišćenje za čišćenje košare, jer to može oštetiti neprijanjajući sloj. Ne perite košaru i roštilj u perilici posuđa.**

Izvucite utikač iz zidne utičnice i ostavite uređaj da se ohladi.

**Napomena: Uklonite košaru kako bi se friteza na vrući zrak brže ohladila.**

Vanjski dio uređaja obrišite vlažnom krpom.

Nakon što pustite da se košara ohladi, uklonite glavninu prljavštine kuhinjskim papirom.

Napunite košaru i rešetku unutar stroja vrućom vodom i tekućinom za pranje i ostavite da se namaču oko deset minuta. Nakon desetak minuta uklonite sve ostatke prljavštine neabrazivnom spužvom i pažljivo operite košaru i roštilj vodom.

**Tehnički podaci**

Snaga: 1400W

Napajanje: 220-240V~ 50/60Hz

**Zbog bilo kakvih razloga poboljšanja, Beper zadržava pravo izmjene ili poboljšanja proizvoda bez ikakve obavijesti.**

Europska direktiva 2011/65/EU o otpadnoj električnoj i elektroničkoj opremi (WEEE) zahtijeva da se stari kućanski električni uređaji ne smiju odlagati u uobičajeni nerazvrstani gradski otpad. Stari uređaji moraju se skupljati odvojeno kako bi se optimizirala uporaba i recikliranje materijala koje sadrže i smanjio utjecaj na ljudsko zdravlje i okoliš. Simbol prekržižene kante za otpatke na proizvodu podsjeća vas na vašu obvezu da kada odlažete uređaj mora biti odvojeno prikupljen.

**GARANCIJA LIST**

Ovaj uređaj je provjeren u tvornici. Od datuma originalne kupnje vrijedi 24-mjesečno jamstvo za greške u materijalu i proizvodnji. Račun o kupnji i jamstveni list moraju se predati zajedno u slučaju jamstvenog zahtjeva.

**Jamstvo vrijedi samo uz jamstveni list i dokaz o kupnji (fiskalni račun) na kojem je naznačen datum kupnje i model aparata**

Za bilo kakvu tehničku pomoć obratite se izravno prodavaču ili našem glavnom uredu kako bi se očuvala učinkovitost uređaja i NE BILO poništiti jamstvo. Svaka intervencija na ovom uređaju od strane neovlaštenih osoba automatski će poništiti jamstvo.

**UVJETI GARANCIJE**

Ako uređaj pokaže nedostatke kao rezultat pogrešnog materijala i/ili proizvodnje tijekom jamstvenog razdoblja, jamčimo besplatan popravak pod uvjetom da:

- Aparat je korišten ispravno i u svrhu za koju je namijenjen.
- Aparat nije dirao, inače se ne može održavati.
- Potrebno je predložiti račun o kupnji.
- Uređaj koji pokazuje dosta istrošenost neće biti pokriven ovim jamstvom.

Dakle, bilo koji dio koji bi se mogao slučajno slomiti ili ima vidljive znakove uporabe u potrošnim proizvodima (kao što su lampe, baterije, grijači elementi...), estetski dijelovi su isključeni iz jamstva, a bilo koji kvar proizašao iz nepoštivanja pravila za korištenje, nemara u korištenju i/ili održavanju uređaja, nepažnje, pogrešne ili nepravilne instalacije, oštećenja tijekom transporta i bilo koje druge štete koja se ne može pripisati dobavljaču.

Za svaki kvar koji se ne može popraviti unutar jamstvenog roka, uređaj će biti besplatno zamijenjen.

U svakom slučaju, ako je dio koji treba zamijeniti zbog kvara, loma ili kvara dodatak i/ili odvojivi dio proizvoda, Beper zadržava pravo zamijeniti samo dotični dio, a ne cijeli proizvod

Obratite se svom distributeru u svojoj zemlji ili odjelu postprodaje.

Pošaljite e-poštu na [assistenza@beper.com](mailto:assistenza@beper.com) koja će prosljediti vaše upite vašem distributeru.

## **Општа упозорења**

### **Прочитајте следећа упутства пре употребе уређаја.**

Пре и током употребе уређаја, морају се поштовати неке основне мере предострожности.

Након што уклоните сав материјал за паковање, проверите интегритет уређаја. У случају било какве сумње немојте користити уређај и контактирајте стручно квалификовано особље. Материјали за паковање (пластичне кесе, стиропор итд.) увек се морају држати ван домашаја деце, као потенцијалног узрока ризика. Увек проверите да ли је мрежни напон једнак напону назначеном на налепници са техничким подацима и да је електрични систем компатибилан са снагом уређаја.

Никада не искључујте уређај из утичнице повлачењем кабла за напајање. Уверите се да кабл никада не дође у контакт са врућим или оштрим површинама.

Немојте користити уређај ако је кабл за напајање оштећен.

Ако је кабл за напајање оштећен, мора га заменити произвођач или његова техничка служба након продаје или квалификована особа, како би се избегао сваки потенцијални ризик.

Апарат прикључите само на утичницу наизменичне струје.

Генерално није препоручљиво користити адаптере, вишеструке утичнице и/или продужетке каблова.

Када је њихова употреба неопходна, користите само адаптер и продужетке каблова у складу са важећим безбедносним прописима. Овај уређај се сме користити само за рад за који је изричито пројектован. Свака друга употреба се сматра неисправном и стога опасном, што доводи до истека гаранције. Произвођач се не може сматрати одговорним за било какву штету насталу неправилним, неправилним и неразумним коришћењем. Да бисте избегли опасно прегревање, потпуно одмотајте кабл за напајање и извуците утичницу из утичнице када се уређај не користи. Пре обављања било каквог чишћења или одржавања, искључите утичницу из електричне утичнице.

Не урањајте уређај у воду или друге течности.

Држите уређај даље од извора грејања (нпр. радијатора).

Овај уређај не смеју да користе особе (укључујући децу) са ограниченим физичким, чулним или менталним способностима, особе које немају искуства и знања о уређају, осим ако их помно посматра или добро упуту особа одговорна за њихову безбедност у вези са употребом уређаја.

Деца не смеју да се играју са уређајем.

Када се уређај мора одложити, препоручује се да га искључите.

**Такође се препоручује да оне делове уређаја који могу представљати опасност учините безопасним.**

**Деца не смеју да користе овај уређај. Деца не смеју да се играју са уређајем. Држите уређај и његов кабл даље од деце млађе од 8 година.**

Овај уређај могу користити деца од 8 година или старија и особе са ограниченим физичким, сензорним или менталним способностима, или особе које немају искуства и знања о апарату, под условом да су добили комплетна упутства о безбедној употреби уређаја. и под условом да разумеју повезане ризике.

### **Упозорења**

Никада не урањајте кућиште, које садржи електричне компоненте и грејне елементе, у воду или испирање испод славине.

Избегавајте да течност уђе у уређај.

Не покривајте улаз и излаз ваздуха када уређај ради. Држите све састојке у корпи или спречите било какав контакт са грејним елементима.

Никада не пуните посуду и/или корпу уљем.

Не додирујте уређај док ради. Опасност од опекотина.

Не постављајте уређај уза зид или уз друге уређаје. Оставите најмање 10 цм слободног простора на полеђини и са стране и 10 цм слободног простора изнад уређаја док је у употреби.

Током пржења на топлом ваздуху, врућа пара се ослобађа кроз отворе за излаз ваздуха, држите руке и лице на безбедној удаљености од паре и отвора за излаз ваздуха.

Такође пазите на врућу пару и ваздух када вадите посуду из уређаја.

Одмах искључите уређај из струје ако видите да из уређаја излази тамни дим. Сачекајте да престане емитовање дима пре него што пустите апарат да се охлади пре поновне употребе.

Овај производ је само за домаћинство.

### Описи производа -Сл.А

1. Дршка
2. Баскет
3. Тацна
4. Контролна табла
5. Излаз ваздуха
6. Главна јединица

### Описи контролне табле – Слика Б

1. Дигитални дисплеј
2. Мени унапред подешеног програма
  - а. Чипс
  - б. Одрезак
  - ц. Шкампи
  - д. Печење
  - е. Пилетина
  - ф. Сланина
  - г. Риба
  - х. Нарезани кромпир
3. Дугме Време/температура
4. Дугме за укључивање/искључивање
5. Дугме за регулацију температуре/времена

### Пре прве употребе

Уклоните све материјале за паковање.

Уклоните све налепнице или етикете са уређаја.

Корпу и послужавник темељно очистите топлом водом, мало течности за прање посуђа и неабразивним сунђером. Обришите унутрашњост и спољашњост уређаја влажном крпом. Ово је фритеза без уља која ради помоћу врућег ваздуха, не пуните корпу уљем или било каквом машћу за пржење. Не пуните корпу уљем или било којом другом течношћу. Не стављајте ништа на уређај, јер ће проток ваздуха бити поремећен и утицати на резултат пржења на врућем ваздуху.

Приликом прве употребе, производ би могао да испушта мало мириса или дима. Ово је сасвим нормална појава јер су неке компоненте машине унапред мало подмазане. Након кратког времена, феномен ће потпуно нестати. Ово неће имати никакве последице или утицај на нормално функционисање уређаја.

### Упутство за употребу

Укључите кабл у утичницу. Екран ће се осветлити и чућете "бип".

Нежно повуците ручку корпе да бисте је уклонили из главне јединице. Додајте састојке у корпу и вратите је на своје место. Притисните дугме за укључивање/искључивање. Да бисте изабрали један од унапред подешених програма, притисните дугме менија унапред подешеног програма све док изабрани програм не почне да трепери. Време и температура се могу подесити помоћу дугмади "+" или "-".

Да бисте ручно подесили време кувања, притисните дугме Време/температура како би индикатори температуре упалили, ово се може подесити помоћу дугмета „+“ или „-“. Слично томе, да бисте променили време, притисните исто дугме Време/температура. Када индикатори времена засветле, подесите жељено време помоћу дугмади „+“ или „-“. Када се подеси жељени програм или време и температура, притисните дугме за укључивање/искључивање да бисте започели процес кувања. Могуће је проверити статус кувања састојака и током рада једноставним уклањањем корпе. Поново убаците корпу аутоматски ће наставити са кувањем.

Када се процес кувања заврши, лагано извуците корпу из апарата и проверите да ли су састојци спремни. Ако састојци још нису спремни или нису достигли жељени ниво кувања и/или запечености, вратите корпу назад у уређај и подесите тајмер на неколико додатних минута.

### Чишћење и одржавање

Очистите уређај након сваке употребе.

**Немојте користити метални кухињски прибор или абразивне материјале за чишћење за чишћење корпе, јер то може оштетити нелепљиви премаз. Не перите корпу и пеците на роштиљу у машини за прање судова.**

Извучите утикач из зидне утичнице и оставите да се апарат охлади.

**Напомена: Уклоните корпу да би се фритеза на врући ваздух брже охладила.**

Обришите спољашњост уређаја влажном крпом.

Након што пустите да се корпа охлади, уклоните већи део прљавштине кухињским папиром.

Напуните корпу и решетку унутар машине топлом водом и течношћу за прање и оставите да се намаче око десет минута. Протеклих десет минута уклоните све остатке прљавштине неабразивним сунђером и пажљиво оперите корпу и пеците на роштиљу водом.

#### Технички подаци

Снага: 1400В

Напајање: 220-240В~ 50/60Хз

**Из разлога побољшања, Бепер задржава право да модификује или побољша производ без икаквог обавештења.**



Европска директива 2011/65/ЕУ о отпадној електричној и електронској опреми (ВЕЕЕ) захтева да се стари електрични апарати за домаћинство не смеју одлагати у уобичајени несортирани ток комуналног отпада. Стари уређаји се морају сакупљати одвојено како би се оптимизовала обнова и рециклажа материјала који садрже и смањили утицај на здравље људи и животну средину. Прецртани симбол „канте за отпатке“ на производу подсећа вас на вашу обавезу да када одложите уређај, он се мора посебно сакупљати.

#### ГАРАНЦИЈСКИ ЛИСТ

Овај уређај је проверен у фабрици. Од датума оригиналне куповине важи гаранција од 24 месеца на материјалне и производне недостатке. Рачун о куповини и гарантни лист морају се доставити заједно у случају потраживања гаранције.

**Гаранција важи само уз гарантни лист и доказ о куповини (фискални рачун) са назнаком датума куповине и модела уређаја**

За било какву техничку помоћ, контактирајте директно продавца или нашу централу како бисте сачували ефикасност уређаја и НЕ поништили гаранцију. Свака интервенција на овом уређају од стране неовлашћених лица аутоматски поништава гаранцију.

#### УСЛОВИ ГАРАНЦИЈЕ

Ако уређај покаже недостатке као резултат неисправног материјала и/или производње током гарантног периода, гарантујемо бесплатну поправку под условом да:

- Апарат је правилно коришћен иу сврху за коју је намењен.

- Апарат није мењан, иначе се не може одржавати.

- Предочи се рачун о куповини.

- Апарат који показује прилично истрошеност неће бити покривен овом гаранцијом.

Стога, сваки део који би могао бити случајно сломљен или који има видљиве знакове употребе у потрошним производима (као што су лампе, батерије, грејни елементи...), естетски делови су искључени из гаранције, као и било који недостатак који је последица непоштовања правила за употребу, немару и коришћењу и/или одржавању уређаја, непажњу, погрешну или неправилну инсталацију, оштећења током транспорта и било које друге штете које се не могу приписати добављачу.

За сваки квар који није могао да се отклони у гарантном року, апарат ће бити замењен бесплатно.

У сваком случају, ако је део који треба заменити због квара, лома или квара је додатак и/или део производа који се може одвојити, Бепер задржава право да замени само дотични део, а не цео производ

Обратите се свом дистрибутеру у својој земљи или одељењу за постпродају Бепер.

Е-маил [assistenza@beper.com](mailto:assistenza@beper.com) који ће проследити ваше упите вашем дистрибутеру.

## **Általános figyelmeztetések**

### **A készülék használata előtt olvassa el az alábbi utasításokat.**

A készülék használata előtt és közben be kell tartani néhány alapvető óvintézkedést.

Az összes csomagolóanyag eltávolítása után ellenőrizze a készülék épségét. Bármilyen kétség esetén ne használja a készüléket, és forduljon szakképzett személyzethez. A csomagolóanyagokat (műanyag zacskók, hungarocell stb.) mindig tartsa távol a gyermekektől, mert lehetséges kockázatot okozni.

Mindig győződjön meg arról, hogy a hálózati feszültség megegyezik a műszaki adattáblán feltüntetett feszültséggel, és hogy az elektromos rendszer kompatibilis a készülék teljesítményével.

Soha ne húzza ki a készüléket a konnektorból a tápkábelnél fogva.

Ügyeljen arra, hogy a kábel soha ne érintkezzen forró vagy éles felületekkel. Ne használja a készüléket, ha a tápkábel sérült.

Ha a tápkábel megsérült, a potenciális kockázatok elkerülése érdekében a gyártónak vagy annak műszaki vevőszolgálatának vagy szakképzett személynek kell kicserélnie.

A készüléket csak váltóáramú konnektorhoz csatlakoztassa.

Általában nem tanácsos adaptert, több aljzatot és/vagy kábelhosszabbítót használni. Ha ezek használata szükséges, csak olyan adaptert és kábelhosszabbítót használjon, amely megfelel a vonatkozó biztonsági előírásoknak.

Ezt a készüléket csak arra a célra szabad használni, amelyre kifejezetten tervezték. Minden más használat helytelennek és ezáltal veszélyesnek minősül, ami a garancia lejártát okozza. A gyártó nem vállal felelősséget a helytelen, nem rendeltetésszerű és ésszerűtlen használatból eredő károkért.

A veszélyes túlmelegedés elkerülése érdekében teljesen tekerje le a tápkábelt, és húzza ki a konnektort a konnektorból, amikor a készüléket nem használja. Mielőtt bármilyen tisztítási vagy karbantartási műveletet végezne, húzza ki a konnektort a konnektorból.

Ne merítse a készüléket vízbe vagy más folyadékba.

Tartsa távol a készüléket fűtőforrásoktól (pl. radiátor).

Ezt a készüléket nem használhatják korlátozott fizikai, érzékszervi vagy szellemi képességű személyek (beleértve a gyermekeket is), olyanok, akiknek nincs tapasztalatuk és ismereteik a készülékkel kapcsolatban, kivéve, ha egy, a biztonságukért felelős személy figyelmesen felügyeli őket, vagy megfelelően kioktatja őket a használatot illetően. a készülékről.

Gyermekek nem játszhatnak a készülékkel.

Amikor a készüléket ártalmatlanítani kell, ajánlatos üzemképtelenné tenni.

**Javasoljuk továbbá, hogy a készülék azon részeit ártalmatlanná tegye, amelyek veszélyt jelenthetnek.**

**Ezt a készüléket gyermekek nem használhatják. Gyermekek nem játszhatnak a készülékkel. Tartsa távol a készüléket és annak kábelét 8 év alatti gyermekektől.**

Ezt a készüléket 8 éves vagy annál idősebb gyermekek, valamint korlátozott fizikai, érzékszervi vagy szellemi képességekkel rendelkező személyek, illetve a készülékkel kapcsolatos tapasztalattal és ismeretekkel nem rendelkező személyek használhatják, feltéve, hogy teljes körű utasításokat kaptak a készülék biztonságos használatára vonatkozóan. és feltéve, hogy megértik a kapcsolódó kockázatokat.

### **Figyelmeztetések**

Soha ne merítse vízbe vagy csap alatti öblítésbe az elektromos alkatrészeket és a fűtőelemeket tartalmazó házat.

Kerülje el, hogy folyadék kerüljön a készülékbe.

A készülék működése közben ne takarja le a levegő bemeneti és kimeneti nyílásait. Tartson minden hozzávalót a kosárban, vagy ne érintkezzen a fűtőelemekkel.

Soha ne töltsen meg olajjal a serpenyőt és/vagy a kosarat.

Ne érintse meg a készüléket működés közben. Forrázás veszélye.

Ne helyezze a készüléket falhoz vagy más készülékekhez. Használat közben hagyjon legalább 10 cm szabad helyet a készülék hátulján és oldalán, valamint 10 cm szabad helyet a készülék felett.

A forró levegős sütés során forró gőz szabadul fel a levegőkimeneti nyílásokon, tartsa a kezét és arcát biztonságos távolságban a gőztől és a levegőkimeneti nyílásoktól.

Ügyeljen a forró gőzre és a levegőre is, amikor kiveszi az edényt a készülékből.

Azonnal húzza ki a készüléket, ha sötét füstöt lát a készülékből. Várja meg, amíg a füstkibocsátás megszűnik, mielőtt a készüléket újra használná.

Ez a termék kizárólag háztartási használatra készült.

### **Termékleírások -A. ábra**

1. Fogantyú
2. Kosár
3. Tálca
4. Vezérlőpult
5. Levegő kimenet
6. Fő egység

### **Vezérlőpult leírások – B ábra**

1. Digitális kijelző
2. Előre beállított program menü
  - a. Chips
  - b. Steak
  - c. Garnélarák
  - d. Sütés
  - e. Csirke
  - f. Szalonna
  - g. Hal
  - h. Szeletelt burgonya
3. Idő/hőmérséklet gomb
4. Be/Ki gomb
5. Hőmérséklet/Időszabályzó gomb

### **Az első használat előtt**

Távolítson el minden csomagolóanyagot.

Távolítson el minden matricát vagy címkét a készülékről.

Alaposan tisztítsa meg a kosarat és a tálcát forró vízzel, némi mosogatószerrel és egy nem súroló szivaccsal. Nedves ruhával törölje le a készülék belsejét és külsejét. Ez egy olajmentes sütő, amely forró levegővel működik, ne töltsen meg a kosarat olajjal vagy bármilyen sütőzsírral. Ne töltsen meg a kosarat olajjal vagy más folyadékkal. Ne helyezzen semmit a készülék tetejére, mert megszakad a légáramlás, és ez befolyásolja a forró levegős sütés eredményét. Első használatkor a termék enyhe szagot vagy füstöt bocsáthat ki. Ez teljesen normális jelenség, mivel a gép egyes alkatrészeit előzetesen kissé megkenették. Rövid idő múlva a jelenség teljesen eltűnik. Ennek nincs következménye vagy hatása a készülék normál működésére.

### **Használati utasítás**

Dugja be a kábelt a konnectorba. A kijelző kivilágosodik, és szipoló hangot fog hallani.

Óvatosan húzza meg a kosár fogantyúját, hogy vegye ki a főegységből.

Tegye a hozzávalókat a kosárba, és csúsztassa vissza a helyére.

Nyomja meg a Be/Ki gombot. Az egyik előre beállított program kiválasztásához nyomja meg a Preset Program Menu gombot, amíg a kiválasztott program villogni nem kezd. Az idő és a hőmérséklet a „+” vagy „-” gombokkal állítható be. A főzési idő kézi beállításához nyomja meg az Idő/Hőmérséklet gombot, így a hőmérsékletjelzők világítani kezdenek, ezt a „+” vagy „-” gombbal lehet beállítani. Hasonlóképpen, az időzítés módosításához nyomja meg ugyanazt az Idő/hőmérséklet gombot. Amikor az időjelzők világítanak, állítsa be a kívánt időt a „+” vagy „-” gombokkal. A kívánt program vagy idő és hőmérséklet beállítása után nyomja meg a Be/Ki gombot a főzési folyamat elindításához. A hozzávalók főzési állapotát működés közben is ellenőrizheti a kosár egyszerű eltávolításával. A kosár ismételt behelyezése automatikusan folytatja a főzést.

A főzési folyamat befejezése után óvatosan húzza ki a kosarat a készülékből, és ellenőrizze, hogy az összetevők készen állnak-e. Ha az összetevők még nem készültek el, vagy nem érték el a kívánt főzési és/vagy barnulási szintet, csúsztassa vissza a kosarat a készülékbe, és állítsa be az időzítőt néhány további percre.

### **Tisztítás és karbantartás**

Minden használat után tisztítsa meg a készüléket.

**Ne használjon fém konyhai eszközöket vagy súroló hatású tisztítószereket a kosár tisztításához, mert ez károsíthatja a tapadásmentes bevonatot. Ne mossa el a kosarat és a grillezőt mosogatógépben.**

Húzza ki a hálózati csatlakozót a fali aljzatból, és hagyja kihűlni a készüléket.

**Megjegyzés: Távolítsa el a kosarat, hogy a forró levegős sütő gyorsabban lehűljön.**

Nedves ruhával törölje le a készülék külsejét.

Miután hagyta kihűlni a kosarat, konyhai papírral távolítsa el a szennyeződések nagy részét.

Töltse fel a gépben lévő kosarat és a rácsot forró vízzel és mosófolyadékkal, és hagyja ázni körülbelül tíz percig. Tíz perc elteltével távolítsa el minden szennyeződést egy nem dörzsölő szivaccsal, és óvatosan mossa le a kosarat és a grillezőt vízzel.

**Műszaki adatok**

Teljesítmény: 1400W

Tápellátás: 220-240V~ 50/60Hz

**Bármilyen fejlesztési ok miatt a Beper fenntartja a jogot, hogy előzetes értesítés nélkül módosítsa vagy javítsa a terméket.**

Az elektromos és elektronikus berendezések hulladékairól (WEEE) szóló 2011/65/EU európai irányelv előírja, hogy a régi háztartási elektromos készülékeket nem szabad a szokásos, válogatás nélküli települési hulladékok közé dobni. A régi készülékeket külön kell gyűjteni a bennük lévő anyagok hasznosításának és újrahasznosításának optimalizálása, valamint az emberi egészségre és a környezetre gyakorolt hatás csökkentése érdekében. A terméken lévő áthúzott „kerek szemetes” szimbólum arra a kötelezettségére emlékezteti, hogy a készülék ártalmatlanítása során azt külön kell gyűjteni.

**GARANCIA TANÚSÍTVÁNY**

Ezt a készüléket a gyárban ellenőrizték. Az eredeti vásárlás napjától 24 hónapos garancia vonatkozik az anyag- és gyártási hibákra. Jótállási igény esetén a vásárlási bizonylatot és a jótállási jegyet együtt kell benyújtani.

**A garancia csak jótállási jegy és vásárlást igazoló bizonylat (fiskális nyugta) mellett érvényes, amelyen feltüntetik a vásárlás dátumát és a készülék típusát.**

Bármilyen technikai segítségért forduljon közvetlenül az eladóhoz vagy a központi irodánkhoz, hogy megőrizze a készülék hatékonyságát, és NE érvénytelenítse a garanciát. Bármilyen, a készüléken nem illetéktelen személy beavatkozása automatikusan érvényteleníti a garanciát.

**GARANCIA FELTÉTELEK**

Ha a készülék a jótállási idő alatt anyag- és/vagy gyártási hibából eredő meghibásodást mutat, ingyenes javítást vállalunk, feltéve, hogy:

- A készüléket rendeltetésszerűen és rendeltetésszerűen használták.
- A készüléket nem manipulálták, különben nem karbantartható.
- Be kell mutatni a vásárlási bizonylatot.
- A méltányos elhasználódást mutató készülékekre nem vonatkozik ez a garancia.

Ezért a garancia nem vonatkozik minden olyan alkatrésze, amely véletlenül eltörhet, vagy a használat látható nyomait mutatja a fogyasztókörökben (például lámpák, akkumulátorok, fűtőelemek stb.), az esztétikai alkatrészekre, és a szabályok be nem tartásából eredő hibákra. használatból, a készülék használatának és/vagy karbantartásának hanyagságából, gondatlanságból, hibás vagy nem megfelelő beszerelésből, szállítás közbeni sérülésekből és minden olyan kárból, amely a szállítónak nem tudható be.

Minden olyan hiba esetén, amelyet a garanciális időn belül nem lehetett kijavítani, a készüléket ingyenesen kicseréljük.

Mindenesetre, ha a meghibásodás, törés vagy meghibásodás miatt cserélendő alkatrész a termék tartozéka és/vagy levehető része, a Beper fenntartja magának a jogot, hogy csak a kérdéses alkatrészt cserélje ki, nem a teljes terméket.

Vegye fel a kapcsolatot országga forgalmazójával vagy a Beper vevőszolgálattal.

E-mail küldése az [assistenza@beper.com](mailto:assistenza@beper.com) címre, amely továbbítja kérdéseit a forgalmazójának.



**BEPER SRL**

Via Salieri, 30 - 37050 - Vallese di Oppeano - Verona  
Tel. 045/7134674 – Fax 045/6984019

[beper.com](http://beper.com)



**CUSTOMER CARE  
BEPER**

