

beper

IT	PULITORE E SCOPA IGIENIZZANTE 10IN1	pag. 4
EN	10IN1 CLEANER AND SANITIZING MOP	pag. 11
FR	NETTOYEUR ET BALAI HYGIÉNISANT 10 DANS 1	pag. 17
DE	REINIGER UND BESENREINIGER 10IN1	pag. 24
ES	LIMPIADOR Y ESCOBA DESINFECTANTE 10 EN 1	pag. 31
GR	ΑΤΜΟΚΑΘΑΡΙΣΤΗΣ ΚΑΙ ΣΦΟΥΓΓΑΡΙΣΤΡΑ ΑΤΜΟΥ 10 ΣΕ 1	pag. 38
RO	APARAT DE CURĂȚAT CU ABUR ȘI MOP PENTRU IGIENIZAREA PODELEI 10IN1	pag. 45
CZ	PARNÍ ČISTIČ A PODLAHOVÝ MOP 10V1	pag. 52
NL	10IN1 CLEANER AND SANITIZING MOP	pag. 60
LV	10-VIENĀ TĪRĪTĀJS UN GRĪDU KOPŠANAS PIEDERUMS	pag. 68

For further information and/or for instructions for use in other languages, please visit: beper.com

Fig.A

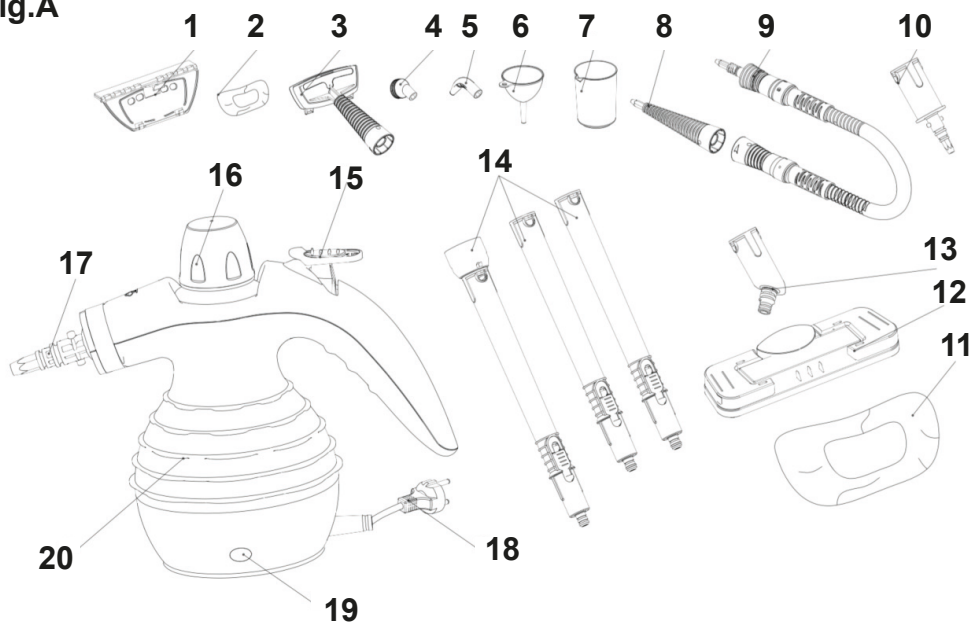

Cod.: P202VAL001

Class I



Fig.B



Fig.C

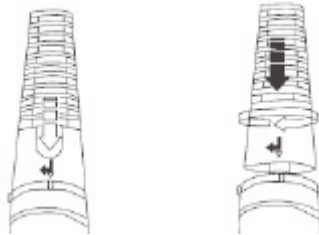

Fig. D

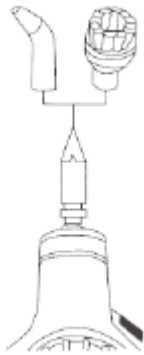

Fig. E

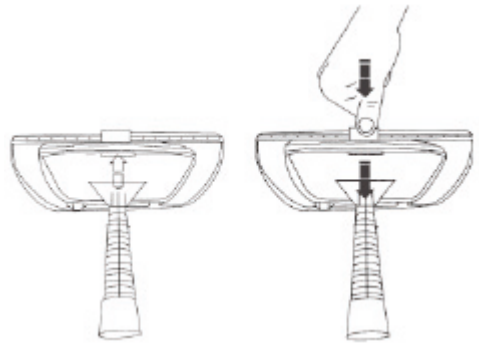

Fig. F



Fig. G



Fig.H



Fig.I



Avvertenze generali

Leggere queste istruzioni prima di usare l'apparecchio.

Prima e durante l'uso dell'apparecchio è necessario seguire alcune precauzioni elementari.

Dopo aver tolto l'imballaggio assicurarsi dell'integrità dell'apparecchio. In caso di dubbio non utilizzare l'apparecchio e rivolgersi a personale professionalmente qualificato. Gli elementi dell'imballaggio (sacchetti di plastica, polistirolo, ecc.) non devono essere lasciati alla portata dei bambini, in quanto potenziali fonti di pericolo.

Assicurarsi sempre che la tensione di rete elettrica sia uguale a quella indicata nell'etichetta dati tecnici e che l'impianto sia compatibile con la potenza dell'apparecchio.

Non tirare mai il cavo per scollegarlo dalla presa di corrente elettrica. Assicurarsi che il cavo non sia in contatto con superfici calde o taglienti.

Non utilizzare l'apparecchio con il cavo danneggiato.

Se il cavo di alimentazione è danneggiato, esso deve essere sostituito dal Costruttore o dal suo Servizio Assistenza Tecnica o comunque da una persona con qualifica simile, in modo da prevenire ogni rischio.

Collegare l'apparecchio esclusivamente ad una presa di corrente elettrica alternata.

In generale è sconsigliabile l'uso di adattatori, prese multiple e/o prolunghe. Qualora il loro uso si rendesse indispensabile è necessario utilizzare solamente adattatori e prolunghe conformi alle vigenti norme di sicurezza.

Questo apparecchio dovrà essere destinato solo all'uso per il quale è stato espressamente concepito. Ogni altro uso è da considerarsi improprio e quindi pericoloso, nonché far decadere la garanzia. Il costruttore non può essere considerato responsabile per eventuali danni derivati da usi impropri, erronei ed irragionevoli.

Per evitare surriscaldamenti pericolosi si raccomanda di svolgere in tutta la sua lunghezza il cavo di alimentazione e di staccare la spina dalla rete di alimentazione elettrica quando l'apparecchio non è utilizzato.

Prima di effettuare qualsiasi operazione di pulizia o di manutenzione, disinserire l'apparecchio dalla rete di alimentazione elettrica.

Non immergere mai l'apparecchio in acqua o in altri liquidi.

Non tenere l'apparecchio vicino a fonti di calore (es. termosifone). Questo apparecchio non deve essere utilizzato da persone (compresi i bambini) con capacità fisiche, sensoriali o mentali ridotte; da persone che manchino di esperienza e conoscenza dell'apparecchio, a meno che siano attentamente sorvegliate o ben istruite relativamente all'utilizzo dell'apparecchio stesso da parte di una persona responsabile della loro sicurezza.

Assicurarsi che i bambini non giochino con l'apparecchio.

Allorché si decida di smaltire come rifiuto questo apparecchio, si raccomanda di renderlo inoperante.

Si raccomanda inoltre di rendere innocue quelle parti dell'apparecchio suscettibili di costituire un pericolo. Questo apparecchio non deve essere utilizzato dai bambini. Tenere l'apparecchio ed il suo cavo fuori dalla portata dei bambini.

Non usare nebulizzatori spray (per es. insetticidi, spray per capelli ecc), potrebbe creare danni all'involucro.

Nel caso in cui si verificassero situazioni anomale spegnere immediatamente l'apparecchio e contattare il rivenditore o il servizio di assistenza.

Non utilizzare questo apparecchio collegato a programmatori, temporizzatore esterno, sistema di comando a distanza separato, timer o qualsiasi altro dispositivo che possa accenderlo automaticamente.

Non utilizzare prese di corrente volanti oppure cavi danneggiati.

Quando si stacca la spina tenerla saldamente per evitare shock elettrico, corto circuito o incendio.

Non fissare interruttori di sicurezza con nastro adesivo, per pericolo di incendio.

E' assolutamente vietato smontare o riparare l'apparecchio per pericolo di shock elettrico; se necessario rivolgersi al rivenditore o centro assistenza.

Non usare l'apparecchio nelle vicinanze di una vasca da bagno, doccia, piscina.

Non usare l'apparecchio vicino a oggetti infiammabili.

Non inserire oggetti nelle fessure dell'apparecchio.

Non usare il prodotto per scopi diversi da quelli per cui è stato costruito.

Il vapore e/o liquido non deve essere diretto verso apparecchi che contengono componenti elettrici, come l'interno di forni.
Dopo l'uso togliere la spina dalla presa di alimentazione.
Il tappo del serbatoio non deve essere aperto durante l'uso.



**LA TEMPERATURA DELL'ACQUA/VAPORE E' ELEVATA:
PERICOLO DI USTIONI E/O SCOTTATURE**

Avvertenze d'uso

Il pulitore a vapore è stato concepito per l'utilizzo domestico. Non utilizzare per scopi industriali.

Non collegare il pulitore a vapore alla presa di corrente quando il serbatoio è privo di acqua.

Se ci si dovesse assentare dal posto di utilizzo, spegnere e disconnettere sempre il pulitore a vapore.

Allo scopo di proteggere i bambini contro i pericoli che possono derivare dagli apparecchi elettrici, accertarsi che non vi siano cavi pendenti e che i bambini non possano accedere in alcun modo al pulitore a vapore.

Tenere lontano dalla portata dei bambini.

Durante l'utilizzo il tappo di sicurezza deve essere avvitato in maniera corretta.

Durante l'utilizzo non inclinare il pulitore a vapore più di 45° (verso l'alto o verso il basso), insieme alla fuoriuscita di vapore potrebbe rovesciarsi acqua bollente.

Non aprire il pulitore a vapore mentre è in funzione.

Non direzionare il getto di vapore verso persone, animali, cose o altri oggetti elettrici.

Non aggiungere nel serbatoio anti-ruggine, anticalcarei, alcool o altri detergenti; potrebbero danneggiare il serbatoio.

Non riempire il serbatoio in modo eccessivo.

Nel caso in cui si bagni o si inumidisca il pulitore a vapore, staccare immediatamente la spina dalla presa di corrente.

Utilizzare solo gli accessori in dotazione.

Controllare periodicamente il pulitore a vapore per verificare che non vi siano danni. Non mettere in funzione il pulitore nel caso in cui sia guasto.

Non tentare di riparare il pulitore a vapore, rivolgersi al produttore o a personale qualificato.

Immettere un massimo di 2 misurini nel serbatoio.

Non capovolgere durante l'erogazione del vapore (può uscire acqua bollente).

Lasciare raffreddare gli accessori prima di toglierli.

Alcune gocce possono fuoriuscire togliendo un accessorio.

Si raccomanda di togliere eventuali residui di calcare che possono formarsi attorno all'imbobatura del serbatoio.

Durante il funzionamento a pieno carico può uscire un po' d'acqua (oppure se si usa dopo meno di 5 minuti). Non usare senza un accessorio terminale.

A fine uso, in caso di acqua residua, togliere la spina e premere il pulsante per azzerare la pressione, quindi lasciare raffreddare per 20 minuti, e svuotare il serbatoio.

Se l'acqua è finita lasciare raffreddare per 10 minuti prima di riempirlo nuovamente.

La parte in metallo del tappo può scottare appena svitato.

L'imbuto in dotazione fa uscire a fatica l'aria dal serbatoio, quindi il riempimento può risultare difficoltoso, versare l'acqua lentamente.

Descrizione del prodotto Fig. A

1. Accessorio per vetri e finestre
2. Panno in tessuto
3. Accessorio per utilizzo generico
4. Spazzolino tondo
5. Beccuccio angolato
6. Imbuto
7. Misurino
8. Beccuccio iniettore
9. Prolunga flessibile
10. Ugello di connessione
11. Panno in microfibra
12. Spazzola per lavapavimenti
13. Connettore spazzola
14. Set 3 aste per estensione lavapavimenti
15. Pulsante con dispositivo di sicurezza per bambini
16. Tappo di sicurezza
17. Ugello snodato
18. Cavo di alimentazione
19. Spia di funzionamento
20. Corpo del pulitore a vapore/serbatoio

Istruzioni per l'uso

Primo utilizzo

Riempire la caldaia prima dell'uso.

Appoggiare il pulitore sopra una superficie stabile, aprire il tappo ruotandolo in senso anti-orario. Inserire l'imbuto nel foro. Prendere con il misurino 175 ml di acqua e versarla tramite l'imbuto nel serbatoio. La capacità massima del serbatoio è di 350 ml; non riempire oltre il serbatoio. Riposizionare il tappo e avvitarlo ruotandolo in senso orario.

Riempimento del serbatoio

Non svitare il tappo di sicurezza prima di essersi assicurati che il pulitore a vapore sia scollegato dalla presa di corrente elettrica. Premere il pulsante fuoriuscita del vapore per far diminuire la pressione; fino alla completa fuoriuscita del vapore. Ruotare lentamente il tappo in senso anti-orario ma non rimuoverlo: il vapore residuo fuoriesce gradualmente. Lasciar raffreddare il pulitore per qualche minuto. Togliere il tappo di sicurezza e procedere come indicato al punto precedente (primo utilizzo).

Accensione

Assicurarsi che la tensione di rete elettrica sia uguale a quella indicata nell'etichetta dati tecnici e che l'impianto sia compatibile con la potenza del pulitore a vapore. Collegare la spina alla presa di corrente elettrica. Dopo circa 5-6 minuti di riscaldamento, il vapore è pronto.

Per attivare il getto di vapore tirare avanti il dispositivo di sicurezza e premere il pulsante verso il basso. Fig. B Installare gli accessori desiderati a seconda dell'utilizzo. Premere il pulsante fuoriuscita del vapore e iniziare l'operazione di pulizia.

Applicazione degli accessori

Beccuccio iniettore e accessorio per utilizzo generico

Inserire il beccuccio iniettore o l'accessorio per utilizzo generico nell'ugello snodato facendo corrispondere la sottile linea indicata sull'accessorio con la freccia indicata sulla parte finale del corpo del pulitore (sopra l'ugello snodato) e ruotare in senso orario. Fig. C

Per disinserire il beccuccio iniettore o l'accessorio per utilizzo generico eseguire il movimento al contrario.

Beccuccio angolato e spazzolino tondo

Inserire il beccuccio angolato o lo spazzolino tondo nell'ugello snodato facendo una lieve pressione per inserirlo. Possono essere anche inseriti nel beccuccio iniettore. Per disinserire il beccuccio angolato o lo spazzolino tondo tirare, esercitando una pressione, fino al completo disinserimento dello stesso. Fig. D

Accessorio per vetri e finestre

Installare l'accessorio per utilizzo generico – vedi sopra. Agganciare i due gancetti (presenti nella parte posteriore dell'accessorio per vetri) nelle fessure presenti dell'accessorio per utilizzo generico e agganciare il morsetto. Fig. E

Panno in tessuto

Installare l'accessorio per utilizzo generico – vedi sopra. Inserire nella parte finale dell'accessorio per utilizzo generico il panno in tessuto.

Prolunga flessibile

Inserire la prolunga flessibile nell'ugello snodato facendo corrispondere la sottile linea indicata sull'accessorio con la freccia indicata sulla parte finale del corpo del pulitore (sopra l'ugello snodato) e ruotare in senso orario. Nella parte esagonale posta all'estremità della prolunga si possono inserire lo spazzolino tondo, il beccuccio angolare, il beccuccio iniettore, l'accessorio per utilizzo generico.

Estensione lavapavimenti

Per poter utilizzare l'estensione lavapavimenti connettere insieme le 3 aste fino a sentire un leggero click. Fig. F Appoggiare su una superficie piana la spazzola per lavapavimenti ed inserire nel foro centrale il connettore spazzola rivolto verso il basso. Girare poi il connettore spazzola di modo che sia rivolto verso l'alto. Fig. G

Per poter inserire il panno in microfibra sulla spazzola, tirare verso l'altro le due alette poste nella parte superiore della spazzola, appoggiare la spazzola sul panno e piegare le estremità laterali del panno di modo da averle sotto le due alette alzate. Abbassare quindi le alette per fermare il panno. FIG. H.

Infilare l'asta assemblata nel connettore spazzola e unirlo all'ugello snodato, girando l'asta in senso antiorario. FIG. I

Collegando all'asta l'ugello di connessione, è possibile inserire poi gli altri accessori in dotazione, come lo spazzolino tondo e l'accessorio per utilizzo generico.

Per smontare l'estensione lavapavimenti girare l'asta, dalla parte vicino al corpo prodotto, in senso orario, premere i bottoni e tirare verso l'esterno le aste per poterle staccare. Anche per disconnettere l'asta dal connettore per la spazzola premere il tasto e tirare la spazzola verso l'esterno. Per scollegare il connettore dalla spazzola, girarlo verso il basso e tirarlo verso l'esterno. Alzare le alette della spazzola per liberare il panno in microfibra.

Il panno può essere lavato in lavatrice a 40°C.

Funzioni

Disinfezione e sterilizzazione

Installare il beccuccio iniettore e direzionarlo verso il luogo/oggetto che necessita di disinfezione, quindi premere il pulsante fuoriuscita vapore. Le alte temperature uccideranno i batteri.

Pulizia dei vestiti

Installare l'accessorio per utilizzo generico e avvolgere la parte finale con il panno in tessuto. Direzionare la fuoriuscita del vapore verso panni appesi e iniziare la pulizia.

Pulizia delle porte e delle finestre in vetro

Installare l'accessorio per vetri e finestre. Direzionare il flusso di vapore verso la finestra/porta, premere il pulsante fuoriuscita vapore e iniziare la pulizia.

Pulizia del pavimento

Installare il beccuccio angolato o lo spazzolino tondo. Direzionare il flusso di vapore verso il pavimento e premere il pulsante fuoriuscita vapore per rimuovere lo sporco e le macchie.

Dopo l'utilizzo

Dopo l'utilizzo staccare il pulitore a vapore dalla presa elettrica. Premere il pulsante fuoriuscita vapore per far diminuire la pressione fino a che tutto il vapore è fuoriuscito. Il tappo di sicurezza si aprirà solamente quando all'interno del serbatoio non vi sarà più pressione (15 minuti circa). Lasciar raffreddare l'apparecchio. Svuotare l'acqua residua nel serbatoio e pulire la parte esterna del pulitore a vapore con un panno umido. Infine, riposizionare il tappo di sicurezza e ruotarlo in senso orario.

Pulizia del pulitore a vapore

I lavori di pulizia e di manutenzione possono essere eseguiti solo quando la spina è staccata dalla presa di corrente elettrica. Prima di essere riposto o pulito il pulitore a vapore deve essere completamente raffreddato. Pulire il pulitore a vapore e gli accessori con un panno leggermente inumidito. Non utilizzare detergenti abrasivi e solventi. Per garantire un buon funzionamento e una lunga durata, una volta al mese sciacquare i residui calcarei dalla caldaia.

Dati tecnici

Capacità serbatoio: 350 ml

Pressione vapore: 3,2 bar

Flusso vapore: 25-30g/min

Potenza: 1050W

Alimentazione: 220-240v ~ 50hz

In un'ottica di miglioramento continuo beper si riserva la facoltà di apportare modifiche e migliorie al Prodotto in oggetto senza previo preavviso.



Il simbolo del cestino barrato riportato sull'apparecchio indica che il prodotto, alla fine della propria vita utile, dovendo essere trattato separatamente dai rifiuti domestici, deve essere conferito in un centro di raccolta differenziata per apparecchiature elettriche ed elettroniche oppure riconsegnato al rivenditore al momento dell'acquisto di una nuova apparecchiatura equivalente.

L'adeguata raccolta differenziata per l'avvio successivo dell'apparecchio al riciclaggio, al trattamento e allo smaltimento ambientalmente compatibile contribuisce ad evitare possibili effetti negativi sull'ambiente e sulla salute e favorisce il recupero dei materiali di cui è composto.

L'utente è responsabile del conferimento dell'apparecchio a fine vita alle appropriate strutture di raccolta. Per informazioni più dettagliate inerenti i sistemi di raccolta disponibili, rivolgersi al servizio locale di smaltimento rifiuti, o al negozio dove è stato effettuato l'acquisto.

Chiunque abbandona o cestina questo apparecchio e non lo riporta in un centro di raccolta differenziata per rifiuti elettrici-elettronici è punito con la sanzione amministrativa pecuniaria prevista dalla normativa vigente in materia di smaltimento abusivo di rifiuti

CERTIFICATO DI GARANZIA

La garanzia di applicazione è valida 24 mesi dalla data di acquisto per difetti di materiale o di fabbricazione.

La garanzia è valida unicamente presentando il certificato di garanzia e il documento di acquisto (scontrino fiscale) che certifichi la data di acquisto e il nome del modello dell'apparecchio acquistato.

Se l'apparecchio dovesse richiedere assistenza tecnica rivolgersi al venditore o presso la nostra sede. Questo per conservare inalterata l'efficienza del vostro apparecchio e per NON invalidare la garanzia. Eventuali manomissioni dell'apparecchio da parte di personale non autorizzato invalideranno automaticamente la garanzia.

CONDIZIONI DI GARANZIA

Se ci sono guasti a causa di difetti di materiale e/o fabbricazione durante il periodo di garanzia, garantiamo la riparazione del prodotto gratuitamente.

Non sono coperte dalla garanzia tutte le parti che dovessero risultare difettose a causa di:

- a. Danni da trasporto o da cadute accidentali,
- b. Errata installazione o inadeguatezza impianto elettrico,
- c. Riparazioni o modifiche operate da personale non autorizzato,
- d. Mancata o non corretta manutenzione e pulizia,
- e. Prodotto e/o parti di prodotto soggette a usura e/o consumabili (es.: lampade, batterie, lame)
- f. Mancata osservanza delle istruzioni per il funzionamento dell'apparecchio, negligenza o trascuratezza nell'uso.

L'elenco di cui sopra è a titolo meramente esemplificativo e non esaustivo, in quanto la presente garanzia è comunque esclusa per tutte quelle circostanze che non possono farsi risalire a difetti di fabbricazione dell'apparecchio.

La garanzia è inoltre esclusa in tutti i casi di uso improprio dell'apparecchio ed in caso di uso professionale.

Beper Srl declina ogni responsabilità per eventuali danni che possano direttamente o indirettamente derivare a persone, cose ed animali domestici in conseguenza della mancata osservanza di tutte le prescrizioni indicate nell'apposito "Libretto Istruzioni ed avvertenze" in tema di installazione, uso e manutenzione dell'apparecchio.

Per assistenza e/o informazioni tecniche scrivere a:

assistenza@beper.com

Precautions

Read the following instructions carefully, since they give you useful safety information about installation, use and maintenance and help you avoid mishaps and possible accidents.

Remove the packing and make sure that the appliance is intact, with special attention to the supply cable.

The elements of the packing (plastic bags, polystyrene, etc) do not have to be accessible to the children, in order to preserve them from danger sources. It is recommended not to throw these packing material in the domestic waste, but to deliver them to the appropriate station of collection or destruction refusals, asking eventually information to the manager of the Sanitation Department of your own municipality.

If the supply cord is damaged, it must be replaced by the manufacturer, its service agent or similarly qualified persons in order to avoid a hazard.

Before connecting the appliance make sure that the mains voltage corresponds to the data specified on the label.

The appliance can be damaged if the voltage is not correct.

If the plug does not suit the socket, let it be replaced with another suitable plug by qualified personnel only, which shall also ensure that the section of the socket cables is suitable for your appliance power absorption.

Generally, the use adaptors multiple plugs and/or extensions is not recommended; should they be necessary, please use only simple or multiple adaptors and extensions in compliance with the safety rules in force, making sure that the capacity absorption limit marked on the simple adaptors and the extensions and the maximum power limit marked on the multiple adaptor are not exceeded.

Do not use the appliance if the cable or the plug shows any damages. Do not use the appliance after a possible irregular working. In this case, switch it off and do not break it open. Refer to an authorized Beper after-sale service for repair and require original spare parts only. Failing to follow these instructions may impair the safety of your appliance.

This appliance is to be destined to its special purpose only. Any other use is to be considered as improper and thus dangerous. The manufacturer cannot be responsible for any damages deriving from improper, wrong or incautious use.

This appliance is for household use only.

To protect against electric shock, do not immerse cord, plug or any parts of the appliance into water or other fluids.

Do not use the appliance near explosives, highly flammable materials, gases or burning flames.

Do not allow children, disabled people or every people without experience or technical ability to use the appliance if they are not properly watched over. Close supervision is necessary when any appliance used by or near children.

Do not use sprays (such as: Insecticides, hair spray, etc.), could create damage to the tank.

If any abnormal situations will happen, turn off immediately the appliance and contact your dealer or service center.

Do not use this unit connected to programmers, external timer, separate remote control system, timer or any other device that can automatically turn it on.

Do not use outlets flying current or damaged cables.

When detaching the plug hold it firmly in order to prevent electric shock, short circuit or fire.

Do not fasten safety switches with adhesive tape.

It is forbidden to dismantle or repair the unit by the danger of electric shock; if necessary contact your dealer or service center.

Do not use the appliance near a bathtub, shower, pool.

Do not use the machine near flammable objects.

Do not insert objects into the slots.

Do not use the product for purposes other than those for which it was built.

The steam and / or liquid should not be directed towards equipment containing electrical components, such as the interior of ovens.

After use, remove the plug from the power outlet.

The tank cap must not be opened during use.



**WATER/STEAM TEMPERATURE IS HIGH
DANGER OF SCALDING**

Use advice

This product is for only use in households and must not be used for industrial applications.

Do not turn on power supply until the tank is full of water.

Always disconnect the appliance when not in use.

Do not allow children to use this machine independently or little children to be too near to this machine when no adults attend to them. During operation, the tank mouth must be plugged hermetically and safety cap should be tightened in position.

In use, the machine body must not be inclined at more than 45 degrees, otherwise boiling water will be sprayed out together with steam.

Never open the item while in use.

Do not direct the steam towards persons, animals or other electrical products.

Do not add any antirust, anticalc remover agent, alcohol and detergent into the tank, which will possibly cause damage to the tank.

Never overfill the tank, or otherwise the steam generation will be affected or too high steam pressure will be caused.

In case the product will come wet unplug immediately.

Use only the accessories included in the pack.

Check periodically the item and make sure that there will be no damages. Don't use the item in case you will find any problem.

Use maximum 2 measuring cups a time.

Do not turn the body updown during the use (hot water can get out).

Leave accessories cool down for a while before remove them.

Some water drops could come out while remove the accessory.

We suggest to remove possible limestone trace around the tank mouth.

Some water can come out in case you have fill the tank at maximum level (or you didn't wait 5 minutes).

Don't use without any terminal accesory.

After use, in case of rest water, unplug the power cable, press the button to reduce the pressue, than leave the item cool down for 20 minutes and empty the tank.

If the water will finish leave the item coold down for 10 minutes before refill.

The metal part of the cap could be hot as soon as unscrewed.

Water filling can be difficult due to the funnel use, please insert the water slowly.

Product description fig.A

1. Glass and window accessory
2. Towel
3. Brush sprayer
4. Round brush sprayer
5. Bent sprayer
6. Funnel
7. Measuring cup
8. Long sprayer
9. Extension for sprayer accessory
10. Connector nozzle
11. Microfiber cloth
12. Broom brush
13. Broom brush connector
14. 3 extension mop pole set
15. Steam and child safety button
16. Safety lid
17. Short sprayer
18. Cable
19. Indicator light
20. Tank

Instruction for use

First use

Fill in the tank before use.

Place the item on a flat and stable surface, unscrew the safety cover (turn anticlockwise).

Put the funnel inside the tank mouth.

Take 175ml of water (by using the measuring cup) and insert into the tank while using the funnel. The maximum capacity of the tank is 350ml, please don't overfill the tank.

Put back the safety cover and screw it firmly (turn clockwise).

Refill of the tank

Do not open the safety valve when using the appliance. You could only turn on the safety valve when power is cut and the appliance is completely cooled down. Press the steam button to reduce the pressure and let all the steam come out.

Unscrew slowly the safety lid, but do not remove it. Steam will slowly come out itself. Let the appliance cool down for some minutes.

Remove the safety lid than follow the instructions as shown on the " first use".

Switch on

Check the electricity and the plug and make sure they match the requirements as described in the manual and rating label, then insert the plug.Wait for the water to heat up (5-6 minutes) than steam is ready. To let steam come out, pull forward the safety button and press the button down. Fig.B

Release the button, insert the accessories according to different use. Press the steam button again and start cleaning.

Accessories connection

Brush and long sprayers connection

To insert the brush or long sprayer to the body, follow the arrow to screw the sprayer in clockwise way. Proceed as indicated

in Fig.C, In order to assemble extension to all available accessories.

Round or bent sprayer connection

Insert the round or bent sprayer to the short sprayer directly by making a little press. These accessories can be connected to the long sprayer. To disengage the bent or the round sprayer, pull, applying pressure, until it is completely disengaged. Fig. D

Glass and window accessory

Insert the brush sprayer to the short sprayer directly. Hook the two hooks (present in the back of the glass accessory) into the slots of the general purpose accessory and hook the clamp. Fig. E

Towel

Insert the brush sprayer to the body (see above instruction) and fix the towel on it.

Extension for sprayer accessory

Insert the extension for sprayer to the short sprayer, and screw in clockwise way. You can insert round brush sprayer, bent sprayer, brush sprayer, long sprayer on to the hexagonal terminal part of the extension.

Floor cleaner extension

In order to use the floor cleaner extension, connect the 3 poles together until you hear a slight click. Fig. F Place the broom brush on a flat surface and insert the brush connector downwards pointed in the central hole. Then turn the broom brush connector so that it faces upwards. Fig. G

In order to insert the microfiber cloth on the brush, pull up the two flaps located at the top of the brush, place the brush on the cloth and fold the side ends of the cloth so that they are under the two raised flaps. Then lower the flaps to stop the cloth. FIG. H.

Insert the pole into the brush connector and join it to the short sprayer, turning the rod counterclockwise. FIG. I By connecting the connector nozzle to the pole, you can insert the other accessories supplied, such as the round brush and the general purpose accessory.

To disassemble the scrubber extension, turn the pole, from the side near the tank, clockwise, press the buttons and pull the poles outwards in order to detach them. Also to disconnect the pole from the connector for the brush, press the button and pull the brush outwards. To disconnect the connector from the brush, turn it downwards and pull it outwards. Pull up the brush flaps to set free the microfiber cloth.

The cloth can be washed in the washing machine at 40°C.

Functions**Sterilization and anti bacteria function**

Insert the long sprayer and aim it at the area to be cleaned; push the steam button to remove bacteria.

Clothes cleaning function

Insert the brush sprayer, fix the towel, aim it at the clothes; push on the steam button and start cleaning to remove dust from clothes.

Window cleaning function

Insert the brush and the flat sprayer, aim at the window, press steam button, and start cleaning.

Floor cleaning function

Insert the long brush sprayer and the bent or round brush sprayer, aim at the floor, press the steam button to remove dirt on the floor.

After use

Remove the plug from the socket. Press the steam button to release the pressure until no steam comes out. The safety lid will open only when there will be no pressure inside the tank (approx 15 minutes). Let the cleaner cool down for a while. Empty the tank from the remaining water, clean the surface of the product with a damp cloth. Finally put back the safety cover and screw it tight.

Cleaning

Before cleaning the item remove the plug from the socket.

Before cleaning and replacing let the item cool down.

Clean the item and the accessories with a soft damp cloth.

Never use chemical products.

At least once in a month we suggest to clean carefully and remove limestone deposit from the tank in order to grant a long and good function life of the item.

Specifications

Tank capacity: 350 ml

Pressure: 3,2 bar

Steam rate: 25-30g/min

Power: 1050w

Power supply: 220-240v~ 50hz

For any improvement reasons, beper reserves the right to modify or improve the product without any notice.



The European directive 2011/65/EU on Waste Electrical and Electronic Equipment (WEEE), requires that old household electrical appliances must not be disposed of in the normal unsorted municipal waste stream. Old appliances must be collected separately in order to optimize the recovery and recycling of the materials they contain, and reduce the impact on human health and the environment.

The crossed out "wheeled bin" symbol on the product reminds you of your obligation, that when you dispose of the appliance, it must be separately collected.

GUARANTEE CERTIFICATE

This appliance has been checked in the factory. From the date of original purchase a 24 month guarantee applies to material and production defects. The purchase receipt and the guarantee certificate must be submitted together in case of claim to guarantee.

The guarantee is valid only with a guaranty certificate and proof of purchase (fiscal receipt) indicating the date of purchase and the model of the appliance

For any technical assistance, please contact directly the seller or our head office in order to preserve the appliance's efficiency and NOT TO void the guarantee. Any intervention on this appliance by non-authorized persons will automatically void the guarantee.

GUARANTEE CONDITIONS

If the appliance shows defects as a result of faulty material and/or production during the period of guarantee, we guarantee repair free of charge on condition that:

- The appliance has been used properly and for the purpose for which it has been intended.
- The appliance has not been tampered with, otherwise it is not maintainable.
- The purchase receipt shall be presented.
- The appliance showing a fair wear and tear shall not be covered by this guarantee.

Therefore, any part that could be accidentally broken or having visible signs of use in consumable products (such as lamps, batteries, heating elements...) the aesthetic parts are excluded from the guarantee, and any defect whatsoever resulting from non-respect of the rules for use, negligence in usage and/or maintenance of the appliance, carelessness, wrong or improper installation, damage during transport and any other damage not attributable the supplier.

For every defect that could not be repaired within the guarantee period, the appliance will be replaced free of charge.

In any case, if the part to be replaced for defect, breakage or malfunction is an accessory and/or a detachable part of the product, Beper reserves the right to replace only the very part in question and not the entire product

Contact your distributor in your country or after sales department Beper.

E-mail assistenza@beper.com which will forward your enquiries to your distributor.

Lire attentivement les instructions suivantes avant la première utilisation de l'appareil.

Avant et durant l'utilisation de cet appareil il est nécessaire de suivre précautions élémentaires suivantes.

Après avoir enlever l'emballage, s'assurer de l'intégrité de l'appareil. En cas de doute ne pas utiliser l'appareil et s'adresser à un professionnel qualifié. Les éléments d'emballage (sachets plastique, polystyrène, etc.) ne doivent pas être laissés à la portée des enfants, car potentiellement dangereux.

Il est recommandé de ne pas jeter les éléments d'emballage dans les déchets ménagers, mais de les déposer dans les centres de traitement des déchets appropriés, en demandant éventuellement conseil au gérant du centre de sa commune de résidence.

Toujours s'assurer que la tension électrique soit la même que celle indiquée sur l'étiquette des données techniques et que le réseau électrique soit compatible avec la puissance de l'appareil.

En cas d'incompatibilité entre la prise électrique murale et celle de l'appareil faire changer la prise de l'appareil par un professionnel qualifié. Ce dernier devra s'assurer que la section des câbles de la prise soit adaptée à la puissance absorbée par l'appareil.

Ne jamais tirer sur le câble d'alimentation pour débrancher la prise électrique.

S'assurer que le câble n'entre pas en contact avec des surfaces chaudes ou coupantes.

Ne pas utiliser l'appareil si le câble d'alimentation est abîmé.

Si le câble d'alimentation est endommagé, pour éviter tout risque, il devra être substitué par le constructeur, par son service d'assistance technique ou toute autre personne de même qualification.

Brancher l'appareil exclusivement sur une prise de courant alterné.

Il est en général déconseiller d'utiliser des adaptateurs, prises multiples et/ou rallonges. En cas de nécessité, utiliser seulement des adaptateurs ou rallonges conformes aux normes de sécurité en vigueur.

Cet appareil ne devra être utilisé que pour l'usage pour lequel il a été conçu.

Tout autre usage sera considéré comme inapproprié et donc dangereux, et engendrera l'annulation de la garantie. Le constructeur ne peut être tenu pour responsable en cas de dommages causés par une utilisation incorrecte, inappropriée et déraisonnable.

Pour éviter tout risque d'échauffement il est recommandé de dérouler entièrement le câble d'alimentation et de débrancher l'appareil de la prise de courant en cas d'inutilisation.

Avant d'effectuer toute opération de nettoyage ou entretien, débrancher l'appareil de la prise de courant électrique.

Ne jamais immerger l'appareil dans l'eau ou d'autres liquides.

Ne pas toucher l'appareil avec les mains et pieds mouillés ou humides.

Ne pas utiliser l'appareil si vous êtes pieds nus.

Ne pas laisser l'appareil exposé aux agents atmosphériques comme la pluie, le soleil ...

Ne pas laisser l'appareil près d'une source de chaleur (ex. Radiateur)

Ne pas laisser les enfants, les personnes avec des capacités physiques, sensorielles ou mentales réduites, ou manquant d'expérience ou de connaissance technique, utiliser cet appareil sans surveillance. S'assurer que les enfants ne jouent pas avec cet appareil.

Dès lors que l'appareil doit être détruit, il est recommandé de couper le câble d'alimentation, et de retirer toutes les parties susceptibles de présenter un quelconque danger, en particulier pour les enfants qui pourraient utiliser cet appareil comme un jeu.

Ne pas utiliser le nébuliseur a spray (par exemple : insecticides, spray pour cheveux, etc.), il pourrait créer des dommages à l'emballage.

Dans le cas où il se vérifierait des situations anormales éteindre immédiatement l'appareil et contacter le revendeur ou le service d'assistance.

Ne pas utiliser cet appareil relié à des programmeurs, un temporisateur externe, un système de commande à distance séparé, une minuterie ou n'importe quel autre dispositif qui puisse l'allumer automatiquement.

Ne pas utiliser de prises de courant volantes ou bien de câbles endommagés.

Quand la prise se débranche, il faut la tenir fermement pour éviter un choc électrique, un court-circuit ou un incendie.

Ne pas fixer d'interrupteurs de sécurité avec un ruban adhésif, vous pouvez risquer un incendie.

Il est absolument interdit de démonter ou de réparer l'appareil à cause d'un danger de choc électrique ; si nécessaire il faut s'adresser au revendeur ou à un centre assistance.

Ne pas utiliser l'appareil à proximité d'une baignoire, d'une douche ou d'une piscine.

Ne pas utiliser l'appareil à côté d'objets inflammables.

Ne pas insérer des objets dans les fissures de l'appareil.

Ne pas utiliser le produit pour des objectifs différents à ceux pour lesquels il a été construit.

La vapeur et/ou liquide ne doit pas être direct vers des appareils qui contiennent des composants électriques, comme l'intérieur des fours.

Après l'utilisation enlever la fiche de la prise d'alimentation.

Le bouchon du réservoir ne doit pas être ouvert pendant l'utilisation.



**LA TEMPÉRATURE DE L'EAU/DU VAPEUR EST TRÈS HAUTE.
RISQUE DE BRÛLURE.**

Précautions d'emploi

Le nettoyeur à vapeur a été créé pour l'utilisation domestique. Ne pas utiliser pour des objectifs industriels. Ne pas brancher le nettoyeur à vapeur à la prise de courant quand le réservoir est sans eau.

Si vous devriez vous absenter de votre poste d'utilisation, éteindre et débrancher toujours le nettoyeur à vapeur.

Dans l'objectif de protéger les enfants contre les dangers qui peuvent dériver des appareils électriques, s'assurer qu'il n'y ait aucun câble pendant et que les enfants ne peuvent pas accéder en aucune façon au nettoyeur à vapeur.

Tenir loin de la portée des enfants,

Pendant l'utilisation le bouchon de sécurité doit être visé de manière correcte.

Pendant l'utilisation ne pas incliner le nettoyeur à vapeur à plus de 45° (vers le haut ou vers le bas), avec le déversement de la vapeur, il pourrait se renverser de l'eau bouillante.

Ne pas ouvrir le nettoyeur à vapeur alors qu'il est en fonction.

Ne pas orienter le jet de vapeur vers des personnes, des animaux, des choses ou d'autres objets électrique.

Ne pas ajouter dans le réservoir antirouille, des anticalcaires, de l'alcool ou d'autres détergents ; cela pourrait endommager le réservoir. Ne pas remplir le réservoir de façon excessive.

Dans le cas où le nettoyeur à vapeur se mouille ou s'humidifie, débrancher immédiatement la fiche de la prise de courant.

Utiliser seulement les accessoires en dotation.

Contrôler périodiquement le nettoyeur à vapeur pour vérifier qu'il n'y ait pas de dommages, ne pas mettre en fonction le nettoyeur dans le cas où il ne fonctionne pas bien.

Ne pas tenter de réparer le nettoyeur à vapeur, s'adresser au producteur ou à un personnel qualifié.

Mettre un maximum de 2 cuillères dans le réservoir.

Ne pas le retourner pendant l'érogation de la vapeur (de l'eau bouillante peut sortir).

Laisser refroidir les accessoires avant de les enlever.

Quelques gouttes peuvent sortir en enlevant un accessoire.

Nous vous recommandons d'enlever des éventuels résidus de calcaire qui peuvent se former autour a l'embouchure du réservoir.

Pendant le fonctionnement à pleine charge il peut sortir un peu d'eau (ou bien si on l'utiliser après moins de 5 minutes). Ne pas utiliser sans un accessoire terminal.

À la fin de l'utilisation, en cas d'eau résiduelle, enlever la prise et appuyer sur le pulsant pour mettre a zero la pression, donc laisser refroidir pour 20 minutes, et dévisser le réservoir.

Si l'eau est finie laisser refroidir pour 10 minutes avant de le remplir de nouveau.

La partie en métal du bouchon peut être brulante a peine dévissée.

L'entonnoir en dotation fait sortir avec rupture l'air dans le réservoir, donc le remplissage peut résulter difficileux, verser l'eau lentement.

Description du produit Imag. A

1. Accessoires pour vitrages et fenêtres
2. Chiffon en tissu
3. Accessoire à usage général
4. Brosse ronde
5. Bec incliné
6. Entonnoir
7. Doseur
8. Bec injecteur
9. Rallonge flexible
10. Buse de connexion
11. Chiffon en microfibre
12. Brosse pour lave-sol
13. Connecteur de brosse
14. Ensemble de 3 tiges pour l'extension de lave-sol
15. Bouton avec dispositif de sécurité pour enfants
16. Bouchon de sécurité
17. Buse articulée
18. Câble d'alimentation
19. Témoin de fonctionnement
20. Corps du nettoyeur à vapeur/réservoir

Mode d'emploi**Première utilisation**

Remplir la chaudière avant de l'utiliser.

Poser le nettoyeur sur une surface stable, ouvrir le bouchon en le tournant dans le sens anti-horaire. Insérer l'entonnoir dans le trou. Prenez-le avec la jauge 175 ml d'eau et versez-le dans l'entonnoir du réservoir. La capacité maximale du réservoir est de 350 ml ; ne pas remplir au-delà du réservoir. Replacer le bouchon et le visser en le tournant dans le sens des aiguilles d'une montre.

Remplissage du réservoir

Ne dévissez pas le bouchon de sécurité avant de vous assurer que le nettoyeur à vapeur est déconnecté de la prise de courant électrique. Appuyez sur le bouton de sortie de vapeur pour diminuer la pression ; jusqu'à ce que la vapeur s'échappe complètement. Tournez lentement le bouchon dans le sens anti-horaire mais ne le retirez pas : la vapeur résiduelle s'échappe progressivement. Laissez refroidir le nettoyeur pendant quelques minutes. Retirer le bouchon de sécurité et procéder comme indiqué au point précédent (première utilisation).

Allumage

S'assurer que la tension du réseau électrique est égale à celle indiquée sur l'étiquette des données techniques et que l'installation est compatible avec la puissance du nettoyeur à vapeur. Branchez la prise à la prise de courant électrique. Après environ 5-6 minutes de chauffage, la vapeur est prête. Pour activer le jet de vapeur, tirez sur le dispositif de sécurité et appuyez sur le bouton vers le bas. Imag. B Installez les accessoires souhaités en fonction de l'utilisation. Pressez le bouton de sortie de vapeur et commencez le nettoyage.

Application des accessoires**Buse d'injection et accessoire pour usage général**

Insérez le bec injecteur ou l'accessoire à usage général dans la buse articulée en faisant correspondre la fine ligne indiquée sur l'accessoire avec la flèche indiquée sur la partie finale du corps du nettoyeur (au-dessus de la buse articulée) et tourner dans le sens des aiguilles d'une montre. Imag. C Pour débrancher le bec injecteur ou l'accessoire générique, effectuez le mouvement à l'envers.

Bec incliné et brosse ronde

Insérer le bec incliné ou la brosse ronde dans la buse articulée en exerçant une légère pression pour l'insérer. Ils peuvent également être insérés dans le bec injecteur. Pour débrancher le bec incliné ou la brosse ronde, en exerçant une pression, jusqu'à ce qu'il soit complètement débranché. Imag. D

Accessoires pour le verre et les fenêtres

Installez l'accessoire pour une utilisation générique - voir ci-dessus. Accrocher les deux crochets (présents à l'arrière de l'accessoire pour vitres) dans les fentes présentes de l'accessoire pour usage général et accrocher la borne. Imag. E

Chiffon en tissu

Installez l'accessoire pour une utilisation générique - voir ci-dessus. Insérez le chiffon en tissu dans la dernière partie de l'accessoire à usage général.

Rallonge flexible

Insérez la rallonge flexible dans la buse articulée en faisant correspondre la fine ligne indiquée sur l'accessoire avec la flèche indiquée sur la partie finale du corps du nettoyeur (au-dessus de la buse articulée) et tourner dans le sens des aiguilles d'une montre. Dans la partie hexagonale située à l'extrémité de la rallonge, on peut insérer la brosse ronde, le bec angulaire, le bec injecteur, l'accessoire à usage général.

Rallonge pour lave-sol

Pour utiliser la rallonge de nettoyage des sols, connectez les 3 tiges ensemble jusqu'à ce que vous entendiez un léger clic. Imag. F

Poser la brosse pour lave-sol sur une surface plane et insérer dans le trou central le connecteur brosse orienté vers le bas.

Tournez ensuite le connecteur brosse de sorte qu'il soit tourné vers le haut. Imag. G

Pour pouvoir insérer le chiffon en microfibre sur la brosse, tirez les deux ailettes placées dans la partie supérieure de la brosse, placez la brosse sur le chiffon et pliez les extrémités latérales du chiffon afin de les avoir sous les deux ailettes relevées. Abaissez ensuite les ailettes pour bloquer le chiffon. Imag. H.

Enfiler la tige assemblée dans le connecteur brosse et la relier à la buse articulée, en tournant la tige dans le sens contraire des aiguilles d'une montre. Imag. I

En raccordant la buse de raccordement à la tige, vous pouvez ensuite insérer les autres accessoires fournis, tels que la brosse à dents ronde et l'accessoire d'usage général.

Pour démonter la rallonge du lave-sol, tournez la tige, du côté proche du corps du produit, dans le sens des aiguilles d'une montre, appuyez sur les boutons et tirez les tiges vers l'extérieur pour les détacher. De plus, pour déconnecter la tige du connecteur de la brosse, appuyez sur le bouton et tirez la brosse vers l'extérieur. Pour déconnecter le connecteur de la brosse, tournez-le vers le bas et tirez-le vers l'extérieur. Soulevez les ailettes de la brosse pour libérer le tissu en microfibres. Le tissu peut être lavé en machine à 40°C.

Fonctions

Désinfection et stérilisation

Installez le bec injecteur et dirigez-le vers le lieu/l'objet qui nécessite la désinfection, puis appuyez sur le bouton de sortie de vapeur. Les températures élevées tueront les bactéries.

Nettoyage des vêtements

Installez l'accessoire à usage général et enveloppez la partie finale avec le chiffon en tissu. Diriger le déversement de vapeur vers les vêtements suspendus et commencer le nettoyage.

Nettoyage des portes et des fenêtres en verre

Installez l'accessoire d'usage général et insérez l'accessoire de vitre et de fenêtre. Dirigez le flux de vapeur vers la fenêtre de la porte, appuyez sur le bouton d'évacuation de la vapeur et commencez à nettoyer.

Nettoyage des sols

Installez le bec incliné ou la brosse ronde. Diriger le flux de vapeur vers le sol et appuyez sur le bouton de sortie de vapeur pour éliminer la saleté et les taches.

Après l'utilisation

Débranchez le nettoyeur à vapeur de la prise électrique après utilisation. Appuyez sur le bouton de sortie de la vapeur pour diminuer la pression jusqu'à ce que toute la vapeur se soit échappée. Le bouchon de sécurité ne s'ouvre que lorsqu'il n'y a plus de pression à l'intérieur du réservoir (environ 15 minutes). Laissez l'appareil refroidir. Videz l'eau restante dans le réservoir et nettoyez l'extérieur du nettoyeur à vapeur avec un chiffon humide. Enfin, remplacez le bouchon de sécurité et tournez-le dans le sens des aiguilles d'une montre.

Nettoyage du nettoyeur à vapeur

Les travaux de nettoyage et d'entretien ne peuvent être effectués que lorsque la fiche est débranchée de la prise électrique. Le nettoyeur à vapeur doit être complètement refroidi avant d'être stocké ou nettoyé. Nettoyez le nettoyeur à vapeur et ses accessoires avec un chiffon légèrement humide. N'utilisez pas de nettoyeurs et de solvants abrasifs. Pour garantir un bon fonctionnement et une longue durée de vie, il faut rincer une fois par mois les résidus de calcaire de la chaudière.

Données techniques

Capacité du réservoir : 350 ml
 Pression de la vapeur : 3,2 bars
 Flux de vapeur : 25-30g/min
 Puissance : 1050W
 Alimentation : 220-240v ~ 50hz

Dans une optique d'amélioration continue la beper se réserve la faculté d'apporter des modifications et des améliorations au produit en objet sans un préalable préavis.



Le produit en fin de vie doit être détruit selon les normes en vigueur relatives à l'élimination des déchets et ne peut être traité comme simple déchet ménagé.

Le produit doit être détruit dans un centre d'élimination des déchets adapté ou être restitué au revendeur dans le cas d'une substitution avec un autre produit équivalent neuf.

Le fabricant prendra à sa charge les frais occasionnés pour la destruction du produit selon les termes de la loi en vigueur.

Le produit est composé de pièces non biodégradables et substances qui peuvent polluer l'environnement si détruites de façon inappropriée. Par ailleurs, certaines parties de ces matières peuvent être recyclées évitant ainsi toute pollution pour l'environnement. Il est de votre et notre devoir de préserver la santé de l'environnement. Le symbole indique que le produit répond aux normes requises par les nouvelles directives introduites en faveur de l'environnement (2011/65/EU) et que le produit doit être détruit de façon appropriée au terme du cycle de vie.

Si besoin, informez-vous auprès des autorités locales compétentes en matière d'élimination des déchets de votre commune. Toute personne qui ne tiendra pas compte de ces règles d'élimination des déchets indiquées dans ce paragraphe en répondeur selon la loi en vigueur.

CERTIFICAT DE GARANTIE

La garantie d'application est valable pour 24 mois à partir de la date d'achat pour des défauts de matériel ou de fabrication.

La garantie est valable uniquement en présentant le certificat de garantie et le document d'achat (ticket de caisse) qui certifie la date d'achat et le nom du modèle de l'appareil acheté

Si l'appareil devrait demander l'assistance technique s'adresser au vendeur ou auprès de notre siège. Ceci pour conserver inaltérée l'efficacité de votre appareil et pour NON invalider la garantie. Des éventuelles manipulations de l'appareil de la part du personnel non autorisé invalident automatiquement la garantie.

CONDITIONS DE GARANTIE

S'il y a des pannes à cause des défauts de matériel et/ou de fabrication pendant la période de garantie, nous garantissons la réparation du produit gratuitement.

Elles ne sont pas couvertes de la garantie toutes les parties qui devraient résulter défectueuses à cause de :

- Dommages de transport ou de chutes accidentelles,
- Installation erronée ou inadaptation de l'installation électrique,
- Réparations ou modifications effectuées par un personnel non autorisé,
- Manque ou incorrect entretien et nettoyage,
- Produit et/ou parties du produit relevant de l'usure et/ou consommables (ex : lampes piles, lames)
- Manque d'observation des instructions pour le fonctionnement de l'appareil, négligence dans l'utilisation

La liste indiquée ci-dessus est à titre purement exemplaire et non exhaustif, car la présente garantie est donc exclue pour toutes les circonstances qui ne peuvent pas dériver des défauts de fabrication de l'appareil.

En outre la garantie est exclue dans tous les cas d'usage impropre de l'appareil et en cas d'usage professionnel. Beper S.R.L. décline chaque responsabilité pour des éventuels dommages qui peuvent directement ou indirectement dériver à des personnes, des choses et des animaux domestiques, en conséquence au non-respect de toutes les prescriptions indiquées dans le « livret des instructions et des précautions » approprié, en thème d'installation, d'utilisation et d'entretien de l'appareil.

Le service après-vente est effectué par votre revendeur ou par l'importateur/distributeur des produits Beper. Écrivez un e-mail au assistenza@beper.com pour connaître le centre service agréé Beper le plus proche de chez vous.

Allgemeine warnhinweise

Lesen sie diese anleitung, bevor sie das gerät in betrieb nehmen.

Vor und während des Gebrauchs des Gerätes ist es notwendig, einige grundlegende Vorsichtsmaßnahmen zu beachten. Vergewissern Sie sich nach dem Entfernen der Verpackung, dass das Gerät intakt ist. Verwenden Sie das Gerät im Zweifelsfall nicht und wenden Sie sich an fachlich qualifiziertes Personal. Verpackungselemente (Plastiktüten, Polystyrol, etc.) dürfen nicht in Reichweite von Kindern bleiben, da sie potenzielle Gefahrenquellen darstellen.

Vergewissern Sie sich immer, dass die Netzspannung mit der auf dem technischen Datenschild angegebenen übereinstimmt und dass das System mit der Leistung des Geräts kompatibel ist.

Ziehen Sie niemals am Kabel, um es von der Steckdose zu trennen. Achten Sie darauf, dass das Kabel nicht mit heißen oder scharfen Oberflächen in Berührung kommt.

Verwenden Sie das Gerät nicht, wenn das Kabel beschädigt ist.

Bei Beschädigung des Netzkabels muss dieses durch den Hersteller oder seinen Technischen Kundendienst oder in jedem Fall durch eine Person mit ähnlicher Qualifikation ersetzt werden, um ein Risiko zu vermeiden.

Schließen Sie das Gerät nur an eine Wechselstrom- Steckdose an. Im Allgemeinen wird die Verwendung von Adaptern, Mehrfachsteckdosen und/oder Verlängerungskabeln nicht empfohlen. Wenn ihre Verwendung unerlässlich wird, verwenden Sie nur Adapter und Verlängerungskabel, die den geltenden Sicherheitsnormen entsprechen.

Dieses Gerät darf nur für den Zweck verwendet werden, für den es ausdrücklich konzipiert wurde. Jede andere Verwendung ist als unsachgemäß und damit gefährlich anzusehen und führt zum Erlöschen der Garantie. Der Hersteller haftet nicht für Schäden, die durch unsachgemäßen, fehlerhaften oder ungeeigneten Gebrauch entstehen. Um eine gefährliche Überhitzung zu vermeiden, wird empfohlen, das Netzkabel über die gesamte Länge abzuwickeln.

Trennen Sie das Gerät vom Stromnetz, bevor Sie das Zubehör wechseln oder reinigen.

Lassen Sie das Gerät nicht Witterungseinflüssen (Regen, Sonne, etc.) ausgesetzt.

Halten Sie das Gerät nicht in der Nähe von Wärmequellen (z.B. Heizkörpern).

Dieses Gerät darf nicht von Personen (einschließlich Kindern) mit eingeschränkten körperlichen, sensorischen oder geistigen Fähigkeiten verwendet werden; von Personen, denen die Erfahrung und Kenntnisse über das Gerät fehlen, es sei denn, sie werden von einer für ihre Sicherheit verantwortlichen Person sorgfältig überwacht oder gut in die Bedienung des Geräts eingewiesen.

Achten Sie darauf, dass Kinder nicht mit dem Gerät spielen.

Wenn Sie sich entscheiden, dieses Gerät als Abfall zu entsorgen, wird empfohlen, es außer Betrieb zu setzen.

Es wird auch empfohlen, teile des gerätes, die eine gefahr darstellen können, sicher zu entsorgen. Dieses gerät darf nicht von kindern benutzt werden. Bewahren sie das gerät ausserhalb der reichweite von kindern auf.

Verwenden Sie keine Sprays (z. B. Insektiziden, Haarspray, etc.), da sie das Gehäuse beschädigen könnten.

Sollten irgendwelche anormalen Situationen entstehen, schalten Sie sofort das Gerät aus und kontaktieren Sie Ihren Händler oder Kundendienst.

Verwenden Sie dieses Gerät nicht an Programmierern, externe Timer, separate Fernbedienung, Timer oder ein anderes Gerät angeschlossen, die es automatisch einschalten könnten.

Verwenden Sie keine Mehrfachsteckdose oder beschädigte Kabel.

Wenn Sie den Stecker Abnehmen halten Sie es fest, um einen elektrischen Schlag, Kurzschluss oder einen Brand zu verhindern.

Sicherheitsschalter nicht mit Klebeband befestigen, um Brandgefahr zu vermeiden.

Es ist absolut verboten, das Gerät wegen der Gefahr eines elektrischen Schlags zu demontieren oder zu reparieren; wenden Sie sich an Ihren Händler oder Service-Center.

Verwenden Sie das Gerät nicht in der Nähe einer Badewanne, Dusche, Pool.

Verwenden Sie das Gerät nicht in der Nähe von brennbaren Gegenständen.

Keine Gegenstände in die Schlitze des Gerätes einführen.

Verwenden Sie das Produkt nicht für andere Zwecke als die, wofür es gebaut wurde.

Der Dampf und / oder die Flüssigkeit sollte nicht auf Geräte mit elektrischen Komponenten, wie beispielsweise den Inneren des Ofens gerichtet werden.

Nach dem Gebrauch den Stecker aus der Steckdose ziehen.

Der Tankdeckel darf während des Gebrauchs nicht geöffnet werden.



**DIE WASSERTEMPERATUR IST SEHR HOCH:
VERBRENNUNGSGEFAHR**

Vorsichtsmassnahmen bei der anwendung

Der dampfreiniger wurde speziell für den hausgebrauch bestimmt. Nicht für gewerbliche zwecke verwenden.

Schließen sie nicht den dampfreiniger an die steckdose, wenn der wassertank leer ist.

Sollten sie den ort der nutzung verlassen müssen, dampfreiniger immer ausschalten und vom stromnetz trennen. Um kinder und jugendliche vor den gefahren durch elektrische geräte zu schützen, stellen sie sicher, dass es keine hängenden kabel vorhanden sind und dass kinder keinen zugang zum dampfreiniger haben.

Von kindern fernhalten.

Während des betriebs muss die schutzkappe korrekt zugeschraubt werden.

Während des gebrauchs verkanten sie den dampfreiniger nicht mehr als auf 45 ° (nach oben oder nach unten), da zusammen mit dem ausströmenden dampf auch kochendes wasser austreten könnte.

Öffnen sie nicht den dampfreiniger, während es in betrieb ist.

Nie den dampf auf menschen, tiere, gegenstände oder andere elektrische geräte richten.

Geben sie keine anti-rost-mittel, entkalker, alkohol oder andere reinigungsmittel in den tank; sie könnten den tank beschädigen.

Der tank nicht übermäßig füllen.

Sollte der dampfreiniger feucht oder nass werden, nehmen sie sofort den stecker aus der steckdose.

Verwenden sie nur das mitgelieferte zubehör.

Überprüfen sie regelmäßig den dampfreiniger um sicherzustellen, dass es keine schäden aufweist. Verwenden sie den dampfreiniger nicht bei beschädigung.

Versuchen sie nicht den dampfreiniger zu reparieren, sondern wenden sie sich an den hersteller oder qualifiziertes personal.

Geben sie maximal 2 messlöffel in den tank.

Nicht umkippen während des dampfaustrittes.

Das zubehör abkühlen lassen, bevor sie es entfernen.

Einige tropfen könnten bei der entfernung von zubehör austreten.

Es ist ratsam restkalkstein zu entfernen, der sich um den tankrand bilden könnte.

Während der vollastbetriebs kann wasser austreten (oder bei verwendung nach weniger als 5 minuten). Gerät nicht ohne verlängerung benutzen.

Nach der verwendung bei restwasser, ziehen sie den stecker und drücken sie die reset-taste um den druck abzuschaffen, dann lassen sie 20 minuten lang abkühlen und dann leeren sie den tank aus.

Wenn das wasser aus ist lassen sie das gerät 10 minuten lang abkühlen, bevor sie es wieder füllen.

Der metallanteil der kappe könnte beim abschrauben heiss sein.

Der mitgelieferte trichter lässt luft nur schwer aus dem tank austreten, daher könnte die abfüllung des tanks schwer fallen; giessen sie das wasser langsam hinein.

Nach der verwendung bei restwasser, ziehen sie den stecker und drücken sie die reset-taste um den druck abzuschaffen, dann lassen sie 20 minuten lang abkühlen und dann leeren sie den tank aus.

Wenn das wasser aus ist lassen sie das gerät 10 minuten lang abkühlen, bevor sie es wieder füllen.

Der metallanteil der kappe könnte beim abschrauben heiss sein.

Der mitgelieferte trichter lässt luft nur schwer aus dem tank austreten, daher könnte die abfüllung des tanks schwer fallen; giessen sie das wasser langsam hinein

Produktbeschreibung Abb. A

1. Glas- und Fensterzubehör
2. Stofftuch
3. Zubehör für allgemeine Zwecke
4. Runde Bürste
5. Abgewinkelter Auslauf
6. Trichter
7. Messbecher
8. Einspritzdüse
9. Flexible Verlängerung
10. Anschluss-Stutzen
11. Mikrofasertuch
12. Bodenreinigungsbürste
13. Bürstenanschluss
14. Satz mit 3 Stangen zur Verlängerung der Bodenreinigungsbürste
15. Taste mit Kindersicherung
16. Sicherheitskappe
17. Gelenkige Düse
18. Netzkabel
19. Betriebsanzeigelampe
20. Dampfreiniger- und Tankgehäuse

Gebrauchsanweisung

Erstgebrauch

Füllen Sie den Kessel vor der Verwendung.

Stellen Sie den Reiniger auf eine stabile Oberfläche, öffnen Sie die Kappe, indem Sie sie gegen den Uhrzeigersinn drehen. Führen Sie den Trichter in das Loch ein. Nehmen Sie 175 ml Wasser mit dem Messbecher und gießen Sie es durch den Trichter in den Tank. Das maximale Fassungsvermögen des Tanks beträgt 350 ml; nicht über hinaus auffüllen. Setzen Sie die Kappe wieder auf und schrauben Sie sie ein, indem Sie sie im Uhrzeigersinn drehen.

Füllen des Tanks

Schrauben Sie die Sicherheitskappe nicht ab, bevor Sie sich vergewissert haben, dass der Dampfreiniger vom Stromnetz getrennt ist. Drücken Sie die Dampfauslasstaste, um den Druck zu verringern; bis der Dampf vollständig abgelassen wird. Drehen Sie die Kappe langsam gegen den Uhrzeigersinn, aber entfernen Sie sie nicht: der restliche Dampf wird allmählich entweichen. Lassen Sie den Reiniger einige Minuten abkühlen. Entfernen Sie die Sicherheitskappe und verfahren Sie wie im vorigen Punkt (Erstgebrauch) angegeben.

Einschaltung

Stellen Sie sicher, dass die Netzspannung mit der auf dem technischen Datenetikett angegebenen übereinstimmt und dass das System mit der Leistung des Dampfreinigers kompatibel ist. Schließen Sie den Stecker an die Steckdose an. Nach etwa 5-6 Minuten Erwärmung ist der Dampf fertig.

Um den Dampfstrahler zu aktivieren, ziehen Sie die Sicherheitsvorrichtung nach vorne und drücken Sie die Taste nach unten. Abb. B Installieren Sie je nach Verwendung das gewünschte Zubehör. Drücken Sie die Dampfauslasstaste und starten Sie den Reinigungsvorgang.

Anbringen des Zubehörs

Einspritzdüse und Zubehör für den allgemeinen Gebrauch

Die Einspritzdüse oder das Allzweckzubehör in die Gelenkdüse einführen, wobei die dünne Linie auf dem Zubehörteil mit dem Pfeil am Ende des Reinigersgehäuses (über der Gelenkdüse) übereinstimmt, und im Uhrzeigersinn drehen. Abb. C Zum Auskuppeln der Einspritzdüse oder des Allzweckzubehörs die Bewegung in umgekehrter Richtung durchführen.

Abgewinkelte Düse und runde Bürste

Führen Sie die abgewinkelte Düse oder die runde Zahnbürste durch leichten Druck in die gelenkige Düse ein. Sie können auch in die Einspritzdüse eingesetzt werden. Um die abgewinkelte Düse oder die Rundbürste auszurücken, ziehen Sie, bis die Düse durch Druck vollständig ausgerückt ist. Abb. D

Zubehör für Glas und Fenster

Installieren Sie das Allzweckzubehör - siehe oben. Hängen Sie die beiden Haken (auf der Rückseite des Glaszubehörs) in die Schlitz des Universalzubehörs ein und befestigen Sie die Klemme. Abb. E

Stofftuch
Installieren Sie das Allzweckzubehör - siehe oben. Führen Sie das Stofftuch in das Ende des Allzweckzubehörs ein.

Flexibles Verlängerungskabel

Führen Sie den flexiblen Verlängerungsschlauch in die Gelenkdüse ein, und zwar passend zu der dünnen Linie, die auf dem Zubehöerteil mit dem Pfeil am Ende des Reinigersgehäuses angegeben ist (über der Gelenkdüse), und drehen Sie ihn im Uhrzeigersinn. In den sechseckigen Teil am Ende der Verlängerung können Sie die Rundbürste, die Eckdüse, die Injektordüse und das Universalzubehör einsetzen.

Verlängerung für den Bodenreiniger

Um die Bodenreinigersverlängerung zu verwenden, verbinden Sie die 3 Stäbe miteinander, bis Sie ein leichtes Klicken hören. Abb. F

Platzieren Sie die Bodenreinigungsbürste auf einer flachen Oberfläche und führen Sie den Bürstenanschluss nach unten gerichtet in das zentrale Loch ein. Drehen Sie dann den Bürstenanschluss so, dass er nach oben zeigt. Abb. G

Um das Mikrofasertuch auf die Bürste zu legen, ziehen Sie die beiden Laschen an der Oberseite der Bürste aufeinander zu, legen Sie die Bürste auf das Tuch und biegen Sie die seitlichen Enden des Tuches so, dass sie sich unter den beiden hochgezogenen Laschen befinden. Senken Sie dann die Klappen, um das Tuch anzuhalten. FIG. H.

Führen Sie den montierten Stab in den Bürstenanschluss ein und befestigen Sie ihn an der Gelenkdüse, indem Sie den Stab gegen den Uhrzeigersinn drehen. FIG. I

Indem Sie den Anschlussstutzen mit dem Stab verbinden, können Sie dann die anderen mitgelieferten Zubehöerteile, wie z.B. die runde Zahnbürste und das Universalzubehör einsetzen.

Um die Bodenreinigers-Verlängerung zu entfernen, drehen Sie die Stange von der Seite in der Nähe des Produktgehäuses im Uhrzeigersinn, drücken Sie die Knöpfe und ziehen Sie die Stangen nach außen, um sie zu lösen. Um den Stab ebenfalls vom Bürstenanschluss zu trennen, drücken Sie den Knopf und ziehen Sie die Bürste nach außen. Um den Stecker von der Bürste zu trennen, drehen Sie ihn nach unten und ziehen Sie ihn nach außen. Heben Sie die Lamellen der Bürste an, um das Mikrofasertuch freizugeben.

Das Tuch kann bei 40°C in der Waschmaschine gewaschen werden.

Funktionen

Desinfektion und Sterilisation

Installieren Sie die Injektordüse und richten Sie sie auf die zu desinfizierende Stelle bzw. das zu desinfizierende Objekt, und drücken Sie dann die Dampfauslasstaste. Hohe Temperaturen töten die Bakterien ab.

Kleidung reinigen

Installieren Sie das Allzweckzubehör und wickeln Sie das Ende mit dem Tuch ein. Leiten Sie den Dampf auf hängende Wäsche und beginnen Sie mit der Reinigung.

Reinigung von Glastüren und Fenstern

Installieren Sie das Allzweckzubehör und setzen Sie das Glas- und Fensterzubehör ein. Richten Sie den Dampfstrom auf das Fenster/die Tür, drücken Sie die Dampfausgangstaste und beginnen Sie mit der Reinigung.

Reinigung des Fußbodens

Installieren Sie die Eckdüse oder die runde Bürste. Richten Sie den Dampfstrom auf den Boden und drücken Sie die Dampfausströmtaste, um Schmutz und Flecken zu entfernen.

Nach Gebrauch

Trennen Sie nach dem Gebrauch den Dampfreiniger vom Stromnetz. Drücken Sie die Dampf-Aus-Taste, um den Druck zu verringern, bis der gesamte Dampf entwichen ist. Der Sicherheitsverschluss öffnet sich erst, wenn im Tank kein Druck mehr herrscht (ca. 15 Minuten). Lassen Sie das Gerät abkühlen. Entleeren Sie das restliche Wasser im Tank und reinigen Sie die Außenseite des Dampfreinigers mit einem feuchten Tuch. Setzen Sie schließlich die Sicherheitskappe wieder auf und drehen Sie sie im Uhrzeigersinn.

Reinigung des Dampfreinigers

Reinigungs- und Wartungsarbeiten dürfen nur durchgeführt werden, wenn der Stecker aus der Steckdose gezogen ist. Der Dampfreiniger muss vollständig abgekühlt sein, bevor er gelagert oder gereinigt wird. Reinigen Sie den Dampfreiniger und das Zubehör mit einem leicht angefeuchteten Tuch. Verwenden Sie keine scheuernden Reinigungsmittel und Lösungsmittel. Um einen guten Betrieb und eine lange Lebensdauer zu gewährleisten, spülen Sie den Kalkrückstand einmal im Monat vom Kessel ab.

Technische Daten

Fassungsvermögen des Tanks: 350 ml

Dampfdruck: 3,2 bar

Dampfdurchsatz: 25-30g/min

Leistung: 1050W

Stromversorgung: 220-240 V ~ 50 Hz

Im Hinblick auf eine kontinuierliche Verbesserung, behält sich Beper das Recht vor, ohne vorherige Ankündigung, Änderungen und Verbesserungen an die betroffene Ware vorzunehmen.



Die WEEE-Richtlinie (von engl.: Waste Electrical and Electronic Equipment; deutsch: (Elektro- und Elektronikgeräte-Abfall) ist die EG-Richtlinie 2011/65/EU zur Reduktion der zunehmenden Menge an Elektronikschrott aus nicht mehr benutzten Elektro- und Elektronikgeräten. Ziel ist das Vermeiden, Verringern sowie umweltverträgliche Entsorgen der zunehmenden Mengen an Elektronikschrott durch eine erweiterte Herstellerverantwortung.

Ihr Gerät enthält wertvolle Rohstoffe, die wieder verwertet werden können.

Bringen Sie das Gerät zur Entsorgung zu einer Sammelstelle Ihrer Stadt oder Gemeinde.

Elektro- und Elektronikgeräte mit folgender Kennzeichnung versehen und dürfen nicht mehr über Restmüll, sondern nur noch über die öffentlichen Entsorgungsträger und anschließende Rückgabe an die Hersteller und Importeure entsorgt werden.

GARANTIESCHEIN

Die Gewährleistung gilt 24 Monate ab Kaufdatum für Material- und Herstellungsfehler.

Die Garantie gilt nur wenn der Garantieschein vom Kaufbeleg (Quittung), mit Kaufdatum und Name des gekauften Gerätemodells, begleitet wird.

Sollte das Gerät einmal technische Unterstützung benötigen, wenden Sie sich bitte an dem Verkäufer oder an unserem Firmensitz. Dies um die Effizienz des Gerätes aufrechtzuerhalten und damit die Garantie NICHT erlischt. Bei eventuellen Beschädigungen des Gerätes durch nicht autorisierte Personen, erlischt die Garantie automatisch.

GARANTIEBEDINGUNGEN

Sollte es zu Funktionsstörungen aufgrund von Fehlern in Material und / oder Verarbeitung während der Garantiezeit kommen, garantieren wir die Reparatur des Produkts kostenlos.

Alle Teile die nicht durch Garantie gedeckt sind, sind die, die sich als defekt erweisen aufgrund von:

- Transportbeschäden oder Stürze,
- Falscher Installation oder ungeeigneter elektrischer Anlage,
- Reparaturen oder Änderungen durch nicht autorisierte Personen,
- Fehlender oder falscher Wartung und Reinigung,
- Produkt und / oder Teile des Produkts, die dem Verschleiß unterliegen und / oder Verbrauchsmaterial (z. B.: Lampen, Batterien, Klingen) darstellen
- Nicht befolgen der Gebrauchsanweisungen des Gerätes, Fahrlässigkeit oder unvorsichtigem Gebrauch.

Die obige Liste ist beispielhaft und nicht erschöpfend, da diese Garantie für all jene Situationen ausgeschlossen ist, den keinem Produktionsfehler zuzuweisen sind.

Die Garantie ist auch in allen Fällen von missbräuchlichen Verwendung des Gerätes und im Falle vom beruflichen Einsatz ausgeschlossen.

Beper Srl übernimmt keine Verantwortung für Schäden, die direkt oder indirekt Personen, Gegenstände und Haustieren betreffen könnten, als Folge der Nicht-Einhaltung aller in der Broschüre „Gebrauchsanweisungen und Warnungen“ enthaltenen Anweisungen in Bezug auf Installation, Bedienung und Wartung.

Treten sie bitte in Verbindung mit ihren Händler in ihrem Land oder Post Sales Abteilung von fa. Beper.

E-mail assistenza@beper.com die ihren Händler nennen wird

Advertencias generales

Leer estas instrucciones antes de usar el aparato

Antes y durante el uso del artículo es necesario seguir algunas precauciones básicas.

Tras haber quitado el embalaje, asegurarse de la integridad del artículo. En caso de duda, no utilizar el artículo y dirigirse a personal profesionalmente cualificado.

Los elementos del embalaje (bolsas de plástico, poliestirolo, etc.) no deben dejarse cerca del alcance de los niños al representar un peligro para ellos.

Se recomienda no tirar junto con los residuos domésticos los materiales presentes en el embalaje sino depositarlos en centros de recogida de residuos, solicitando información adicional al gestor del punto de recogida urbano del propio ayuntamiento donde se resida.

Asegurarse siempre de que la tensión de la red eléctrica sea igual a la indicada en la etiqueta de los datos técnicos que y que la instalación sea compatible con la potencia del aparato.

En caso de incompatibilidad entre el enchufe del aparato y la toma de corriente, sustituir el enchufe por otro por una persona profesionalmente cualificada. En concreto, este último, deberá también corroborar que la sección de cables de presa sea la idónea a la potencia necesaria para el aparato.

No tirar nunca el cable para desenchufarlo de la corriente eléctrica.

Asegurarse de que el cable no esté en contacto con superficies calientes o cortantes.

No utilizar el aparato con el cable dañado.

Conectar el aparato exclusivamente a una presa de corriente alterna.

En general, se desaconseja el uso de adaptadores, presas múltiples y prolongadores. Si el uso fuera indispensable, es necesario utilizar sólo adaptadores y prolongadores de acuerdo a las normas vigentes de seguridad.

Este aparato deberá destinarse sólo al uso para el que ha sido fabricado. Cualquier otro tipo de uso será considerado inapropiado y, por lo tanto, peligroso y hará perder la garantía del mismo. El fabricante no podrá ser considerado el responsable de los posibles daños derivados de usos inadecuados, erróneos e irracionales.

Para evitar sobrecalentamientos peligrosos, se recomienda estirar totalmente el cable de alimentación y de desenchufar el enchufe de la red de alimentación eléctrica cuando el aparato no esté siendo utilizado.

Para evitar calentamientos peligrosos, se recomienda estirar completamente el cable de alimentación y desenchufarlo de la red eléctrica cuando no esté siendo utilizado.

No introducir nunca el aparato en agua u otros líquidos.

No tocar el aparato con las manos o pies mojados o húmedos.

No utilizar el aparato con los pies desnudos.

No dejar el aparato expuesto a los agentes atmosféricos (lluvia, sol, etc.)

No dejar el aparato cerca de fuente de calor (ej. radiador)

Este aparato no debe ser utilizado por personas (incluido niños) con capacidad física, sensorial o mental reducida o personas con falta de experiencia y conocimiento del aparato salvo que estén controladas o bien instruidas respecto al uso del propio aparato por parte de la persona responsable de su seguridad.

Asegurarse de que no niños no jueguen con el aparato.

Cuando se decida tirar a la basura este aparato, se recomienda convertirlo en inoperante previamente cortando el cable de alimentación.

Se recomienda además convertir en inócuas las partes del aparato susceptibles de constituir un problema, especialmente para los niños que podrían utilizar el aparato para jugar.

No emplee nebulizadores en spray (por ej. insecticidas, espray para cabellos etc.), pueden provocar daños al envase.

En caso de que se verifiquen situaciones anómalas apague enseguida el aparato y contacte el vendedor o el centro de asistencia.

No emplee este aparato conectado a programadores, temporizador externo, sistema de mando a distancia separado, temporizador o cualquier otro dispositivo que pueda encenderlo automáticamente.

No emplee tomas de corriente volantes o cables dañados.

Cuando desconecte el enchufe lo mantenga firmemente para evitar choque eléctrico, cortocircuito o incendio.

No fije interruptores de seguridad con cinta adhesiva, por el peligro de incendio.

Está completamente prohibido desmontar o reajustar el aparato por el peligro de choque eléctrico; si es necesario se dirija al vendedor o al centro de asistencia.

No emplee el aparato cerca de bañera, ducha, piscina.
No emplee el aparato cerca de objetos inflamables.
No introduzca objetos en las fisuras del aparato.
No emplee el aparato para empleos diferentes de los que ha sido construido.
El vapor y/o líquido no tiene que ser dirigido hacia aparatos que poseen componentes eléctricos, como el interior de hornos.
Después del uso desconecte el enchufe de la toma de alimentación.
No tiene que abrir la tapa del depósito durante el uso.



**LA TEMPERATURA DEL AGUA/VAPOR ES ELEVADA:
PELIGRO DE QUEMADURAS**

Advertencias para el uso

El limpiador a vapor ha sido construido para uso doméstico. No lo emplee para uso industrial.

No conecte el limpiador a vapor a la toma de alimentación cuando el depósito está vacío.

Si no está presente en el lugar de uso, apague y desconecte siempre el limpiador a vapor.

Para proteger los niños contra los peligros que provienen del uso de aparatos eléctricos, se asegure que no haya cables pendientes y que los niños no puedan acceder de alguna manera al limpiador de vapor.

Tenga lejos del alcance de los niños.

Durante el empleo la tapa de seguridad tiene que ser atornillada de manera correcta.

Durante el empleo no incline el limpiador a vapor más de 45° (hacia el alto o hacia abajo), junto con la salida del vapor puede derramarse del agua hirviente.

No abra el limpiador a vapor mientras funciona.

No dirija el chorro de vapor hacia personas, animales, cosas u otros objetos eléctricos; pueden dañar el depósito.

No llene el depósito de manera excesiva.

En caso de que el limpiador a vapor se moje o se humedezca, desconecte enseguida el enchufe de la toma de corriente.

Emplee solamente los accesorios equipados.

Controle el limpiador a vapor periódicamente para comprobar que no haya daños. No encienda el limpiador en caso de que sea estropeado.

No intente reajustar el limpiador a vapor, se dirija al productor o a personal especializado.

No introduzca más de 2 dosificadores dentro del depósito.

No volque durante la salida del vapor (puede salir del agua hirviente).

Deje enfriar los accesorios antes de quitarlos.

Pueden caer algunas gotas quitando un accesorio

Se recomienda de eliminar eventuales depósitos calcáreos que se pueden formar alrededor de la boca del depósito.

Durante el funcionamiento a cargo completo puede salir un poco de agua (o si se emplea en un tiempo inferior a los 5 minutos). No lo emplee sin un accesorio final.

Terminado el uso, en caso de residuo de agua, saque el enchufe y pulse el botón para anular la presión, luego deje enfriar por 20 minutos, y vacíe el depósito.

Si el agua ha terminado deje enfriar por 10 minutos antes de llenarlo otra vez.

La parte de metal de la tapa puede quemar apenas desatornillada.

El embudo equipado hace salir con dificultad el aire del depósito, así que llenarlo puede ser dificultoso, eche agua lentamente.

Descripción del aparato fig.A

1. Accesorio para cristales y ventanas
2. Paño de tejido
3. Accesorio para uso genérico
4. Cepillo redondo
5. Pico angulado
6. Embudo
7. Dosificador
8. Pico inyector
9. Alargador flexible
10. Boquilla de conexión
11. Paño de microfibra
12. Cepillo de fregado de piso
13. Conector de cepillo
14. Conjunto de 3 barras para extensión cepillo de fregado de piso
15. Botón con dispositivo de seguridad para niños
16. Tapa de seguridad
17. Tobera articulada
18. Cable de alimentación
19. Luz de funcionamiento
20. Cuerpo del limpiador a vapor/ depósito

Instrucciones para el uso

Primer empleo

Llene la caldera antes del uso.

Apoye el limpiador encima de una superficie estable, abra la tapa girándola en sentido anti-horario.

Introduzca el embudo dentro del agujero. Mide con el dosificador 175 ml de agua y la derrame a través del embudo dentro del depósito. La capacidad máxima del depósito es de 350 ml; no llene además del depósito. Coloque otra vez la tapa y la atornille girándolo en sentido horario.

Como llenar el depósito

No desatornille la tapa de seguridad antes de asegurarse que el limpiador a vapor sea desconectado de la toma de corriente.

Pulse el botón salida del vapor para hacer disminuir la presión; hasta la completa salida del vapor. Gire lentamente la tapa en sentido anti-horario pero no la quite: el vapor residuo sale gradualmente. Deje enfriar el limpiador por algunos minutos. Quite la tapa de seguridad y proceda como explicado al paso precedente (primer empleo).

Encendido

Se asegure que la tensión de la red eléctrica corresponda a la indicada en la tarjeta de los datos técnicos y que la instalación sea compatible con la potencia del limpiador a vapor. Conecte el enchufe a la toma de alimentación. Después aproximadamente 5-6 minutos de calentamiento, el vapor está listo. Para activar el chorro de vapor tire hacia adelante el dispositivo de seguridad y pulse el botón hacia abajo. Fig.B Ponga los accesorios que quiere en función del uso. Pulse el botón para la salida del vapor y empiece la operación de limpieza.

Inserción de los accesorios

Pico inyector y accesorio para uso genérico

Introduzca el pico inyector o el accesorio para uso genérico dentro la tobera articulada haciendo corresponder la sutil línea indicada sobre el accesorio con la flecha puesta encima de la parte final del cuerpo del limpiador (encima de la tobera articulada) y gire en sentido horario. Fig. C Para quitar el pico inyector o el accesorio para uso genérico efectúe el movimiento al contrario.

Pico angulado y cepillo redondo

Introduzca el pico angulado o el cepillo redondo dentro la tobera articulada cumpliendo una leve presión para introducirlo. Los puede introducir también dentro del pico inyector. Para quitar el pico angulado o el cepillo redondo tire, ejercitando una presión, hasta quitarlo completamente. Fig. D

Accesorio para cristales y ventanas

Introduzca el accesorio para uso genérico – mire arriba. Enganche los dos ganchos (colocados en la parte trasera del accesorio para cristales) en las fisuras colocadas en el accesorio para uso genérico y enganche la abrazadera. Fig. E

Paño de tejido

Introduzca el accesorio para uso genérico – como se describió anteriormente. Introduzca el paño de tejido dentro la parte final del accesorio para uso genérico.

Alargador flexible

Introduzca el alargador flexible dentro la tobera articulada haciendo corresponder la sutil línea indicada sobre el accesorio con la flecha puesta encima de la parte final del cuerpo del limpiador (encima de la tobera articulada) y gire en sentido horario.

En la parte hexagonal colocada a la extremidad del alargador puede introducir el cepillo redondo, el pico angulado, el pico inyector, el accesorio para uso genérico.

Extensión cepillo de fregado de piso

Para usar la extensión cepillo de fregado de piso, conecte las 3 barras hasta que escuche un ligero clic. Fig. F Coloque el cepillo de fregado sobre una superficie plana e inserte el conector del cepillo hacia abajo en el orificio central. Luego gire el conector del cepillo para que mire hacia arriba. Fig. G

Para insertar el paño de microfibras en el cepillo, tire de las dos aletas ubicadas en la parte superior del cepillo hacia arriba, coloque el cepillo sobre el paño, y doble los extremos laterales del paño para que queden debajo de las dos aletas elevadas. Luego baje las aletas para detener el paño. Fig. H

Inserte la varilla ensamblada en el conector del cepillo y únala a la tobera articulada, girando la varilla en sentido antihorario. Fig. I

Al conectar la boquilla de conexión a la varilla, puede insertar los otros accesorios incluidos, como el cepillo redondo y el accesorio para uso genérico.

Para desmontar la extensión del cepillo de fregado, gire la varilla desde el lado cerca del cuerpo del producto, en sentido horario, presione los botones y tire de las varillas hacia afuera para separarlas. También para desconectar la varilla del conector del cepillo, presione el botón y tire del cepillo hacia afuera. Para desconectar el conector del cepillo, gírelo hacia abajo y tire hacia afuera. Levante las aletas del cepillo para liberar el paño de microfibras.

El paño se puede lavar a máquina a 40°C.

Funciones

Desinfección y esterilización

Introduzca el pico inyector y lo dirija hacia el lugar/objeto que necesita de desinfección, luego pulse el botón para la salida del vapor. Las altas temperaturas matan las bacterias.

Limpeza de la ropa

Introduzca el accesorio para uso genérico y envuelva la parte final con el paño de tejido. Dirija la salida del vapor hacia la ropa colgada y empiece la limpieza.

Limpeza de las puertas y de las ventanas de cristal

Introduzca el accesorio para uso genérico y aquello para cristales y ventanas. Dirija el flujo del vapor hacia la ventana/puerta, pulse el botón para la salida del vapor y empiece la limpieza.

Limpeza del piso

Introduzca el pico angulado o el cepillo redondo. Dirija el flujo del vapor hacia el piso y pulse el botón para la salida del vapor para sacar el sucio y las manchas.

Después del uso

Después del uso desconecte el limpiador a vapor de la toma de corriente. Pulse el botón para la salida del vapor para hacer disminuir la presión hasta que todo el vapor no sea salido. La tapa de seguridad se abre solamente cuando dentro del depósito no haya más presión (15 minutos aproximadamente). Deje enfriar el aparato. Vacíe el agua residual dentro del depósito y limpie la parte externa del limpiador a vapor con un paño húmedo. Al final, coloque otra vez la tapa de seguridad y la gire en sentido horario.

Limpeza del limpiador a vapor

Los trabajos de limpieza y mantenimiento se pueden hacer solamente cuando el enchufe está desconectado de la toma de corriente. Antes de guardar o limpiar el limpiador a vapor este tiene que ser completamente enfriado. Limpie el limpiador a vapor y los accesorios con un paño ligeramente humedecido. No emplee detergentes abrasivos y solventes. Para asegurar un buen rendimiento y una larga duración, una vez al mes enjuague los depósitos calcáreos de la caldera.

Datos técnicos

Capacidad del depósito: 350 ml

Presión del vapor: 3,2 bar

Flujo del vapor: 25-30g/min

Potencia: 1050w

Alimentación: 220-240v ~ 50hz

Con el objetivo de una mejora continua, beper se reserva el derecho de añadir cambios y mejoras al aparato sin previo aviso.



Al término de la vida útil del aparato, no eliminar como residuo municipal sólido mixto sino eliminarlo en un centro de recogida específico colocado en vuestra zona o entregarlo al distribuidor a la hora de comprar un nuevo aparato del mismo tipo y destinado a las mismas funciones. El distribuidor se cargará el costo de eliminación de los equipos siguiendo las normas actuales.

Este procedimiento de recogida separada de los equipos eléctricos y electrónicos se realiza con el propósito de una política del medioambiente comunitaria con objetivos de salvaguardia, defensa y mejoramiento de la calidad del medioambiente y para evitar efectos potenciales en la salud de los seres humanos debido a la presencia de dentro de estos equipos o a un uso inapropiado de los mismos o de algunas de sus partes. Está Vuestra y nuestra competencia ayudar la defensa del medioambiente.

El símbolo indica que este producto respeta la normativa europea de medioambiente (2011/65/EU) y le recuerda que todos los productos electrónicos y eléctricos deben ser objeto de recogida por separado al finalizar su ciclo de vida. Para obtener información sobre el reciclaje de este producto y dónde encontrar puntos de recogida llame las supuestas autoridades locales. Una eliminación no correcta de este producto podría conllevar sanciones.

CERTIFICADO DE GARANTÍA

La garantía es válida 24 meses a partir de la fecha de compra para todos los defectos de material o de fabricación.

La garantía es válida sólo si presenta el recibo fiscal con la fecha de compra y el nombre del modelo del aparato comprado.

Si el aparato requiere asistencia, contacte su vendedor o nuestra empresa. Eso para preservar el rendimiento de su aparato y NO invalidar la garantía. Toda manipulación del aparato por una persona no autorizada anula automáticamente la garantía.

CONDICIONES DE GARANTÍA

Si aparecen averías a causa de un defecto de material y/o fabricación durante la garantía garantizamos gratuitamente la reparación del aparato.

No se tienen en cuenta en la garantía todas las partes que sean defectuosas debidas a:

- a. Daños en el transporte o caídas accidentales.
- b. Instalación eléctrica incorrecta y no conforme.
- c. Reparaciones o modificaciones realizadas por personal no especializado.
- d. Falta o incorrectos limpieza y mantenimiento.
- e. Aparato y/o partes del aparato expuestas a deterioro y/o consumo (lámparas, pilas, cuchillas).
- f. Falta de cumplimiento de las instrucciones para el funcionamiento del aparato, negligencia en el uso.

Esta lista es simplificada y no completa ya que esta garantía se anula para todas aquellas circunstancias que no permiten remontar a defectos de fabricación del aparato.

La garantía se anula en cada caso de uso impropio del aparato y en caso de un uso profesional.

Beper Srl declina toda responsabilidad por cualquier daño que puede directamente o indirectamente resultar de personas, cosas o animales domésticos en consecuencia de la falta de cumplimiento de todas las instrucciones indicadas en este "Manual de Instrucciones y Advertencias" en términos de instalación, uso y mantenimiento del aparato.

Contacte con el distribuidor de su país o el departamento de post venta de Beper.

Envíe un e-mail a assistenza@beper.com y le enviaremos datos de su servicio técnico en su país.

Σημαντικές προειδοποιήσεις ασφαλείας

Πριν χρησιμοποιήσετε την συσκευή διαβάστε προσεκτικά τις παρακάτω οδηγίες χρήσεως και φυλάξτε τις για μελλοντική χρήση.

Διαβάστε προσεκτικά τις παρακάτω οδηγίες, δεδομένου ότι θα σας δώσουν χρήσιμες πληροφορίες για την ασφάλεια σχετικά με την εγκατάσταση, τη χρήση και τη συντήρηση και θα σας βοηθήσουν να αποφύγετε ατυχίες και πιθανά ατυχήματα.

Αφαιρέστε τη συσκευασία και βεβαιωθείτε ότι η συσκευή είναι άθικτη με ιδιαίτερη προσοχή στο καλώδιο τροφοδοσίας. Τα στοιχεία της συσκευασίας (πλαστικές σακούλες κλπ.) δεν πρέπει να είναι προσβάσιμα στα παιδιά, προκειμένου να προφυλαχθούν από τις πηγές κινδύνου. Συνιστάται να μην ρίξετε τα στοιχεία της συσκευασίας σε οικιακά απορρίμματα, αλλά να τα τοποθετήσετε στο κατάλληλο σημείο συλλογής ή καταστροφής των απορριμμάτων του τμήματος καθαριότητας του Δήμου σας.

Εάν το καλώδιο τροφοδοσίας έχει υποστεί ζημιά πρέπει να αντικατασταθεί από τον κατασκευαστή, τον αντιπρόσωπο ή από εξίσου ειδικευμένα άτομα προς αποφυγή κινδύνου.

Πριν συνδέσετε τη συσκευή, βεβαιωθείτε ότι η τάση του δικτύου αντιστοιχεί στα στοιχεία που αναγράφονται στην ετικέτα. Η συσκευή μπορεί να καταστραφεί αν η τάση δεν είναι σωστή.

Αν το φις δεν ταιριάζει στην πρίζα απευθυνθείτε σε ειδικευμένο άτομο προκειμένου να αντικαταστήσει το βύσμα με το κατάλληλο και να διασφαλίσει ότι το τμήμα καλωδίων της πρίζας είναι κατάλληλο για την απορρόφηση της ενέργειας της συσκευής σας.

Γενικά, η χρήση προσαρμογέα πολλαπλών βυσμάτων και / ή επεκτάσεων δεν συνιστάται. Αν είναι απαραίτητο, χρησιμοποιείτε μόνο απλό ή πολλαπλό προσαρμογέα και επέκταση σύμφωνα με τους κανόνες ασφαλείας που ισχύουν, διασφαλίστε ότι τα όρια ισχύος τα οποία είναι σημειωμένα στον απλό προσαρμογέα και στις επεκτάσεις και η μέγιστη ισχύς που είναι σημειωμένη στον πολλαπλό προσαρμογέα δεν υπερβαίνονται.

Μην χρησιμοποιείτε την συσκευή αν το καλώδιο τροφοδοσίας έχει υποστεί ζημιά.

Μην χρησιμοποιείτε τη συσκευή μετά από μια μη σωστή λειτουργία. Σε αυτή την περίπτωση, απενεργοποιήστε την για μην ανοίξει και σπάσει και επικοινωνήστε με ένα εξουσιοδοτημένο κατάστημα για την επισκευή της συσκευής γιατί απαιτούνται γνήσια ανταλλακτικά. Η μη σωστή τήρηση των οδηγιών μπορεί να επηρεάσει την ασφάλεια της συσκευής σας.

Αυτή η συσκευή πρέπει να προορίζεται για την χρήση για την οποία κατασκευάστηκε.

Κάθε άλλη χρήση πρέπει να θεωρείται ως ακατάλληλη και κατά συνέπεια επικίνδυνη.

Ο κατασκευαστής δεν μπορεί να θεωρηθεί υπεύθυνος για τυχόν ζημιές που οφείλονται σε ακατάλληλη, λανθασμένη ή απερίσκεπτη χρήση. Η συσκευή αυτή προορίζεται ΜΟΝΟ ΓΙΑ ΟΙΚΙΑΚΗ ΧΡΗΣΗ.

Για την προστασία από ηλεκτροπληξία, μη βυθίζετε το καλώδιο, το βύσμα ή οποιοδήποτε άλλο μέρος της συσκευής σε νερό ή άλλο υγρό. Μη χρησιμοποιείτε τη συσκευή κοντά σε εκρηκτικές ύλες, εύφλεκτα υλικά, αέρια και φλόγες.

Μην αφήνετε τα παιδιά, τα άτομα με αναπηρία ή ανθρώπους χωρίς εμπειρία ή τεχνική ικανότητα να χρησιμοποιούν τη συσκευή, εάν δεν έχουν σωστή επίβλεψη. Η στενή επίβλεψη είναι απαραίτητη όταν οποιαδήποτε συσκευή χρησιμοποιείται από ή κοντά σε παιδιά. Βεβαιωθείτε ότι τα παιδιά δεν παίζουν με την συσκευή.

Μη κρατάτε τη συσκευή με βρεγμένα χέρια ή πόδια. Μη κρατάτε τη συσκευή με γυμνά πόδια.

Ποτέ μην χρησιμοποιείτε άλλα εξαρτήματα εκτός από εκείνα που προβλέπονται από Berer. Η χρήση εξαρτημάτων που δεν συνιστώνται από τον κατασκευαστή της συσκευής μπορεί να προκαλέσουν κίνδυνο ή τραυματισμό.

Μην χρησιμοποιείτε την συσκευή στον άμεσο περιβάλλοντα χώρο του μπάνιου, του ντους ή της πισίνας.

Ποτέ μην τραβάτε το καλώδιο τροφοδοσίας για να αποσυνδέσετε την συσκευή.

Βεβαιωθείτε ότι το καλώδιο δεν κρέμεται από την άκρη του τραπέζιού ή από τον πάγκο της κουζίνας και δεν έρχεται σε επαφή με θερμές επιφάνειες.

Μην χρησιμοποιείτε σπρέι (όπως: εντομοκτόνα, σπρέι μαλλιών, κλπ), που θα μπορούσαν να προξενήσουν βλάβες στη δεξαμενή.

Σε περίπτωση μη φυσιολογικής λειτουργίας, απενεργοποιείστε αμέσως τη συσκευή και επικοινωνήστε με τον αντιπρόσωπο ή το κέντρο σέρβις.

Μη συνδέετε τη συσκευή με προγραμματιστές, εξωτερικούς χρονοδιακόπτες, μεμονωμένα συστήματα τηλεχειρισμού, χρονοδιακόπτες ή οποιαδήποτε άλλες συσκευές που μπορούν να ενεργοποιηθούν αυτόματα.

Μη χρησιμοποιείτε πρίζες που έχουν φθαρμένα καλώδια.

Κατά την αποσύνδεση του φις, κρατήστε το σταθερά, ώστε να αποφύγετε τον κίνδυνο ηλεκτροπληξίας, βραχυκυκλώματος ή πυρκαγιάς.

Μη στερεώνετε τους διακόπτες ασφαλείας με κολλητική ταινία.

Απαγορεύεται η αποσυναρμολόγηση ή η επισκευή της μονάδας λόγω κινδύνου ηλεκτροπληξίας. Αν χρειαστεί, επικοινωνήστε με τον αντιπρόσωπό σας ή το κέντρο σέρβις.

Μη χρησιμοποιείτε τη συσκευή κοντά σε μπανιέρες, ντουζιέρες ή πισίνες.

Μη χρησιμοποιείτε το μηχάνημα κοντά σε εύφλεκτα αντικείμενα.

Μην εισάγετε αντικείμενα στις υποδοχές.

Μη χρησιμοποιείτε το προϊόν για σκοπούς διαφορετικούς από



Η ΘΕΡΜΟΚΡΑΣΙΑ ΤΟΥ ΝΕΡΟΥ / ΑΤΜΟΥ ΕΙΝΑΙ ΥΨΗΛΗ
ΚΙΝΔΥΝΟΣ ΕΓΚΑΥΜΑΤΟΣ

Συμβουλές χρήσης

Αυτό το προϊόν προορίζεται μόνο για χρήση σε νοικοκυριά και δεν πρέπει να χρησιμοποιείται για βιομηχανικές εφαρμογές.

Μην ενεργοποιήσετε την παροχή ρεύματος, έως ότου η δεξαμενή είναι γεμάτη με νερό.

Πάντα να αποσυνδέετε τη συσκευή, όταν δεν χρησιμοποιείται.

Μην αφήνετε τα παιδιά να χρησιμοποιούν αυτό το μηχάνημα μόνα τους ή μικρά παιδιά να είναι πολύ κοντά σε αυτό το μηχάνημα, όταν δεν παρίστανται ενήλικες, για να τα επιβλέπουν.

Κατά τη διάρκεια της λειτουργίας, το στόμιο της δεξαμενής χρειάζεται να συνδέεται ερμητικά με το πώμα ασφαλείας.

Κατά τη χρήση, το σώμα της μηχανής δεν πρέπει να είναι κεκλιμένο κατά περισσότερο από 45 μοίρες, διαφορετικά ενδέχεται να ψεκάζεται έξω βραστό νερό μαζί με ατμό.

Μην ανοίγετε ποτέ τη συσκευή κατά τη χρήση.

Μην κατευθύνετε τον ατμό προς άτομα, ζώα ή άλλα ηλεκτρικά προϊόντα.

Μην προσθέτετε διαβρωτικά προϊόντα, υλικά αφαλάτωσης, αλκοόλ και απορρυπαντικά στη δεξαμενή, που ενδεχομένως να προκαλέσει βλάβες στη δεξαμενή.

Μη γεμίζετε υπερβολικά το ρεζερβουάρ, ειδάλλως η παραγωγή ατμού θα επηρεαστεί ή θα προκληθεί πολύ υψηλή πίεση ατμού.

Σε περίπτωση που το προϊόν βραχεί, αποσυνδέστε το αμέσως.

Χρησιμοποιείτε μόνο τα εξαρτήματα που περιλαμβάνονται στη συσκευασία.

Ελέγχετε περιοδικά το στοιχείο, για να βεβαιωθείτε ότι δεν υπάρχουν ζημιές. Μη χρησιμοποιείτε το προϊόν σε περίπτωση που αντιμετωπίσετε κάποιο πρόβλημα.

Χρησιμοποιήστε το μέγιστο 2 μεζούρες τη φορά.

Μην αναποδογυρίζετε τη συσκευή κατά τη χρήση (ενδεχεται να απελευθερωθεί ζεστό νερό).

Αφήστε τη συσκευή να κρυώσει, πριν την αποσυνδέσετε

Ενδεχεται να διαρρυσουν μικρες σταγονες νερου, οσο θα αποσυνδεετε το αξεσουαρ.

Συνισταται να απομακρυνετε τυχον ιχνη αλατων γυρω απο το στομιο της δεξαμενης.

Αν γεμίσετε το δοχείο στο μέγιστο επίπεδο, ενδεχεται να διαρρυσουν σταγονες νερου .

Μη χρησιμοποιείτε τη συσκευή χωρίς προστατευτικά καλώδια.

Μετα τη χρήση, σε περίπτωση εναπομειναντος νερου, απενεργοποιήστε τη συσκευή, αφήστε τη συσκευή να κρυώσει για 20 λεπτά και στη συνέχεια αδειάστε το δοχείο.

Αν το νερό εξαντληθεί, αφήστε τη συσκευή να ψυχρανθεί για 10 λεπτά, πριν συμπληρώσετε εκ νέου ποσότητα.

Το μεταλλικό μέρος στο καπάκι θα είναι καυτό, όταν επιχειρήσετε να το ξεβιδώσετε.

Το γεμίσμα του νερού μπορεί να είναι δύσκολο λόγω της χρήσης της χροάνης, παρακαλούμε εισρεετε το νερο αργα.

Περιγραφή προϊόντος εικ. Α

1. Εξάρτημα για γυάλινες επιφάνειες και παράθυρα
2. Πετσέτα
3. Βούρτσα με ψεκαστήρα
4. Κυκλική βούρτσα με ψεκαστήρα
5. Ψεκαστήρας με κλίση
6. Χωνί
7. Κύπελλο μέτρησης
8. Μακρύς ψεκαστήρας
9. Επέκταση για αξεσουάρ ψεκαστήρα
10. Ακροφύσιο
11. Πανί μικροϊνών
12. Βούρτσα σκούπας
13. Σύνδεση για βούρτσα σκούπας
14. Σετ 3 άξονες επέκτασης σφουγγαρίστρας
15. Πλήκτρο ατμού και ασφαλείας παιδιών
16. Καπάκι ασφαλείας
17. Μικρός ψεκαστήρας
18. Καλώδιο
19. Ενδεικτική λυχνία
20. Δοχείο

Οδηγίες χρήσης

Πρώτη χρήση

Συμπληρώστε το δοχείο πριν από τη χρήση.

Τοποθετήστε το αντικείμενο σε επίπεδη και σταθερή επιφάνεια, ξεβιδώστε το κάλυμμα ασφαλείας (στρίψτε αριστερόστροφα).

Βάλτε το χωνί στο στόμιο της δεξαμενής.

Πάρτε 175 ml νερού (χρησιμοποιώντας το κύπελλο μέτρησης) και εισάγετε το στο δοχείο, ενώ χρησιμοποιείτε το χωνί. Η μέγιστη χωρητικότητα της δεξαμενής είναι 350 ml, παρακαλώ μην υπερφορτώσετε τη δεξαμενή.

Τοποθετήστε ξανά το κάλυμμα ασφαλείας και βιδώστε το σταθερά (περιστρέψτε δεξιόστροφα).

Επαναπλήρωση του δοχείου

Μην ανοίγετε τη βαλβίδα ασφαλείας, όταν χρησιμοποιείτε τη συσκευή. Θα μπορούσατε να ενεργοποιήσετε τη βαλβίδα ασφαλείας μόνο όταν η τροφοδοσία διακοπεί και η συσκευή κρύνσει εντελώς. Πατήστε το κουμπί ατμού για να μειώσετε την πίεση και αφήστε όλο τον ατμό να βγει.

Ξεβιδώστε αργά το καπάκι ασφαλείας, αλλά μην το αφαιρείτε. Ο ατμός θα εξέλθει αργά από μόνος του. Αφήστε τη συσκευή να κρύνει για μερικά λεπτά.

Αφαιρέστε το καπάκι ασφαλείας και έπειτα ακολουθήστε τις οδηγίες που εμφανίζονται στην «πρώτη χρήση».

Ενεργοποίηση

Ελέγξτε την ηλεκτρική ενέργεια και το βύσμα και βεβαιωθείτε ότι πληρούν τις απαιτήσεις όπως περιγράφεται στο εγχειρίδιο και στην ετικέτα αξιολόγησης και, στη συνέχεια, τοποθετήστε το βύσμα. Περιμένετε να ξεσταθεί το νερό (5-6 λεπτά) από ό, τι ο ατμός είναι έτοιμος. Για να βγει ατμός, τραβήξτε προς τα εμπρός το κουμπί ασφαλείας και πατήστε το κουμπί προς τα κάτω. Εικ. Β

Αφήστε το κουμπί, τοποθετήστε τα αξεσουάρ σύμφωνα με διαφορετική χρήση. Πατήστε ξανά το κουμπί ατμού και ξεκινήστε τον καθαρισμό.

Σύνδεση εξαρτημάτων

Σύνδεση για τη βούρτσα και το μακρύ ψεκαστήρα

Για να τοποθετήσετε τη βούρτσα ή το μακρύ ψεκαστήρα στο σώμα, ακολουθήστε το βέλος για να βιδώσετε τον ψεκαστήρα δεξιόστροφα. Συνεχίστε όπως υποδεικνύεται στο Σχ. C, για να συναρμολογήσετε τις επεκτάσεις σε όλα τα διαθέσιμα αξεσουάρ.

Στρογγυλή βούρτσα με ψεκαστήρα ή ψεκαστήρας με κλίση

Εισάγετε οποιοδήποτε από τους 2 ψεκαστήρες στο μικρό ψεκαστήρα απευθείας ασκώντας μικρή πίεση. Αυτά τα εξαρτήματα μπορούν να συνδεθούν με το μακρύ ψεκαστήρα. Για να αποδεσμεύσετε τον ψεκαστήρα με κλίση ή το στρογγυλό ψεκαστήρα, τραβήξτε, ασκώντας πίεση, μέχρι να απελευθερωθεί εντελώς. Σχ. D

Εξάρτημα για γυάλινες επιφάνειες και παράθυρα

Εισάγετε απευθείας την βούρτσα με τον ψεκαστήρα στο μικρό ψεκαστήρα. Συνδέστε τα δύο άγκιστρα (υπάρχουν στο πίσω μέρος του εξαρτήματος) στις εγκοπές του εξαρτήματος γενικής χρήσης και συνδέστε το σφιγκτήρα. Εικ. E

Πετσέτα

Τοποθετήστε τη βούρτσα με τον ψεκαστήρα στο σώμα (βλ. οδηγίες παραπάνω) και στερεώστε την πετσέτα πάνω του.

Επέκταση για αξεσουάρ ψεκαστήρα

Εισαγάγετε την επέκταση του ψεκαστήρα στο μικρό ψεκαστήρα και βιδώστε δεξιόστροφα. Μπορείτε να εισαγάγετε τη στρογγυλή βούρτσα με τον ψεκαστήρα, τον ψεκαστήρα με κλίση, τη βούρτσα με τον ψεκαστήρα, το μακρύ ψεκαστήρα στον εξαγωνικό ακροδέκτη τμήμα της επέκτασης.

Επέκταση για καθάρισμα δαπέδου

Για να χρησιμοποιήσετε την επέκταση καθαριστικού δαπέδου, συνδέστε τους 3 πόλους μαζί μέχρι να ακούσετε ένα μικρό κλικ. Σχήμα F

Τοποθετήστε τη σκούπα με τη βούρτσα σε μια επίπεδη επιφάνεια και εισάγετε τη σύνδεση της βούρτσας προς τα κάτω, με κατεύθυνση προς την κεντρική οπή. Στη συνέχεια, στρίψτε τη σύνδεση, έτσι ώστε να βλέπει προς τα πάνω. Σχ. G

Για να τοποθετήσετε το πανί μικροϊνών στη βούρτσα, τραβήξτε τα δύο πτερύγια που βρίσκονται στο πάνω μέρος της βούρτσας, τοποθετήστε τη βούρτσα στο ύφασμα και διπλώστε τα πλευρικά άκρα του πανιού έτσι ώστε να βρίσκονται κάτω από τα δύο ανυψωμένα πτερύγια. Κατόπιν κατεβάστε τα πτερύγια για να σταματήσετε το πανί. Σχ. H.

Εισάγετε τον άξονα στη σύνδεση της βούρτσας και συνδέστε τον στο μικρό ψεκαστήρα στρίβοντας τη ράβδο αριστερόστροφα. Σχ. I

Συνδέοντας το ακροφύσιο στον άξονα μπορείτε να εισάγετε τα άλλα παρεχόμενα εξαρτήματα, όπως την κυκλική βούρτσα και το εξάρτημα γενικής χρήσης.

Για να αποσυναρμολογήσετε την επέκταση της σφουγγαρίστρας, στρίψτε τον άξονα, από την πλευρά κοντά στο δοχείο, δεξιόστροφα, πατήστε τα κουμπιά και τραβήξτε τους άξονες προς τα έξω για να τους αποσυνδέσετε. Επίσης, για να αποσυνδέσετε τον άξονα από τη σύνδεση της βούρτσας, πατήστε το κουμπί και τραβήξτε τη βούρτσα προς τα έξω. Για να αποσυνδέσετε τη σύνδεση από τη βούρτσα, στρίψτε το προς τα κάτω και τραβήξτε το προς τα έξω. Τραβήξτε πάνω τα πτερύγια της βούρτσας για να ελευθερώσετε το πανί μικροϊνών. Το πανί μπορεί να πλυθεί στο πλυντήριο στους 40°C.

Λειτουργίες**Λειτουργία απολύμανσης κατά των βακτηρίων**

Τοποθετήστε το μακρύ ψεκαστήρα και στοχεύστε στην περιοχή που πρέπει να καθαριστεί. Πατήστε το κουμπί ατμού για να αφαιρέσετε τα βακτήρια.

Λειτουργία καθαρισμού ρούχων

Τοποθετήστε τον ψεκαστήρα με βούρτσα, στερεώστε την πετσέτα, στρέψτε την στα ρούχα. Πιέστε το κουμπί ατμού και ξεκινήστε τον καθαρισμό για να αφαιρέσετε τη σκόνη από τα ρούχα.

Λειτουργία καθαρισμού παραθύρων

Τοποθετήστε τη βούρτσα και τον επίπεδο ψεκαστήρα, στοχεύστε στο παράθυρο, πατήστε το κουμπί ατμού και ξεκινήστε τον καθαρισμό.

Λειτουργία καθαρισμού δαπέδων

Εισάγετε τον μακρύ ψεκαστήρα και τον ψεκαστήρα με κλίση ή την κυκλική βούρτσα, στοχεύστε στο πάτωμα, πατήστε το κουμπί ατμού για να αφαιρέσετε τη βρωμιά από το πάτωμα.

Μετά τη χρήση

Αφαιρέστε το φιν από την πρίζα. Πατήστε το κουμπί ατμού για να απελευθερώσετε την πίεση μέχρι να μην εξέρχεται ατμός. Το καπάκι ασφαλείας θα ανοίξει μόνο όταν δεν θα υπάρχει πίεση μέσα στο δοχείο (περίπου 15 λεπτά). Αφήστε τη συσκευή να κρυώσει για λίγο. Αδειάστε το δοχείο από το υπόλοιπο νερό, καθαρίστε την επιφάνεια του προϊόντος με ένα υγρό πανί. Τέλος, τοποθετήστε ξανά το κάλυμμα ασφαλείας και βιδώστε το σφιχτά.

Καθάρισμα

Πριν καθαρίσετε το αντικείμενο αφαιρέστε το φιν από την πρίζα.

Πριν τον καθαρισμό και την αντικατάσταση αφήστε το αντικείμενο να κρυώσει.

Καθαρίστε το αντικείμενο και τα εξαρτήματα με ένα μαλακό υγρό πανί.

Ποτέ μην χρησιμοποιείτε χημικά προϊόντα.

Συνιστούμε μία φορά το μήνα να καθαρίζετε προσεκτικά και να αφαιρέσετε τα άλατα από το δοχείο, προκειμένου να εξασφαλίσετε μακροχρόνια διάρκεια ζωής της συσκευής.

Προδιαγραφές

Χωρητικότητα δοχείου: 350 ml

Πίεση: 3,2 bar

Ρυθμός ατμού: 25-30g / min

Ισχύς: 1050W

Τροφοδοσία: 220-240v ~ 50Hz

Για οποιουδήποτε λόγους βελτίωσης, η beper διατηρεί το δικαίωμα να τροποποιήσει ή να βελτιώσει το προϊόν χωρίς καμία προειδοποίηση.



Η Ευρωπαϊκή Οδηγία 2011/65/EU σχετικά με τα απόβλητα ειδών ηλεκτρικού και ηλεκτρονικού εξοπλισμού, προβλέπει ότι παλιές οικιακές ηλεκτρικές συσκευές δεν πρέπει να απορρίπτονται μαζί με τα υπόλοιπα αστικά απόβλητα. Οι παλιές συσκευές πρέπει να συλλέγονται χωριστά, προκειμένου να βελτιστοποιηθεί η ανάκτηση και ανακύκλωση των υλικών που περιέχουν, καθώς και τη μείωση των επιπτώσεων στην ανθρώπινη υγεία και το περιβάλλον. Το σύμβολο διαγραμμένο "δοχείο αποβλήτων" στο προϊόν υπενθυμίζει σε σας την υποχρέωσή σας, πως όταν επιθυμείτε να πετάξετε τη συσκευή, πρέπει να συλλέγεται ξεχωριστά.

ΌΡΟΙ ΕΓΓΥΗΣΗΣ

Αγαπητέ/ή πελάτη,

Σας ευχαριστούμε που αγοράσατε αυτό το προϊόν. Σε περίπτωση που το προϊόν που διαθέτετε απαιτεί service βάσει εγγύησης, επικοινωνήστε με το κεντρικό service μας.

Για την αποφυγή της άσκοπης αναστάτωσης, σας συμβουλεύουμε να διαβάσετε προσεκτικά τα εγχειρίδια χρήστη πριν να επικοινωνήσετε με το service μας.

Τα προϊόντα καλύπτονται με εγγύηση έναντι οποιοδήποτε κατασκευαστικού ελαττώματος για 2 χρόνια από την ημερομηνία της αρχικής αγοράς. Εάν κατά τη διάρκεια αυτής της περιόδου το προϊόν αποδειχθεί ελαττωματικό λόγω ακαταλληλότητας υλικού ή ποιότητας εργασίας, το κεντρικό service θα επιδιορθώσει ή θα αντικαταστήσει (κατά την αποκλειστική του κρίση) το προϊόν βάσει των ορίων και συνθηκών που ορίζονται πιο κάτω, χωρίς χρέωση για την εργασία και τα ανταλλακτικά:

1. Η εγγύηση ισχύει υπό την προϋπόθεση ότι το προϊόν χρησιμοποιείται και συντηρείται σύμφωνα με τις οδηγίες της κατασκευαστικής εταιρείας.

1. Η εγγύηση παρέχεται μόνο με την προσκόμιση του προϊόντος μαζί με το αρχικό τιμολόγιο ή την απόδειξη αγοράς, όπου θα δηλώνεται η ημερομηνία αγοράς και ο τύπος του προϊόντος.

2. Η εγγύηση δεν θα ισχύσει σε περίπτωση :

Ζημίας που προκαλείται λόγω κακής χρήσης συμπεριλαμβανομένης, ενδεικτικά, της μη χρήσης του προϊόντος για το σκοπό για τον οποίο προορίζεται ή σύμφωνα με τις οδηγίες χρήστη που αφορούν τη σωστή χρήση και συντήρηση, καθώς και της εγκατάστασης ή χρήσης του προϊόντος χωρίς να τηρούνται τα ισχύοντα πρότυπα ασφαλείας στη χώρα που χρησιμοποιείται.

Ζημίας που προκαλείται λόγω ατυχημάτων, συμπεριλαμβανομένων, ενδεικτικά, κεραυνού, ύδατος, πυρός, κατάχρησης ή αμέλειας.

Μετατροπής, παραμόρφωσης, μη δυνατότητας ανάγνωσης ή αφαίρεσης του μοντέλου ή του σειριακού αριθμού από το προϊόν.

Ζημίας που προκαλείται από επιδιορθώσεις ή ρυθμίσεις που έχουν πραγματοποιηθεί από μη εξουσιοδοτημένα άτομα ή εταιρείες service. Ελαττωμάτων σε οποιοδήποτε σύστημα με το οποίο έχει εννοποιηθεί ή χρησιμοποιείται το προϊόν.

Επικοινωνήστε με τον επίσημο διανομέα της beper στην χώρα σας ή με το τμήμα υποστήριξης της Beper στο e-mail assistenza@beper.com Το οποίο θα προωθησει το αίτημα σας στον επίσημο διανομέα της Beper της χώρας σας.

Instrucțiuni generale privind siguranța **Citiți cu atenție instrucțiunile de folosire înainte de prima folosire a aparatului.**

Citiți cu atenție următoarele instrucțiuni, deoarece ele vă oferă informații utile de siguranță în legătură cu instalarea, folosirea și întreținerea și vă ajută să evitați posibilele accidente.

Îndepărtați ambalajul și asigurați-vă, că aparatul este intact, acordând atenție specială cablului de curent. Ambalajul conține (pungi de plastic, polistiren, etc.) nu au voie să fie accesibile pentru copii, pentru a-i feri de sursele de pericol.

Se recomandă să nu aruncați aceste ambalaje în gunoiul menajer, însă ele se pot transporta la centrul de colectare din apropiere sau cerând informații la primărie.

Înainte de conectarea aparatului asigurați-vă că tensiunea rețelei corespunde cu cea trecută pe plăcuța aparatului.

În cazul în care ștecherul nu este potrivit pentru priză dvs, acesta trebuie înlocuit cu altul potrivit de un personal calificat autorizat specializat, care ar trebui să se asigure, că secțiunea ștecherului cablului este potrivit pentru tensiunea aparatului dvs.

Pentru a scoate ștecherul din priză nu trageți niciodată de cablu, doar de ștecher.

Trebuie să vă asigurați că niciodată nu intră cablul în contact cu suprafețe fierbinți sau ascuțite.

Nu folosiți aparatul dacă cablul de curent este deteriorat. În cazul unei deteriorări, acesta trebuie înlocuit de producător, de un agent service sau orice altă persoană asemănătoare calificată autorizată pentru evitarea unui pericol.

Doar conectați aparatul la curent alternativ.

În general nu este recomandată folosirea prizelor multiple și/sau prelungitoarelor; dacă totuși folosirea lor este necesară, folosiți vă rugăm adaptoare simple sau multiple în conformitate cu regulile de siguranță în vigoare și limita maximă de putere trecută pe adaptorul multiplu să nu fie depășită.

Acest aparat poate fi folosit numai pentru scopul pentru care a fost creat.

Orice altă folosire se consideră a fi improprie și de asemenea periculoasă. Producătorul nu poate fi responsabil pentru niciun fel de deteriorare a aparatului apărută în urma folosirii improprie, greșite sau neatență.

Pentru a evita orice risc de încălzire, se recomandă să derulați complet cablul de rețea și să scoateți ștecherul din priză când nu îl folosiți. Înainte de curățare scoateți ștecherul din priză.

Pentru protecție împotriva electrocutării, nu cufundați cablul, ștecherul sau orice altă parte a aparatului în apă sau alte lichide.

Nu țineți aparatul cu mâinile sau picioarele ude.

Nu țineți aparatul când sunteți în picioarele goale.

Nu expuneți aparatul fenomenelor naturii cum sunt ploaia, vântul, ninsoarea.

Nu folosiți aparatul lângă materiale explozive, inflamabile, gaze, flăcări, încălzitoare.

Nu permiteți copiilor, persoanelor cu dizabilități sau oricărei persoane fără experiență sau abilitate tehnică să folosească aparatul dacă nu sunt supravegheați corespunzător. Este necesară supravegherea atentă când aparatul este folosit lângă sau de copii.

Asigurați-vă, că al dvs copil nu se joacă cu aparatul. În cazul în care decideți să nu mai folosiți vreodată aparatul, faceți-l ireparabil tăind cablul de curent după scoaterea ștecherului din priză.

Deci toate părțile periculoase ale aparatului trebuie să fie făcute ireparabile, în special pentru copiii care s-ar putea juca cu aparatul.

Nu folosiți sprayuri (precum: spray fixativ, etc.), ar putea deteriora rezervorul.

Dacă se întâmplă orice situație anormală, opriți imediat aparatul și luați legătura cu distribuitorul dvs. sau centrul de service.

Nu folosiți această unitate conectată la programe, timer extern, sistem separat de comutare de la distanță, sau orice alt dispozitiv, care l-ar putea porni automat.

Nu folosiți cabluri deteriorate.

Când deconectați ștecherul, țineți-l ferm pentru a preveni o electrocutare, un scurtcircuit sau incendiu.

Nu fixați comutatoarele de siguranță cu bandă adezivă.

Este interzis să dezasamblați sau să reparați unitatea din cauza pericolului de electrocutare; dacă este necesar luați legătura cu distribuitorul dvs. sau cu centrul de service.

Nu folosiți aparatul lângă cadă, duș, piscină.

Nu folosiți aparatul lângă obiecte inflamabile.

Nu inserați obiecte în orificii.

Nu folosiți aparatul în alte scopuri decât cel pentru care a fost creat. Aburii și / sau lichidul nu ar trebui îndreptat către echipamentul care conține componente electrice, precum interiorul cuptoarelor.

După folosire scoateți ștecherul din priză.

Capacul rezervorului nu ar mai trebui deschis în timpul folosirii.



**TEMPERATURA APEI / ABURILOR ESTE RIDICATĂ
PERICOL DE OPĂRIRE**

Sfaturi de folosire

Acest produs este potrivit numai pentru uz casnic și în niciun caz pentru uz industrial.

Nu porniți alimentarea cu curent până rezervorul este plin cu apă.

Deconectați întotdeauna aparatul când acesta nu este folosit.

Nu lăsați copiii să folosească singuri acest aparat respectiv copiii mici să fie lângă acest aparat când nu sunt supravegheați de un adult.

În timpul operării, gura rezervorului trebuie închisă termic iar capacul de siguranță ar trebui să fie strâns în poziție.

La folosire, carcasa aparatului nu trebuie înclinată mai mult de 45°, altfel apa fiartă s-ar putea revărsa împreună cu aburii.

Nu deschideți niciodată produsul când este pus în funcțiune.

Nu îndreptați aburii către persoane, animale sau alte produse electrice.

Nu adăugați în rezervor niciun fel de soluție împotriva ruginii, calcarului, alcool, detergent, care ar putea deteriora rezervorul.

Nu umpleți niciodată rezervorul peste limita admisă, altfel generarea aburilor va fi afectată sau se cauzează presiune prea mare a aburilor.

În cazul în care aparatul se udă deconectați-l imediat.

Folosiți numai accesoriile incluse în ambalaj.

Verificați produsul periodic și asigurați-vă că nu există deteriorări. Nu folosiți aparatul în cazul în care găsiți o problemă.

Folosiți cel mult 2 pahare cu gradăție odată.

Nu rotiți carcasa cu susul în jos în timpul folosirii (se poate scurge apa fierbinte).

Lăsați accesoriile să se răcească o vreme înainte de a le detașa.

În timp ce detașați accesoriile s-ar putea să iasă câteva picături de apă.

Vă sugerăm să îndepărtați posibilele urme de calcar din jurul gurii rezervorului.

S-ar putea să se scurgă niște apă dacă ați umplut rezervorul până la nivelul maxim (sau nu ați așteptat 5 minute).

Nu îl folosiți fără accesoriu adecvat.

După folosire, în cazul restului de apă, deconectați, apăsați butonul pentru a reduce presiunea, apoi lăsați produsul să se răcească 20 minute și goliți rezervorul.

Dacă se termină apa, lăsați aparatul să se răcească 10 minute înainte de a-l reumple.

Partea metalică a capacului ar putea fi fierbinte îndată ce va fi deșurubat.

Umplerea cu apă poate fi dificilă datorită folosirii pâlniei, vă rugăm să turnați apa încet.

Descriere produs fig.A

1. Accesoriu pentru sticlă și fereastră
2. Prosop
3. Perie cu pulverizator
4. Perie rotundă cu pulverizator
5. Pulverizator înclinat
6. Pâlnie
7. Recipient gradat
8. Pulverizator lung
9. Extensie pentru accesoriul de pulverizare
10. Duză de conectare
11. Prosop din microfibră
12. Perie
13. Conector perie
14. Set de 3 țevi extensibile
15. Buton pentru abur și protecție copil
16. Capac de siguranță
17. Pulverizator scurt
18. Cablu
19. Indicator luminos
20. Rezervor

Instrucțiuni de folosire

Prima utilizare

Umpleți rezervorul înainte de utilizare.

Puneți produsul pe o suprafață netedă și stabilă, deșurubați capacul de siguranță (rotiți-l în sensul invers acelor de ceasornic). Puneți pâlnia în gura rezervorului.

Luați 175ml de apă (prin folosirea recipientului gradat) și turnați apa în rezervor prin folosirea pâlniei. Capacitatea maximă a rezervorului este 350ml, vă rugăm nu depășiți nivelul maxim admis.

Puneți capacul de siguranță la loc și înșurubați-l ferm (rotiți-l în sensul acelor de ceasornic).

Reumplerea rezervorului

Nu deschideți supapa de siguranță când folosiți aparatul. Puteți porni supapa de siguranță numai când aparatul este oprit, alimentarea este oprită iar aparatul este complet rece. Apăsați butonul pentru abur pentru a reduce presiunea și lăsați tot aburul să se elimine.

Deșurubați încet capacul de siguranță, dar nu îl îndepărtați. Aburul va ieși ușor. Lăsați aparatul să se răcească pentru câteva minute.

Îndepărtați capacul de siguranță apoi urmați instrucțiunile de la „Prima utilizare”.

Pornire

Verificați electricitatea și ștecherul și asigurați-vă că acestea corespund cerințelor descrise în manual, apoi inserați ștecherul. Așteptați până se încălzește apa (5-6 minute) apoi aburul este gata de folosire. Pentru a lăsa aburii să iasă, trageți de butonul de siguranță și apăsați butonul în jos. Fig.B

Lăsați butonul, inserați accesoriile conform diferitelor tipuri de utilizare. Apăsați din nou butonul pentru abur și începeți curățarea.

Conectarea accesoriilor

Conectarea periei și a pulverizatoarelor lungi

Pentru a atașa peria sau pulverizatorul lung de carcasă, urmați săgeata pentru a înșuruba pulverizatorul în sensul acelor de ceasornic. Continuați conform indicațiilor din fig. C, pentru asamblarea extensiei la toate accesoriile disponibile.

Conectarea pulverizatorului rotund sau înclinat

Inserați pulverizatorul rotund sau înclinat la pulverizatorul scurt în mod direct prin puțină presiune. Aceste accesorii pot fi conectate la pulverizatorul lung. Pentru detașarea pulverizatorului rotund sau al celui înclinat, trageți, aplicând puțină presiune, până este complet dezasamblat. Fig. D

Accesoriu de sticlă și geamuri

Atașați pulverizatorul cu perie direct de pulverizatorul scurt. Agățați cele două cârlige (aflate în spatele accesoriului pentru sticlă) în fantele accesoriului de uz general și prindeți clema. Fig. E

Prosop

Atașați pulverizatorul cu perie de carcasă (vezi instrucțiunile de mai sus) și fixați prosopul pe el.

Extensie pentru accesoriul cu pulverizator

Atașați extensia pentru pulverizator de pulverizatorul scurt și înșurubați-l în sensul acelor de ceasornic. Puteți insera pulverizatorul cu perie rotundă, pulverizatorul înclinat, pulverizatorul cu perie, pulverizatorul lung în partea hexagonală a extensiei.

Extensie pentru curățarea podelei

Pentru a folosi extensia de curățare a podelei, conectați cei 3 poli între ei până auziți un clic. Fig. F

Puneți peria pe o suprafață netedă și inserați conectorul periei orientat în jos în orificiul central. Apoi rotiți conectorul periei în așa fel încât să fie îndreptat cu fața în sus. Fig. G

Pentru a insera prosopul din microfibră pe perie, trageți în sus cele două clape aflate în partea superioară a periei, puneți peria pe prosop și pliați capetele laterale astfel încât să fie sub cele două clape ridicate. Apoi coborâți clapele pentru a opri prosopul. FIG. H.

Inserați țeava în conectorul periei și alăturați-l la pulverizatorul scurt, rotind tija în sensul invers acelor de ceasornic. FIG. I

Prin conectarea duzei de conectare la țeavă, puteți insera celelalte accesorii furnizate, precum peria rotundă și accesoriul de uz general.

Pentru dezasamblarea extensiei aspre, rotiți țeava, din partea laterală lângă rezervor, în sensul acelor de ceasornic, apăsați butoanele și trageți țevile afară pentru a le detașa. De asemenea pentru a deconecta țeava de la conectorul pentru perie, apăsați butonul și trageți peria spre exterior. Pentru a deconecta conectorul de la perie, rotiți-l în jos și trageți de el spre exterior. Trageți în sus de clapele periei pentru a elibera prosopul din microfibră. Prosopul poate fi spălat în mașina de spălat la 40°C.

Funcții

Funcție de sterilizare și antibacterian

Inserați pulverizatorul lung și îndreptați-l spre zona ce urmează a fi curățată; apăsați butonul pentru abur pentru a îndepărta bacteriile.

Funcție de curățare a prosoapelor

Inserați pulverizatorul cu perie, fixați prosopul, îndreptați-l spre prosoape; apăsați butonul pentru abur și începeți curățarea pentru a îndepărta praful din prosoape.

Funcție de curățare a ferestrelor

Inserați peria și pulverizatorul plat, îndreptați-l spre fereastră, apăsați butonul pentru abur și începeți curățarea.

Funcție de curățare a podelei

Inserați pulverizatorul cu perie lungă și pulverizatorul cu perie rotundă ori înclinată, îndreptați-l spre podea, apăsați butonul pentru abur pentru a îndepărta murdăria de pe podea.

După folosire

Scoateți ștecherul din priză. Apăsați butonul de abur pentru a elibera presiunea până nu mai ies aburi. Capacul de siguranță se va deschide numai când în rezervor nu mai este presiune (aprox 15 minute). Lăsați aparatul să se răcească o vreme. Goliți rezervorul de apă rămasă, curățați suprafața produsului cu un prosop umed. În final puneți la loc capacul de siguranță și înșurubați-l ferm.

Curățare

Înainte de curățarea produsului deconectați ștecherul de la priză.

Înainte de curățare și înlocuire lăsați produsul să se răcească.

Curățați produsul și accesoriile cu un prosop moale umed.

Nu folosiți niciodată produse chimice.

Cel puțin odată pe lună vă sugerăm să îl curățați cu grijă și să îndepărtați depunerile de calcar din rezervor pentru a asigura o viață de lungă durată și o bună funcționare a produsului.

Specificații

Capacitate rezervor: 350 ml

Presiune: 3,2 bar

Debit abur: 25-30g/min

Putere: 1050w

Alimentare: 220-240v~ 50hz

În scopul îmbunătățirii perspectivei beper își rezervă dreptul de a modifica produsul în cauză fără notificare sau reconstruire.



Directiva Europeană 2011/65/EU privind Deșeurile de echipamente electrice și electronice (DEEE), pretinde ca electrocasnicele să nu pot fi scoase din uz prin deșeurile normale nesortate. Aparatele vechi trebuie colectate separat pentru a optimiza restabilirea și reciclarea materialelor pe care le conține și pentru a reduce impactul asupra sănătății umane și asupra mediului. Simbolul tomberonului cu roți barate de pe produs vă amintește de obligația dvs referitoare la scoaterea din uz a unui aparat, și anume că acesta trebuie colectat separat.

CERTIFICAT DE GARANȚIE

Acest aparat a fost verificat în fabrică. De la data achiziționării originale se aplică o garanție de 24 luni la material și defecte de producție. Bonul fiscal trebuie predat împreună cu certificatul de garanție în cazul unei reclamații.

Garanția este valabilă numai cu un certificat de garanție și bon fiscal pe care apare data achiziționării și modelul aparatului.

Pentru orice asistență tehnică, vă rugăm contactați direct vânzătorul sau sediul nostru central pentru a păstra eficiența aparatului și pentru a NU anula garanția.

CONDIȚII DE GARANȚIE

Dacă aparatul prezintă defecțiuni ale materialelor defecte și/sau producție în timpul perioadei de garanție, noi vă garantăm reparația gratuită în condițiile în care:

- Aparatul a fost folosit corespunzător și conform scopului pentru care a fost creat.
- Aparatul nu a fost modificat.
- Bonul fiscal trebuie prezentat.
- Uzura normală și excesivă nu face obiectul garanției.

De aceea orice parte care ar putea fi ruptă accidental sau prezintă semne vizibile de uzură la produsele consumabile (precum la lămpi, baterii, elemente de încălzire ...) părțile estetice sunt excluse din garanție și orice defect rezultat din nerespectarea regulilor privind utilizarea, neglijența în folosire și/sau întreținerea aparatului, nepăsare, greșeală sau instalare improprie, deteriorare în timpul transportului și orice altă deteriorare neatribuibile pentru furnizor.

Pentru orice defecțiune care nu poate fi reparată în perioada de garanție, aparatul va fi înlocuit gratuit. În orice caz, dacă partea care trebuie înlocuită din cauza defecțiunilor, ruperii sau funcționării eronate este un accesoriu și/sau o parte detașabilă a produsului, Beper își rezervă dreptul de a înlocui numai partea defectată și nu întreg produsul.

Chiar și după expirarea garanției acordăm întotdeauna atenție reparațiilor aparatelor defectate. Pentru suport tehnic și/sau reparații după perioada de garanție ne puteți contacta direct la adresa de mai jos:

Contactați distribuitorul din țara dvs. Sau departamentul de vânzări Beper.

E-mail assistenza@beper.com care va trimite mai departe ancheta la distribuitorul dvs.

Všeobecné bezpečnostní informace

Před prvním použitím zařízení si pozorně přečtěte tyto pokyny.

Přečtěte si pečlivě následující pokyny, protože vám poskytují užitečné bezpečnostní informace o instalaci, používání a údržbě a pomohou vám vyhnout se chybám a možným nehodám.

Odstraňte ochranný obal a ujistěte se, že je spotřebič neporušený. Prvky balení (plastové sáčky, polystyren, atd.) by se neměli dostat k dětem, mohou být pro ně nebezpečné.

Obalový materiál odevzdejte ve sběrném dvoře nebo uložte na místo určené obcí pro sběr tříděného odpadu. Tímto místem jsou většinou sběrné kontejnery.

Před připojením zařízení se ujistěte, že napětí v zásuvce odpovídá napětí uvedenému na výrobku. Zařízení může být poškozeno, pokud si napětí neodpovídá.

Pokud zástrčka nepasuje do vaší zásuvky, nechte si ji vyměnit za jinou kvalifikovaným pracovníkem, který také zkontroluje, jestli jsou vaše zásuvky vhodné k napájení tohoto přístroje.

Neodpojujte spotřebič od zásuvky tahem za síťový kabel, hrozí nebezpečí poškození síťového kabelu či zásuvky. Kabel odpojujte od zásuvky tahem za vidlici síťového kabelu.

Nepokládejte síťový kabel spotřebiče v blízkosti horkých ploch, nebo přes ostré předměty.

Dbejte na to, aby síťový kabel nevisel přes okraj pracovní plochy, protože to může vést k nehodám, např. za něj mohou zatáhnout malé děti.

Nepoužívejte přístroj s poškozeným síťovým kabelem. Je-li přírodní vedení tohoto přístroje poškozeno, musí být vyměněno výrobcem, jeho servisem nebo podobně kvalifikovanou osobou, aby se předešlo ohrožení.

Přístroj připojujte pouze na střídavý proud s napětím podle typového štítku.

V případě použití prodlužovacích kabelů musí být tyto kabely vhodné pro napájení zařízení, aby nedošlo k ohrožení obsluhy a byla zabezpečena bezpečnost prostředí, ve kterém je přístroj používán. Nevhodné prodlužovací kabely mohou způsobit provozní anomálie.

Tento přístroj je určen pouze pro jeho zvláštní účel. Jakékoliv jiné použití je považováno za nevhodné a tedy nebezpečné. Výrobce nemůže být zodpovědný za jakékoliv škody vyplývající z nesprávného, špatného či neopatrného použití. Toto zařízení je určeno pouze pro domácí potřebu.

Abyste předešli riziku vznícení, úplně rozmotejte přívodní šňůru a také vypojte spotřebič ze zásuvky, pokud jej nepoužíváte.

Po použití a před čištěním výrobek vždy vypojte ze zásuvky.

Pro ochranu proti úrazu elektrickým proudem nedávejte a nepokládajte kabel nebo jiné části přístroje do vody nebo jiných tekutin.

Nedotýkejte se přístroje mokřýma rukama nebo nohama.

Nevystavujte přístroj působení atmosférických vlivů jako např. déšť, vítr nebo sníh.

Nepoužívejte přístroj v blízkosti výbušnin, vysoce hořlavých materiálů, plynů, hořících plamenů nebo ohříváčů.

Tento spotřebič není určen pro osoby (včetně dětí) se sníženou fyzickou, smyslovou nebo mentální schopností nebo osobám s omezenými zkušenostmi a znalostmi, pokud nad nimi není veden odborný dohled nebo podány instrukce zahrnující použití tohoto spotřebiče osobou odpovědnou za jejich bezpečnost. Zvláštní dohled je vyžadován, pokud je přístroj používán v blízkosti dětí nebo přímo dítětem.

Pokud se rozhodnete přístroj dále nevyužívat, odpojte jej od napětí a přerízněte napájecí kabel, aby se přístroj stal nefunkčním. Učiňte také nefunkčními nebezpečné části výrobku, zejména kvůli dětem, které si mohou s výrobkem hrát.

Opatření

Přečtěte si pozorně následující pokyny, protože vám poskytnou užitečné bezpečnostní informace o instalaci, používání a údržbě a pomohou vám zabránit nehodám a možným nehodám.

Odstraňte obal a ujistěte se, že je spotřebič neporušený, se zvláštním ohledem na napájecí kabel.

Části obalů (plastové obaly, polystyren, atd.) nesmí být přístupné dětem, aby se zabránilo možnému nebezpečí. Doporučuje se nevyhazovat tento obalový materiál do domácího odpadu, ale doručit je na příslušnou stanici pro sběr nebo zneškodnění odpadů.

Pokud je napájecí kabel poškozen, musí být vyměněn výrobcem, jeho servisním agentem nebo podobně kvalifikovanými osobami, aby nedošlo k ohrožení.

Před připojením spotřebiče se ujistěte, že síťové napětí odpovídá údajům uvedeným na štítku.

Pokud není napětí správné, může dojít k poškození spotřebiče.

Pokud zástrčka nevyhovuje zásuvce, nechte ji vyměnit za jinou vhodnou zástrčku pouze kvalifikovaným personálem, který také zajistí, aby část kabelů zásuvky byla vhodná pro absorpci energie vašeho spotřebiče.

Obecně je používání adaptérů nebo prodlužovacích přívodů spíše nedoporučováno. Pokud je jejich užití nezbytné, použijte je prosím v souladu s bezpečnostními prvky a ujistěte se, že limity maximálního odběru napětí nejsou překročeny.

Nepoužívejte spotřebič, pokud kabel nebo zástrčka vykazuje poškození.

Nepoužívejte spotřebič, pokud nepracuje správně. V takovém případě jej vypněte a nepoužívejte. S opravou se obraťte na autorizovaný servis Beper a vyžádejte si pouze originální náhradní díly. Nedodržení těchto pokynů může snížit bezpečnost vašeho spotřebiče.

Tento přístroj je určen pouze pro jeho zvláštní účel. Jakékoliv jiné použití je považováno za nevhodné a tedy nebezpečné. Výrobce nemůže být zodpovědný za jakékoliv škody vyplývající z nesprávného, špatného či neopatrného použití.

Tento spotřebič je určen pouze pro použití v domácnosti.

Aby nedošlo k úrazu elektrickým proudem, neponořujte kabel, zástrčku ani žádné části spotřebiče do vody nebo jiných tekutin.

Nepoužívejte spotřebič v blízkosti výbušnin, vysoce hořlavých materiálů, plynů nebo hořících plamenů.

Přístroj nesmí být používán dětmi a osobami se sníženými fyzickými, smyslovými nebo duševními schopnostmi nebo s nedostatkem zkušeností a/nebo nedostatkem znalostí, pokud nejsou pod dohledem nebo pokud nebyly poučeny o bezpečném používání přístroje a porozuměly z něj vyplývajícím rizikům. Přístroj není hračka.

Nepoužívejte spreje (např. insekticidy, sprej na vlasy atd.), které by mohly poškodit nádrž.

Pokud dojde k neobvyklým situacím, okamžitě spotřebič vypněte a kontaktujte svého prodejce nebo servisní středisko.

Nepoužívejte toto zařízení připojené k programátorům, externímu časovači, samostatnému systému dálkového ovládní, časovači nebo jiným zařízením, která jej mohou automaticky zapnout.

Nepoužívejte v případě poškozené zástrčky nebo poškozeného kabelu. Při odpojování ze zásuvky držte kabel pevně, aby nedošlo k úrazu elektrickým proudem, zkratu nebo požáru.

Bezpečnostní spínače nepřipevňujte lepicí páskou.

Je zakázáno demontovat nebo opravit jednotku z důvodu nebezpečí úrazu elektrickým proudem; v případě potřeby kontaktujte svého prodejce nebo servisní středisko.

Nepoužívejte spotřebič v blízkosti van, sprch, bazénů.

Nepoužívejte v blízkosti hořlavých předmětů.

Nevkládejte předměty do provozních otvorů.

Nepoužívejte produkt pro jiné účely, než pro které byl vyroben.

Pára a/nebo kapalina by neměla směřovat k zařízením obsahujícím elektrické součásti, jako je vnitřek trub.

Po použití vytáhněte zástrčku ze zásuvky.

Uzávěr nádrže se nesmí během používání otevírat.



**WATER/STEAM TEMPERATURE IS HIGH
DANGER OF SCALDING**

Pokyny k použití

Tento produkt je určen pouze pro použití v domácnostech a nesmí být používán pro průmyslové aplikace.

Nezapínejte napájení, dokud není nádrž plná vody.

Pokud se zařízení nepoužívá, vždy jej odpojte.

Nedovolte dětem, aby používaly tento stroj samostatně, nebo aby malé děti byly příliš blízko tohoto stroje, pokud nejsou v blízkosti dospělé osoby.

Během provozu musí být hrdlo nádrže hermeticky uzavřeno a bezpečnostní kryt musí být utažen na svém místě.

Při používání nesmí být těleso stroje nakloněno o více než 45 stupňů, jinak by se vařící voda rozprašovala společně s párou.

Během používání nikdy neotevírejte.

Nesměřujte páru na osoby, zvířata nebo elektrické výrobky.

Do nádrže nepřidávejte žádné antikoroziční prostředky, odstraňovače vodního kamene, alkohol a chemické prostředky, které by mohly nádrž poškodit.

Nikdy nepřepřlňujte nádrž, jinak dojde k ovlivnění tvorby páry nebo k příliš vysokému tlaku páry.

V případě, že je produkt mokrý, okamžitě jej odpojte.

Používejte pouze příslušenství obsažené v balení.

Pravidelně kontrolujte a ujistěte se, že není nic poškozeno.

Nepoužívejte položku v případě, že najdete nějaký problém.

Používejte maximálně 2 odměrky najednou.

Během používání neotáčejte tělo dozadu (horká voda může vytéct).

Před vyjmutím nechte příslušenství vychladnout.

Při vyjímání příslušenství by mohlo vytéct několik kapek vody.

Doporučujeme odstranit možné stopy vápence kolem ústí nádrže.

Některá voda může vytéct v případě, že naplníte nádrž na maximální hladinu (nebo jste nečekali 5 minut).

Nepoužívejte bez koncového příslušenství.

Po použití, v případě zbytkové vody, odpojte napájecí kabel, stisknutím tlačítka snižte tlak, poté ponechte předmět vychladnout po dobu 20 minut a vyprázdněte nádrž.

Pokud voda skončí, nechte před opětovným naplněním vychladnout 10 minut.

Kovová část víčka by mohla být horká, jakmile ji vyšroubujete.

Plnění vody může být obtížné kvůli použití trychtýře, prosím, lijte vodu pomalu.

Popis výrobku obr.A

1. Skleněné a okenní příslušenství
2. Ručník
3. Kartáčový postřikovač
4. Kulatý postřikovač
5. Ohnutý postřikovač
6. Nálevka
7. Odměrka
8. Dlouhý postřikovač
9. Prodloužení příslušenství postřikovače
10. Konektorová tryska
11. Mikrovlákn
12. Kartáč
13. Konektor kartáče
14. 3 prodlužovací sady mopů
15. Bezpečnostní tlačítko pro páru a dětská pojistka
16. Bezpečnostní víko
17. Krátký postřikovač
18. Kabel
19. Kontrolní světlo
20. Nádrž

Pokyny pro použití

První použití

Před použitím naplňte nádrž.

Položte předmět na rovný a stabilní povrch, odšroubujte bezpečnostní kryt (otočte proti směru hodinových ručiček).

Vložte nálevku dovnitř ústí nádrže.

Vezměte 175 ml vody (pomocí odměrky) a za použití nálevky nalijte do nádrže. Maximální kapacita nádrže je 350 ml. Nepřepíňujte ji.

Nasaďte zpět bezpečnostní kryt a pevně jej přišroubujte (ve směru hodinových ručiček).

Doplnění nádrže

Při používání spotřebiče neotevírejte bezpečnostní ventil. Pojistný ventil můžete zapnout pouze tehdy, je-li přerušeno napájení a zařízení je zcela ochlazené. Stisknutím tlačítka páry snížíte tlak a nechte veškerou páru vypustit.

Odšroubujte pomalu bezpečnostní víko, ale neodstraňujte ho. Pára se pomalu sama odpustí. Nechte přístroj několik minut vychladnout.

Sejměte bezpečnostní víko, postupujte podle pokynů „první použití“.

Zapojení

Ujistěte se, že síťové napětí je stejné jako napětí uvedené na štítku s technickými údaji a že systém je kompatibilní s výkonem parního čističe. Připojte zástrčku do elektrické zásuvky. Počkejte, až se voda zahřeje (5-6 minut) a než bude připravena pára. Chcete-li aktivovat parní trysku, zatáhněte za bezpečnostní zařízení a stiskněte tlačítko směrem dolů (Obr.B)

Uvolněte tlačítko, vložte příslušenství podle různých použití. Stiskněte znovu tlačítko páry a začnete čistění.

Použití příslušenství**Připojení kartáčového a dlouhého postřikovače**

Chcete-li vložit kartáč nebo dlouhý postřikovač do těla, postupujte podle šipky a zašroubujte postřikovač ve směru hodinových ručiček. Postupujte podle pokynů na obr. C, aby bylo možné sestavit rozšíření veškerého dostupného příslušenství.

Připojení kulatého nebo ohnutého postřikovače

Kulatý nebo ohnutý postřikovač zasuňte do krátkého postřikovače napřímo malým stisknutím. Toto příslušenství lze připojit k dlouhému postřikovači. Chcete-li ohnutý nebo kulatý postřikovač uvolnit, zatlačte a vyvíjejte tlak, dokud se zcela nevyšune. Obr. D

Skleněné a okenní doplňky

Vložte kartáčový postřikovač přímo do krátkého postřikovače. Zahákněte dva háčky (přítomné v zadní části skleněného příslušenství) do štěrbin univerzálního příslušenství a zavěste svorku. Obr. E

Ručník

Vložte kartáčový postřikovač do těla (viz výše uvedený návod) a na něj připevněte ručník.

Rozšíření příslušenství postřikovače

Zasuňte nástavec rozprašovače do krátkého rozprašovače a zašroubujte jej ve směru hodinových ručiček. Do šestihřanné koncové části nástavce můžete vložit kulatý kartáčový postřikovač, ohnutý postřikovač, kartáčový postřikovač, dlouhý postřikovač.

Čistič podlahy

Chcete-li použít nástavec podlahového čističe, spojte 3 póly k sobě, až uslyšíte lehké cvaknutí. Obr. F Kartáč položte na rovnou plochu a zasuňte konektor kartáče dolů směřující do středového otvoru. Potom otočte konektor kartáčku koště tak, aby směřoval nahoru. Obr. G

Chcete-li vložit hadr z mikrovlákna na kartáč, vytáhněte dva chlopně umístěné v horní části kartáčku, položte kartáč na hadřík a složte boční konce látky tak, aby byly pod dvěma zvýšenými chlopněmi. Potom sklopte chlopně, aby se látka zastavila. OBR. H.

Vložte pól do konektoru kartáče a připojte jej ke krátkému postřikovači, otočte tyč proti směru hodinových ručiček. OBR. I

Připojením trysky konektoru k pólu můžete vložit další dodávané příslušenství, například kulatý kartáč a příslušenství pro všeobecné použití.

Chcete-li demontovat nástavec čističe, otočte pól ze strany poblíž nádrže, ve směru hodinových ručiček, stiskněte tlačítko a vytáhněte póly směrem ven, abyste je oddělili. Chcete-li také odpojit pól od konektoru pro kartáč, stiskněte tlačítko a vytáhněte kartáč ven. Chcete-li konektor odpojit od kartáče, otočte jej směrem dolů a vytáhněte ven. Vytáhněte chlopně a uvolněte hadřík z mikrovlákna.

Tkaninu lze prát v pračce při 40°C.

Funkce

Sterilizace a antibakteriální funkce

Vložte kartáčový postřikovač a zaměřte jej na místo, které má být čištěno; stiskněte tlačítko páry pro odstranění bakterií.

Funkce čištění oblečení

Vložte kartáčový postřikovač, upevněte ručníc a zaměřte jej na oblečení; stiskněte tlačítko páry a začněte čištění, abyste odstranili prach z oblečení.

Funkce čištění oken

Vložte kartáč a plochý postřikovač, namířte na okno, stiskněte tlačítko páry a začněte čištění.

Funkce čištění podlahy

Vložte dlouhý rozprašovač a ohnutý nebo kulatý rozprašovač, zaměřte se na podlahu a stisknutím tlačítka páry odstraňte nečistoty na podlaze.

Po použití

Vytáhněte zástrčku ze zásuvky. Stisknutím tlačítka páry uvolněte tlak, dokud nevyjde všechna pára. Bezpečnostní víko se otevře, pouze když uvnitř nádrže nebude žádný tlak (přibližně 15 minut). Nechte přístroj vychladnout. Vyprázdněte z nádrže zbývající vodu, očistěte povrch produktu vlhkým hadříkem. Nakonec nasadte zpět bezpečnostní kryt a pevně jej přišroubujte.

Čištění

Před čištěním vytáhněte zástrčku ze zásuvky.

Před čištěním a výměnou nechte vychladnout.

Vyčistěte přístroj a příslušenství měkkým navlhčeným hadříkem.

Nikdy nepoužívejte chemické výrobky.

Alespoň jednou za měsíc doporučujeme pečlivě vyčistit a odstranit usazeninu vápence z nádrže, aby byla zaručena dlouhá a dobrá funkční životnost produktu.

Technická data

Kapacita nádrže: 350 ml

Tlak páry: 3,2 bar

Průtok páry: 25-30 g / min

Výkon: 1050W

Napájení: 220-240V ~ 50Hz

Společnost Beper si vyhrazuje právo na změnu nebo vylepšení produktu bez předchozího upozornění.



Evropská směrnice 2011/65 / EU o odpadních elektrických a elektronických zařízeních (OEEZ), vyžaduje, aby staré domácí elektrické spotřebiče nebyly odkládány do běžného netříděného komunálního odpadu. Staré spotřebiče musí být shromažďovány odděleně za účelem optimalizace obnovy a recyklace materiálů, které obsahují, a snížení dopadu na lidské zdraví a životní prostředí. Symbol "Přeškrtnuté popelnice" na výrobku vás upozorňuje na povinnost, že při likvidaci spotřebiče musí být shromažďovány odděleně.

OBECNÉ PODMÍNKY ZÁRUKY

Tento spotřebič byl zkontrolován v továrně. Od data původního nákupu se na materiálové a výrobní vady vztahuje záruka 24 měsíců. Záruční doba začíná běžet od data nabytí spotřebiče koupí, jak je uvedeno na záručním listu (popř. účtence) nebo faktuře a potvrzeném razítkem prodejce. Práva odpovědnosti za vady lze uplatňovat u prodejce, u kterého byl výrobek zakoupen.

Záruka je platná pouze se záručním listem nebo s dokladem o koupi (daňový doklad) s uvedením data nákupu a modelu spotřebiče. Pokud potřebujete technickou pomoc, obraťte se na prodejce nebo na naše ústředí, aby se zachovala efektivita zařízení a aby se záruka nezrušila. Jakékoli zásahy na tomto zařízení neoprávněnými osobami automaticky ruší záruku.

ZÁRUČNÍ PODMÍNKY

Pokud se na zařízení během záruční doby projeví vady v důsledku vadného materiálu a / nebo výroby, garantujeme bezplatnou opravu za předpokladu, že:

- Spotřebič byl používán správně a pro účel, pro který byl určen.
- Zařízení nebylo poškozeno a bylo pravidelně a správně udržováno.
- Byl předložen doklad o koupi.

Záruka se nevztahuje na opotřebení věci (výrobku) způsobené jejím obvyklým používáním. (§ 619 odst. 2 Občanského zákoníku). Záruka se též nevztahuje na závady výrobku, způsobené jiným, než obvyklým používáním výrobku.

Za obvyklé používání v tomto smyslu firma BEPER považuje zejména, pokud výrobek:

Je používán pouze k účelu, ke kterému je určen a který je popsán v přiloženém návodu k použití. Pouze návod v českém jazyce vydaný firmou BEPER je pro spotřebitele závazný.

Je používán a správně udržován podle tohoto návodu, používán šetrně, pozorně a nepřetěžován.

Je používán v čistém, bezprašném a nezakouřeném prostředí, je chráněn pouzdem nebo krytkou, pokud je přiložena. Výrobek je určen výhradně pro jiný účel než pro podnikání s tímto výrobkem.

Je používán za pokojové teploty, dostatečného větrání a s nezakrytými větracími otvory.

Nebyl vystaven nepříznivému vnějšímu vlivu, např. slunečnímu a jinému záření či elektromagnetickému poli, vniknutí tekutiny, vniknutí předmětu, přepětí v síti, přepětí nebo zkratu na vstupech či výstupech, napětí vzniklému při elektrostatickém výboji (včetně blesku), chybnému napájecímu nebo vstupnímu napětí a nevhodnému vniknutí předmětu, přepětí v síti, přepětí nebo zkratu na vstupech či výstupech, napětí vzniklému při elektrostatickém výboji (včetně blesku), chybnému napájecímu nebo vstupnímu napětí a nevhodné polaritě tohoto napětí, vlivu chemických procesů např. použitých napájecích článků apod.

Nebyl udržován a čištěn nevhodnými způsoby nebo nesprávně použitými čistícími prostředky (např. chemický a mechanický vliv).

Nebyly kýmkoliv provedeny úpravy, modifikace, změny konstrukce nebo adaptace ke změně nebo rozšíření funkcí výrobku oproti zakoupenému provedení nebo pro možnost jeho provozu v jiné zemi, než pro kterou byl navržen, vyroben a schválen.

Je používán s doporučeným čistým neopotřebovaným příslušenstvím a je mu pravidelně vyměňováno příslušenství, podléhající rychlejšímu opotřebení (např. baterie). Firma BEPER nenese odpovědnost za nesprávný chod a případné vady výrobku vzniklé vlivem použitého příslušenství a náplní jiných výrobců, stejně jako použitím poškozeného, opotřebovaného a znečištěného příslušenství a náplní.

Není mechanicky, tepelně nebo chemicky poškozen; neměl sejmutý ochranný kryt, nemá odstraněny nebo smazány štítky, poškozeny plomby a šrouby nebo není poškozen ořezy pádem, teplem, tekutinou (i z baterií), zlomením nebo přetržením kabelu, konektoru, spínače, krytu či jiné části, včetně poškození v průběhu přepravy od okamžiku zakoupení a předání výrobku ze strany prodávajícího.

Je používán v souladu se zákony, technickými normami a bezpečnostními předpisy platnými v České republice, a též na vstupy výrobku je připojeno napětí odpovídající těmto normám a charakteru výrobku.

Je používán v soužití a v prostředí odpovídajícím provozu v domácnosti.

Záruka se nevztahuje na žádnou část, která by mohla být náhodně rozbitá nebo měla viditelné známky použití v spotřebních výrobcích (jako jsou lampy, baterie, topné články a podobně), a jakákoliv závada způsobená nedodržením pravidel z neznalosti při používání a / nebo údržbě spotřebiče, nedbalostí, nesprávném použití nebo nesprávné instalaci, poškozením při přepravě a jakýchkoliv jiných škod, které nelze dodavateli přičíst.

Pokud bude mít výrobek vadu, kterou je možno rychle a bez následků odstranit, vyhrazuje si společnost Beper právo řešit reklamační nárok spotřebitele jejím odstraněním (opravou) nebo výměnou části výrobku. Nárok na výměnu věci při výskytu odstranitelné vady vzniká spotřebiteli pouze v případě, že to není vzhledem k povaze vady neúměrné.

Kontaktujte distributora ve vaší zemi případně kontaktujte prodejní oddělení Beper, e-mail assistenza@beper.com, který předá váš požadavek na lokálního distributora.

Algemeen veiligheidsadvies

Lees de gebruiksaanwijzing zorgvuldig door voordat u het apparaat voor de eerste keer in gebruik neemt.

Lees de volgende instructies aandachtig door aangezien ze nuttige veiligheidsinformatie bevatten over de installatie, het gebruik en het onderhoud. Hiermee kunt u ongevallen en ongelukken voorkomen.

Verwijder de verpakking en controleer of het apparaat volledig intact is. De onderdelen van de verpakking (plastic zakken, polystyreen, enz.) mogen niet in het bezit komen van kinderen ten einde hen te beschermen tegen gevaren.

We raden u aan om dit verpakkingsmateriaal niet met het huisafval weg te gooien maar om het, in verband met vernietiging of verwerking, af te leveren op het juiste verzamelpunt. Hiertoe kunt u informatie opvragen bij het management van de Vuilverwerking van uw gemeente.

Controleer, voordat u het apparaat aansluit, of de netspanning overeenkomt met de gegevens op het etiket.

Als de stekker niet in het stopcontact past, laat dan een geschikte stekker monteren door een gekwalificeerde persoon die er ook voor kan zorgen dat de aansluitkabels van het stopcontact geschikt zijn voor het gebruik van uw apparaat.

Trek nooit aan het netsnoer om de stekker van het apparaat uit het stopcontact te trekken.

Zorg ervoor dat het netsnoer nooit in contact komt met hete of scherpe oppervlakken.

Gebruik dit apparaat niet als het netsnoer beschadigd is. In geval van schade moet het netsnoer, om gevaar te voorkomen, worden vervangen door de fabrikant, zijn onderhoudsvertegenwoordiger of soortgelijke gekwalificeerde personen.

Sluit dit apparaat alleen aan op wisselstroom.

Over het algemeen wordt het gebruik van adapters met meerdere connectoren en/ of verlengingsunits niet aanbevolen; mochten deze toch nodig zijn, gebruik dan alleen enkelvoudige of multi-adapters en verlengingsunits in overeenstemming met de van kracht zijnde veiligheidsregels, waarbij ervoor gezorgd dient te worden dat de limiet, zoals aangegeven op de enkelvoudige adapters en de verlengingsunits, de maximale vermogenslimiet zoals aangegeven op de multi-adapter niet overschrijdt.

Dit apparaat dient alleen te worden gebruikt voor het daarvoor bestemde doel.

Dit apparaat dient alleen te worden gebruikt voor het daarvoor bestemde doel.

Elk ander gebruik moet als ongepast en dus gevaarlijk worden beschouwd. De fabrikant kan niet aansprakelijk worden gesteld voor schade die voortvloeit uit onjuist, verkeerd of onzorgvuldig gebruik.

Om elk risico op oververhitting te voorkomen, wordt aangeraden het netsnoer volledig af te rollen en het apparaat los te koppelen wanneer het niet wordt gebruikt.

Haal de stekker altijd uit het stopcontact voordat u het apparaat schoonmaakt.

Ter voorkoming van elektrische schokken mag u het snoer, de stekker of onderdelen van het apparaat niet onderdompelen in water of andere vloeistoffen.

Raak het apparaat niet aan met natte handen of voeten.

Raak het apparaat niet aan met blote voeten.

Stel het apparaat niet bloot aan weersinvloeden zoals regen, wind, sneeuw en hagel.

Gebruik het apparaat niet in de buurt van explosieven, licht ontvlambare stoffen, gassen, vuur en kachels.

Sta niet toe dat kinderen, mensen met een handicap, of mensen zonder ervaring of technische bekwaamheid het apparaat zonder begeleiding gebruiken. Wanneer een apparaat door of in de buurt van kinderen wordt gebruikt is nauwgezet toezicht noodzakelijk.

Zorg ervoor dat kinderen niet met dit apparaat gaan spelen.

Als u van plan bent om het apparaat nooit meer te gebruiken, maak het dan onbruikbaar door de voedingskabel door te snijden nadat u de stekker uit het stopcontact heeft gehaald.

Zorg er ook voor dat alle gevaarlijke onderdelen onbruikbaar worden gemaakt, met name met het oog op kinderen die met het apparaat zouden kunnen gaan spelen.

Lees de volgende instructies zorgvuldig door, want ze geven u nuttige veiligheidsinformatie over de installatie, het gebruik en het onderhoud en helpen u het verkeerde gebruik van het toestel en mogelijke ongelukken te voorkomen.

Verwijder de verpakking en zorg ervoor dat het toestel intact is, met speciale aandacht voor de voedingskabel.

De elementen van de verpakking (plastic zakken, polystyreen, enz.) moeten niet toegankelijk zijn voor de kinderen, om ze te beschermen tegen gevaren. Het is aan te raden om deze verpakkingen niet in het huisvuil te gooien, maar ze af te geven bij het juiste inzamel- of vernietigingsstation, en eventueel informatie te vragen aan de beheerder van de sanitaire dienst van uw eigen gemeente.

Als het netsnoer beschadigd is, moet het door de fabrikant, zijn servicemedewerker of een vergelijkbaar gekwalificeerd persoon worden vervangen om gevaar te voorkomen.

Controleer voor het aansluiten van het toestel of de netspanning overeenkomt met de gegevens op het etiket.

Het toestel kan beschadigd raken als de spanning niet correct is.

Als de stekker niet geschikt is voor het stopcontact, laat hem dan alleen door een vakman vervangen door een andere geschikte stekker, dit zal je ook verzekeren van het gebruik van een correcte netstroomaansluiting.

Over het algemeen wordt het gebruik van meerdere stekkers en/of verlengingen van de adapters niet aanbevolen; indien nodig, gebruik dan alleen eenvoudige of meerdere adapters en verlengingen in overeenstemming met de geldende veiligheidsvoorschriften, waarbij erop moet worden gelet dat de op de eenvoudige adapters en de verlengingen aangegeven vermogensabsorptiegrens en de op de meervoudige adapters aangegeven maximumvermogenslimiet niet worden overschreden.

Gebruik het apparaat niet als de kabel of de stekker beschadigd is.

Gebruik het apparaat niet na een eventuele onregelmatige werking.

Schakel het apparaat in dit geval uit en breek het niet open. Raadpleeg een geautoriseerde Beper after-sales service voor reparatie en gebruik alleen originele reserveonderdelen. Het niet opvolgen van deze instructies kan de veiligheid van uw toestel in het gedrang brengen.

Dit apparaat is alleen bestemd voor specifiek gebruik. Elk ander gebruik moet als oneigenlijk en dus gevaarlijk worden beschouwd.

De fabrikant kan niet aansprakelijk worden gesteld voor schade als gevolg van een onjuist, foutief of onvoorzichtig gebruik.

Dit toestel is uitsluitend bestemd voor huishoudelijk gebruik.

Ter bescherming tegen elektrische schokken mag u het snoer, de stekker of andere onderdelen van het toestel niet in water of andere vloeistoffen onderdompelen.

Gebruik het toestel niet in de buurt van explosieven, licht ontvlambare stoffen, gasen of brandende vlammen.

Laat kinderen, mindervaliden of alle andere personen zonder ervaring of technische bekwaamheid het toestel niet gebruiken als ze niet goed worden bewaakt. Nauwe controle is noodzakelijk wanneer een apparaat door of in de buurt van kinderen wordt gebruikt.

Gebruik geen sprays (zoals: Insecticiden, haarlak, etc.), dit kan schade aan de tank veroorzaken.

Als er zich abnormale situaties voordoen, schakel het apparaat dan onmiddellijk uit en neem contact op met uw dealer of servicecentrum.

Gebruik dit apparaat niet aangesloten op programmeurs, een externe timer, een aparte afstandsbediening, een timer of een ander apparaat dat het apparaat automatisch kan inschakelen.

Gebruik geen stopcontacten die op vliegende stroom werken of beschadigde kabels.

Houd de stekker stevig vast bij het losmaken om elektrische schokken, kortsluiting of brand te voorkomen.

Bevestig de veiligheidsschakelaars niet met plakband.

Het is verboden om het apparaat te demonteren of te repareren met gevaar voor elektrische schokken; neem indien nodig contact op met uw dealer of servicecentrum.

Gebruik het apparaat niet in de buurt van een badkuip, douche of zwembad.

Gebruik het apparaat niet in de buurt van brandbare voorwerpen.

Steek geen voorwerpen in de gleuven.

Gebruik het product niet voor andere doeleinden dan waarvoor het is gebouwd.

De stoom en/of vloeistof mag niet gericht zijn op apparatuur die elektrische componenten bevat, zoals de binnenkant van ovens.

Verwijder na gebruik de stekker uit het stopcontact.

De tankdop mag tijdens het gebruik niet worden geopend.



WATER/STOOM TEMPERATUUR IS HOOG, GEVAAR VOOR VERBRANDING

Gebruiksadvies

Dit product is alleen bestemd voor gebruik in huishoudens en mag niet worden gebruikt voor industriële toepassingen.

Zet de stroomtoevoer pas aan als de tank vol water zit.

Koppel het apparaat altijd los als het niet in gebruik is.

Laat kinderen dit apparaat niet zelfstandig gebruiken of laat kleine kinderen niet te dicht bij dit apparaat komen als er geen volwassenen bij zijn.

Tijdens het gebruik moet de tankmond hermetisch worden afgesloten en moet de veiligheidsdop op zijn plaats worden gehouden.

Tijdens het gebruik mag het apparaat niet meer dan 45 graden hellen, omdat anders kokend water samen met stoom wordt uitgespoten.

Open het apparaat nooit tijdens het gebruik.

Richt de stoom niet op personen, dieren of andere elektrische producten.

Voeg geen antiroestmiddel, antikalk-verwijderaar, alcohol of detergent toe aan de tank, die mogelijk schade aan de tank kunnen veroorzaken.

Vul de tank nooit te vol, omdat anders de stoomontwikkeling wordt belemmerd of een te hoge stoomdruk wordt veroorzaakt.

Als het product nat wordt, trek dan onmiddellijk de stekker uit het stopcontact.

Gebruik alleen de bijgeleverde accessoires.

Controleer het artikel regelmatig en zorg ervoor dat er geen schade is. Gebruik het product niet in het geval u een probleem vindt.

Gebruik maximaal 2 maatbekers per keer.

Draai het toestel tijdens het gebruik niet om (er kan warm water uit komen).

Laat de accessoires een tijdje afkoelen alvorens ze te verwijderen.

Er kunnen wat waterdruppels naar buiten komen tijdens het verwijderen van het accessoire.

We raden aan om mogelijke kalksteensporen rond de tankmond te verwijderen.

Er kan wat water naar buiten komen als je de tank op maximum niveau hebt gevuld (of als je niet 5 minuten hebt gewacht).

Gebruik niet zonder eindapparaat.

Na gebruik, in het geval van restwater, haal de stekker uit het stopcontact, druk op de knop om de druk te verminderen, laat het item dan 20 minuten afkoelen en maak de tank leeg.

Als het water op is, laat u het artikel 10 minuten afkoelen voordat u het weer vult.

Het metalen deel van de dop kan heet zijn zodra deze wordt losgeschroefd.

Het vullen van het water kan moeilijk zijn door het gebruik van de trechter. Voeg het water dus traag toe.

Productbeschrijving fig.A

1. Glas en raamaccessoire
2. Handdoek
3. Borstelspuit
4. Ronde borstelafstrijder
5. Gebogen sproeier
6. Trechter
7. Maatbeker
8. Lange sproeier
9. Verlenging voor sproeieraccessoire
10. Aansluitmondstuk
11. Microvezeldoek
12. Bezemborstel
13. Bezemborstelaansluiting
14. 3 verlengde mopenset
15. Stoom- en kinderveiligheidsknop
16. Veiligheidsklep
17. Korte sproeier
18. Kabel
19. Indicatielampje
20. Tank

Gebruiksaanwijzing

Eerste gebruik

Vul de tank voor gebruik.

Plaats het artikel op een vlakke en stabiele ondergrond, schroef de veiligheidsafdekking los (tegen de klok in draaien).

Plaats de trechter in de tankmond.

Neem 175ml water (met behulp van de maatbeker) en giet het in de tank terwijl u de trechter gebruikt. De maximale inhoud van de tank is 350ml, vul de tank niet te veel.

Plaats de veiligheidsafdekking terug en schroef deze stevig vast (draai met de klok mee).

Bijvullen van de tank

Open de veiligheidsklep niet als u het apparaat gebruikt. U kunt het veiligheidsventiel pas inschakelen als de stroom uitvalt en het apparaat volledig is afgekoeld. Druk op de stoomknop om de druk te verminderen en laat alle stoom eruit komen.

Schroef het veiligheidsventiel langzaam los, maar verwijder het niet. De stoom komt langzaam zelf naar buiten. Laat het apparaat enkele minuten afkoelen.

Verwijder het veiligheidsdeksel en volg de instructies op de "eerste gebruik".

Aanzetten

Controleer de elektriciteit en de stekker en zorg ervoor dat deze voldoen aan de eisen zoals beschreven in de handleiding en het classificatielabel en steek vervolgens de stekker in het stopcontact. Om stoom te laten ontsnappen, trekt u de veiligheidsknop naar voren en drukt u de knop naar beneden. Fig.B

Laat de knop los, plaats de accessoires naar gelang het gebruik. Druk nogmaals op de knop stoom en start de reiniging.

Accessoires aansluiting

Aansluiting borstel en lange sproeiers

Om de borstel of de lange sproeier op het lichaam te plaatsen, volgt u de pijl om de sproeier met de klok mee te schroeven. Ga verder zoals aangegeven in Fig.C aangegeven, om de uitbreiding van alle beschikbare accessoires te monteren.

Ronde of gebogen sproeieraansluiting

Plaats de ronde of gebogen sproeier direct op de korte sproeier door een beetje te drukken. Deze accessoires kunnen op de lange sproeier worden aangesloten. Om de gebogen of ronde veldspuit te ontkoppelen, trekt u aan en oefent u druk uit, totdat deze volledig is ontkoppeld. Afb. D.

Glas en raamaccessoire

Plaats de borstelspuit direct op de korte sproeier. Haak de twee haken (aanwezig in de achterkant van het glas accessoire) in de gleuven van het accessoire voor algemene doeleinden en haak de klem vast. Afb. E

Handdoek

Plaats de borstelspuit op het lichaam (zie bovenstaande instructie) en bevestig de handdoek erop.

Verlenging voor spuitaccessoire

Plaats het verlengstuk voor de veldspuit op de korte veldspuit en schroef het met de wijzers van de klok mee. U kunt de ronde veldspuit, de gebogen veldspuit, de lange veldspuit op het zeshoekige uiteinde van het verlengstuk plaatsen.

Vloerreiniger uitbreiding

Om de uitbreiding van de vloerreiniger te gebruiken, verbindt u de 3 polen met elkaar tot u een lichte klik hoort. Afb. F
Plaats de bezemborstel op een vlakke ondergrond en steek de borstelconnector naar beneden gericht in het centrale gat. Draai vervolgens de borstelconnector zo dat deze naar boven gericht is. Afb. G

Om de microvezeldoek op de borstel te plaatsen, trekt u de twee flappen aan de bovenkant van de borstel omhoog, legt u de borstel op de doek en vouwt u de zijken van de doek om, zodat ze onder de twee omhooggetrokken flappen komen te liggen. Laat vervolgens de flappen zakken om het doek te stoppen. AFB. H.

Steek de stang in de aansluiting voor de borstel en sluit deze aan op de korte sproeier, waarbij u de stang tegen de wijzers van de klok in draait. AFB. I

Door de aansluitstekker op de paal aan te sluiten, kunt u de andere meegeleverde accessoires, zoals de ronde borstel en het accessoire voor algemene doeleinden, inbrengen.

Om het schrobzuigmondstuk te demonteren, draait u de paal, vanaf de zijkant bij de tank, met de klok mee, drukt u de knoppen in en trekt u de palen naar buiten om ze los te maken. Ook om de paal los te koppelen van de aansluiting voor de borstel, drukt u de knop in en trekt u de borstel naar buiten. Om de stekker van de borstel los te koppelen, draait u deze naar beneden en trekt u deze naar buiten. Trek de borstelflappen omhoog om het microvezeldoekje vrij te maken.

De doek kan in de wasmachine op 40°C worden gewassen.

Functies

Sterilisatie en antibacteriële werking

Plaats de lange sproeier en richt deze op het te reinigen gebied; druk op de stoomknop om bacteriën te verwijderen.

Kledingreinigingsfunctie

Plaats de borstelspuit, bevestig de handdoek, richt hem op de kleren; druk op de stoomknop en begin met schoonmaken om het stof van de kleren te verwijderen.

Vensterreinigingsfunctie

Steek de borstel en de platte sproeier in, richt op het raam, druk op de stoomknop en start de reiniging.

Functie voor vloerreiniging

Plaats de lange borstelspuit en de gebogen of ronde borstelspuit, richt op de vloer, druk op de stoomknop om vuil op de vloer te verwijderen.

Na gebruik

Haal de stekker uit het stopcontact. Druk op de stoomknop om de druk te verlagen tot er geen stoom meer uitkomt. Het veiligheidsklepje gaat alleen open als er geen druk in de tank is (ongeveer 15 minuten). Laat de reiniger even afkoelen. Maak de tank leeg van het resterende water, maak het oppervlak van het product schoon met een vochtige doek. Plaats ten slotte de veiligheidsafdekking terug en schroef deze vast.

Schoonmaken

Verwijder de stekker uit het stopcontact voordat u het item schoonmaakt.

Laat het artikel afkoelen voordat u het reinigt en vervangt.

Maak het artikel en de accessoires schoon met een zachte, vochtige doek.

Gebruik nooit chemische producten.

Wij raden u aan om minstens één keer per maand de tank zorgvuldig te reinigen en kalkaanslag te verwijderen om een lange en goede levensduur van het artikel te garanderen.

Specificaties

Tankinhoud: 350 ml

Druk: 3,2 bar

Stoomsnelheid: 25-30g/min.

Vermogen: 1050w

Stroomvoorziening: 220-240v~ 50hz

Voor alle verbeteringsredenen behoudt beper zich het recht voor om het product zonder voorafgaande kennisgeving te wijzigen of te verbeteren.



De Europese richtlijn 2011/65/EU inzake afgedankte elektrische en elektronische apparaten (AEEA) vereist dat oude elektrische huishoudapparaten niet mogen worden vernietigd via de normale ongesorteerde gemeentelijke afvalstroom. Oude apparaten moeten apart worden ingezameld om hergebruik en recycling van de materialen die ze bevatten te optimaliseren, en de gevolgen voor de menselijke gezondheid en het milieu te minimaliseren. Het symbool met de doorgekruiste "afvalcontainer" op het product herinnert u aan uw verplichting om het afgedankte product apart in te leveren.

GARANTIECERTIFICAAT

Dit apparaat is in de fabriek gecontroleerd. Vanaf de datum van oorspronkelijke aankoop geldt een garantie van 24 maanden op materiaal- en productiefouten. Het aankoopbewijs en het garantiebewijs moeten samen worden toegezonden in geval van een aanspraak op de garantie.

De garantie is alleen geldig met een garantiecertificaat en een aankoopbewijs (fiscaal ontvangstbewijs) met vermelding van de aankoopdatum en het model van het apparaat.

Neem voor technische assistentie rechtstreeks contact op met de verkoper of ons hoofdkantoor ten einde de efficiëntie van het apparaat te waarborgen en ervoor te zorgen dat de garantie NIET ongeldig wordt. Elke ingreep aan dit apparaat door niet-geautoriseerde personen maakt de garantie automatisch ongeldig.

GARANTIEVOORWAARDEN

Als het apparaat tijdens de garantieperiode gebreken vertoont als gevolg van defecte materialen en/ of productiefouten garanderen wij gratis reparatie op voorwaarde dat:

- Het apparaat correct is gebruikt voor het doel waarvoor het is bedoeld.
- Er niet aan het apparaat is geknoeid omdat het anders niet te onderhouden is.
- Het aankoopbewijs kan worden getoond.
- Normale slijtage aan het apparaat niet onder deze garantie valt.

Daarom zijn alle onderdelen die per ongeluk kapot kunnen gaan, die zichtbare tekenen van gebruik met betrekking tot verbruiksartikelen kunnen vertonen (zoals lampen, batterijen, verwarmingselementen, ...) en esthetische onderdelen uitgesloten van garantie, alsook elk defect ten gevolge van niet-naleving van de regels voor gebruik, nalatigheid van gebruik en/ of onderhoud van het apparaat, onzorgvuldigheid, verkeerde of onjuiste installatie, schade tijdens transport, en alle andere schades die de leverancier niet aan te rekenen zijn.

Voor elk defect dat niet binnen de garantieperiode kan worden gerepareerd, wordt het apparaat gratis vervangen.

Als het in verband met een defect, breuk of storing te vervangen onderdeel een accessoire en/ of een afneembaar onderdeel van het product betreft, behoudt Beper zich het recht voor om alleen het betreffende onderdeel te vervangen en niet het volledige product.

Neem contact op met de distributeur in uw land of de after sales-afdeling van Beper.

E-mail assistenza@beper.com en we zorgen ervoor dat uw bericht bij uw distributeur terecht komt.

Vispārīgi drošības padomi

Pirms ierīces pirmās lietošanas rūpīgi izlasiet ekspluatācijas instrukcijas.

Rūpīgi izlasiet šo instrukciju, jo tā sniedz jums noderīgu drošības informāciju par uzstādīšanu, lietošanu un apkopi un palīdz izvairīties no neveiksmēm un iespējamām negadījumiem.

Izņemiet iepakojumu un pārliecinieties, vai ierīce ir neskarta, īpašu uzmanību pievēršot barošanas kabelim. Iepakojuma elementiem (plastmasas maisiņi, polistirols utt.) nav jābūt pieejamiem bērniem, lai pasargātu viņus no bīstamiem avotiem.

Ieteicams neizmest šos iesaiņojuma materiālus sadzīves atkritumos, bet nogādāt tos attiecīgajā atkritumu savākšanas vai iznīcināšanas vietā. Pirms ierīces pievienošanas pārliecinieties, vai tīkla spriegums atbilst uz etiķetes norādītajiem datiem.

Ja kontaktdakša nav piemērota kontaktlīdzdai, ļaujiet to nomainīt tikai kvalificētam speciālistam. Nekad nevelciet barošanas vadu, lai atvienotu ierīci no strāvas.

Pārliecinieties, ka barošanas vads nekad nesaskaras ar karstām vai griešanas virsmām. Nelietojiet šo ierīci, ja barošanas vads ir bojāts. Bojājuma gadījumā tas jāmaina ražotājam, tā servisa pārstāvim vai līdzīgi kvalificētām personām, lai izvairītos no briesmām.

Pievienojiet šo ierīci tikai maiņstrāvai

Parasti nav ieteicams izmantot adapterus, kas satur vairākus spraudņus un / vai paplašinājumus; ja tie ir nepieciešami, lūdzu, izmantojiet tikai vienkāršus vai vairākus adapterus un paplašinājumus, ievērojot spēkā esošos drošības noteikumus, pārliecinoties, ka uz vienkāršajiem adapteriem un paplašinājumiem norādītā jaudas absorbcijas robeža un uz vairāku adapteru marķētā maksimālā jaudas robeža netiek pārsniegti.

Šī ierīce ir paredzēta tikai tās īpašajam mērķim.

Jebkāda cita izmantošana ir jāuzskata par nepareizu un tādējādi bīstamu. Izgatavotājs nav atbildīgs par zaudējumiem, kas radušies nepareizas, nepareizas vai nelikumīgas lietošanas dēļ.

Lai izvairītos no jebkāda apkures riska, ieteicams pilnībā atskrūvēt barošanas vadu un atvienot ierīci, ja to nelieto.

Pirms tīrīšanas vienmēr atvienojiet ierīci no elektrotīkla.

Lai aizsargātu pret elektriskās strāvas triecienu, neiegremdējiet vadu, kontaktdakšu vai citas ierīces daļas ūdenī vai citos šķidrumos.

Neturiet ierīci ar mitrām rokām

Nelietojiet ierīci sprāgstvielu, viegli uzliesmojošu materiālu, gāzu, degošas liesmas, sildītāju tuvumā.

Neļaujiet bērniem, invalīdiem vai visiem cilvēkiem bez pieredzes vai tehniskām iespējām lietot ierīci, ja viņi netiek pienācīgi uzraudzīti. Cieša uzraudzība ir nepieciešama, ja jebkuru ierīci lieto bērni.

Pārliecinieties, ka bērni nespēlē ar šo ierīci.

Ja jūs nolemjat vairs nelietot ierīci, padariet to nelietojamu, izslēdziet un atvienojiet no strāvas
Visas bīstamās ierīces daļas atslēdziet un glabājiet bērniem nepieejamā vietā.

Piesardzības pasākumi

Rūpīgi izlasiet tālāk sniegtos norādījumus, jo tie sniedz jums noderīgu drošības informāciju par uzstādīšanu, lietošanu un apkopi un palīdz izvairīties no kļūmēm un iespējamiem negadījumiem.

Izņemiet precī no iepakojuma un pārliecinieties, ka ierīce ir neskarta, tīrību uzmanību pievēršot barošanas kabelim.

Iepakojuma elementiem (plastmasas maisiņi, polistirols utt.) nav jābūt pieejamiem bērniem, lai pasargātu viņus no bīstamiem avotiem. Ieteicams neizmest šos iesaiņojuma materiālus sadzīves atkritumos, bet nogādāt tos attiecīgajā savākšanas vai iznīcināšanas atkritumu savākšanas stacijā, lūdzot informāciju savas pašvaldības Sanitārijas departamenta vadītājam.

Ja barošanas vads ir bojāts, tas jāmaina ražotājam, servisa pārstāvim vai līdzīgi kvalificētām personām, lai izvairītos no briesmām.

Pirms ierīces pievienošanas pārliecinieties, vai tīkla spriegums atbilst uz etiķetes norādītajiem datiem.

Ja spriegums nav pareizs, ierīci var tikt sabojāta.

Ja kontaktdakša nav piemērota kontaktligzdai, ļaujiet to nomainīt ar citu piemērotu kontaktdakšu tikai kvalificētam personālam, kam arī jāpārliecinās, ka kontaktlīdzdas kabeļu sekcija ir piemērota jūsu ierīces enerģijas absorbcijai.

Parasti nav ieteicams izmantot adapterus, kas satur vairākus spraudņus un / vai paplašinājumus; ja tie ir nepieciešami, lūdzu, izmantojiet tikai vienkāršus vai vairākus adapterus un paplašinājumus, ievērojot spēkā esošos drošības noteikumus, pārliecinoties, ka uz vienkāršajiem adapteriem un paplašinājumiem norādītā jaudas absorbcijas robeža un uz vairākiem adapteriem marķētā maksimālā jaudas robeža netiek pārsniegta.

Nelietojiet ierīci, ja kabelim vai spraudnim ir kādi bojājumi.

Nelietojiet ierīci pēc iespējamās neregulāras darbības. Šajā gadījumā izslēdziet to un nelabojiet pats.

Remontu var veikt tikai pilnvarotajā Beper pēcpārdošanas servisā un pieprasiet tikai oriģinālās rezerves daļas. Šo norādījumu neievērošana var apdraudēt ierīces drošību.

Šī ierīce ir paredzēta tikai tās īpašajam mērķim. Jebkāda cita izmantošana ir jāuzskata par nepareizu un tādējādi bīstamu. Izgatavotājs nav atbildīgs par zaudējumiem, kas radušies nepareizas, vai nelikumīgas lietošanas dēļ.

Šī ierīce paredzēta tikai mājstaiņniecībai.

Lai aizsargātos no elektriskās strāvas trieciena, neiegremdējiet vadu, kontaktdakšu vai ierīces daļas ūdenī vai citos šķidrumos.

Nelietojiet ierīci sprāgstvielu, viegli uzliesmojošu materiālu, gāzu vai degošas liesmas tuvumā.

Neļaujiet bērniem, invalīdiem vai ikvienam citam bez pieredzes vai tehniskām iespējām, ja viņi netiek pienācīgi uzraudzīti, lietot ierīci. Cieša uzraudzība ir nepieciešama, ja jebkuru ierīci lieto bērni vai tā tiek lietota to tuvumā.

Nelietojiet aerosolus (piemēram, insekticīdus, matu lakas utt.), kas var radīt tvertnes bojājumus.

Ja atgadās kādas neparastas situācijas, nekavējoties izslēdziet ierīci un sazinieties ar izplatītāju vai servisa centru.

Nelietojiet šo ierīci savienojumā ar programmējamām ierīcēm, ārēju taimeru, atsevišķu tālvadības sistēmu, taimeru vai jebkuru citu ierīci, kas to var automātiski ieslēgt.

Nelietojiet kontaktligzdas, kas nav drošas vai bojātus kabeļus.

Atvienojot kontaktdakšu, stingri turiet to, lai novērstu elektriskās strāvas triecienus, īssavienojumu vai ugunsgrēku.

Nenostipriniet drošības slēdžus ar līmlenti.

Iekārtas demontāža vai labošana ir aizliegta, izmantojot elektrošoku; ja nepieciešams, sazinieties ar izplatītāju vai servisa centru.

Nelietojiet ierīci vannas, dušas, baseina tuvumā.

Nelietojiet ierīci viegli uzliesmojošu priekšmetu tuvumā.

Neievietojiet objektus slotā.

Nelietojiet ierīci citiem mērķiem, kuriem tā nav paredzēta.

Tvaiku un / vai šķidrumu nedrīkst virzīt uz iekārtām, kurās ir elektriskas sastāvdaļas, piemēram, uz krāsns iekšpusi.

Pēc lietošanas izņemiet kontaktdakšu no kontaktligzdas.

Tvertnes vāciņu lietošanas laikā nedrīkst atvērt.



**ŪDENS/TVAIKA TEMPERATŪRA IR AUGSTA
APPLAUCĒŠANĀS BRIESMAS**

Drošības padomi

Šis produkts ir paredzēts lietošanai tikai mājsaimniecībās, un to nedrīkst izmantot rūpnieciskām vajadzībām.

Neieslēdziet barošanas avotu, kamēr tvertne nav pilna ar ūdeni.

Vienmēr atvienojiet ierīci, kad to nelietojat.

Neļaujiet bērniem patstāvīgi lietot šo ierīci, mazi bērni bez pieaugušo uzraudzības nedrīkst atrasties pārāk tuvu šai ierīcei.

Darbības laikā tvertnes augšējā atvere ir hermētiski jānoslēdz un drošības vāciņš jānostiprina.

Lietojot, ierīces korpusu nedrīkst virzīt slīpāk vairāk kā par 45 grādiem, pretējā gadījumā verdošs ūdens tiks izsmidzināts kopā ar tvaiku.

Nekad neatveriet ierīci, kamēr tā tiek lietota.

Nevērsiet tvaiku pret cilvēkiem, dzīvniekiem vai citām elektriskajām ierīcēm.

Tvertnē nepievienojiet pretkorozijas, kaļķakmens noņēmējus, spirtu un mazgāšanas līdzekļus, kas, iespējams, var sabojāt tvertni.

Nekad nepārpildiet tvertni, pretējā gadījumā tiks samazināta tvaika veidošanās vai radīts pārāk augsts tvaika spiediens.

Ja ierīce kļūst mitra, nekavējoties atvienojiet to no elektrotīkla.

Izmantojiet tikai komplektācijā iekļautos piederumus.

Periodiski pārbaudiet ierīci un pārlicinieties, ka tajā nav bojājumu.

Nelietojiet ierīci gadījumā, ja rodas kādas problēmas.

Vienā reizē izmantojiet ne vairāk kā 2 mērķus ūdens.

Lietošanas laikā nevērsiet ierīci uz augšu (karsts ūdens var izkļūt ārā).

Pirms noņemt piederumus, kādu laiku ļaujiet ierīcei atdzist.

Noņemot piederumus, varētu iznākt daži ūdens pilieni.

Mēs iesakām noņemt iespējamās kaļķakmens pēdas ap tvertnes atveri.

Ūdens var izplūst, ja tvertne ir piepildīta maksimālajā līmenī (vai arī jūs negaidījāt 5 minūtes).

Nelietojiet bez termināļa piederumiem.

Pēc lietošanas atvienojiet strāvas kabeli, nospiediet pogu, lai samazinātu spiedienu, pēc tam atstājiet ierīci 20 minūtes atdzist un iztukšojiet tvertni.

Ja ūdens beidzas, pirms uzpildīšanas ierīci 10 minūtes atdzesē.

Vāciņa metāla daļa varētu būt karsta, tiklīdz to atskrūvē.

Ūdens uzpildīšana var būt apgrūtināta piltuves izmantošanas dēļ, lūdzu, lejiet ūdeni lēnām.

Ierīces apraksts fig. A

1. Stikla un logu piederums
2. Dvielis
3. Sukas smidzinātājs
4. Apaļa birstes smidzinātājs
5. Izliekts smidzinātājs
6. Piltuve
7. Mērkrūze
8. Garš smidzinātājs
9. Smidzinātāja piederuma pagarinājums
10. Savienotāja sprausla
11. Mikrošķiedras audums
12. Slotas suka
13. Slotas suku savienotājs
14. Pagarinātāja 3 daļu komplekts
15. Tvaika poga ar bērnu drošības slēdži
16. Drošības vāks
17. Īsais smidzinātājs
18. Kabelis
19. Indikatora lampiņa
20. Tvertne

Lietošanas instrukcija

Pirmā lietošana

Pirms lietošanas piepildiet tvertni.

Novietojiet ierīci uz līdzenas un stabilas virsmas, atskrūvējiet drošības vāku (pagrieziet pretēji pulksteņrādītāja virzienam).

Ielieciet piltuvi tvertnes atverē.

Paņemiet 175 ml ūdens (izmantojot mērkausu) un ielejiet tvertnē, izmantojot piltuvi. Tvertnes maksimālā ietilpība ir 350 ml. Lūdzu, pārāk nepārpildiet tvertni.

Uzlieciet atpakaļ drošības pārvalku un cieši pieskrūvējiet (pagrieziet pulksteņrādītāja virzienā).

Tvertnes uzpildīšana

Lietojot ierīci, neatveriet drošības vārstu. Drošības vārstu varat atvērt tikai tad, kad strāva tiek atslēgta un ierīce ir pilnībā atdzisusi. Nospiediet tvaika pogu, lai samazinātu spiedienu un ļautu izvadīt visu tvaiku.

Lēnām atskrūvējiet drošības vāku, bet nenoņemiet to. Tvaiks lēnām iznāks pats. Ļaujiet ierīcei dažas minūtes atdzist.

Noņemiet drošības vāku, pēc tam izpildiet instrukcijas, kas aprakstītas sadaļā "pirmā lietošana".

Ieslēgšana

Pārbaudiet elektrību un kontaktdakšu un pārliecinieties, ka tie atbilst prasībām, kas aprakstītas rokasgrāmatā un parametru marķējumā, pēc tam ievietojiet kontaktdakšu. Pagaidiet, kamēr ūdens uzsilst (5-6 minūtes), tad tvaiks ir gatavs. Lai tvaiks izplūstu, pavelciet drošības pogu uz priekšu un nospiediet pogu uz leju. Fig.B

Atlaidiet pogu, ievietojiet piederumus atbilstoši dažādiem mērķiem. Vēlreiz nospiediet tvaika pogu un sāciet tīrīšanu.

Piederumu pievienošana

Birstes un garā smidzinātāja pievienošana

Lai ievietotu suku vai garo smidzinātāju korpusā, sekojiet bultiņai, lai ieskrūvētu smidzinātāju pulksteņrādītāja virzienā. Rīkojieties, kā norādīts Fig. C, lai saliktu paplašinājumu visiem pieejamajiem piederumiem.

Apaļa vai izliekta smidzinātāja pievienošana

Ievietojiet apaļo vai izliekto smidzinātāju īsajā smidzinātājā tieši, nedaudz piespiežot. Šos piederumus var savienot ar garo smidzinātāju. Lai atvienotu izliekto vai apaļo smidzinātāju, velciet ar spiedienu, līdz tas ir pilnībā atvienots. D att

Stikla un logu piederums

Ievietojiet sukas smidzinātāju tieši šajā smidzinātājā. Ievietojiet divus āķus (kas atrodas stikla piederumu aizmugurē) vispārēja lietojuma piederumu spraugās un nofiksējiet skavu. Fig.E

Dvielis

Ievietojiet sukas smidzinātāju korpusā (skat. Iepriekš sniegto instrukciju) un piestipriniet dvieli uz tā.

Smidzinātāja piederumu pagarinājums

Ievietojiet smidzinātāja pagarinājumu šajā smidzinātājā un pieskrūvējiet pulksteņrādītāja virzienā. Uz pagarinājuma sešstūra spailu daļas var ievietot apaļo suku, izliekto smidzinātāju, sukas smidzinātāju un garu smidzinātāju.

Grīdas tīrītāja pagarinājums

Lai izmantotu grīdas tīrītāja pagarinājumu, savienojiet 3 daļas kopā, līdz dzirdat nelielu klikšķi. Fig. F
Novietojiet slotas suku uz līdzenas virsmas un ievietojiet sukas savienotāju uz leju, kas vērsts centrālajā caurumā. Pēc tam pagrieziet slotas sukas savienotāju tā, lai tas būtu vērsts uz augšu. Fig. G

Lai mikrošķiedras audumu ievietotu uz sukas, pavelciet divus atlokus, kas atrodas sukas augšpusē, novietojiet suku uz auduma un salieciet auduma sānu galus tā, lai tie atrastos zem diviem paceltajiem atlokiem. Pēc tam nolaidiet atlokus, lai nofiksētu audumu. Fig. H.

Ievietojiet polu sukas savienotājā un pievienojiet to šajam smidzinātājam, pagriežot stieni pretēji pulksteņrādītāja virzienam. Fig. I

Pieslēdzot savienotāja sprauslu pie staba, jūs varat ievietot citus komplektācijā iekļautos piederumus, piemēram, apaļo suku un universālo piederumu.

Lai izjauktu tīrītāja pagarinājumu, pagrieziet stabu no malas pie tvertnes pulksteņrādītāja virzienā, nospiediet pogas un velciet polus uz āru, lai tos atvienotu. Lai atvienotu polu no sukas savienotāja, nospiediet pogu un velciet suku uz āru. Lai atvienotu savienotāju no sukas, pagrieziet to uz leju un velciet uz āru. Pavelciet sukas atlokus, lai atbrīvotu mikrošķiedras audumu.

Audumu var mazgāt veļas mašīnā 40°C temperatūrā.

Funkcijas

Sterilizācija un antibakteriālo funkciju darbība

Ievietojiet garo smidzinātāju un vērsiet to uz tīrjamo vietu; nospiediet tvaika pogu, lai attīrītu virsmu no baktērijām.

Apģērbu tīrīšanas funkcija

Ievietojiet sukas smidzinātāju, nofiksējiet dvieli, pavērsiet to pret drēbēm; Nospiediet tvaika pogu un sāciet tīrīšanu, lai no drēbēm notīrītu putekļus.

Logu tīrīšanas funkcija

Ievietojiet suku un plakano smidzinātāju, vērsiet ierīci pret logu, nospiediet tvaika pogu un sāciet tīrīšanu.

Grīdas tīrīšanas funkcija

Ievietojiet garo sukas smidzinātāju un saliektu vai apaļo sukas smidzinātāju, vērsiet ierīci pret grīdu, nospiediet tvaika pogu, lai notīrītu grīdu.

Pēc lietošanas

Izņemiet kontaktdakšu no kontaktligzdas. Nospiediet tvaika pogu, lai mazinātu spiedienu, līdz tvaiks vairs neizplūst. Drošības vāks tiks atvērts tikai tad, kad tvertnes iekšpusē nebūs spiediena (apmēram pēc 15 minūtēm). Ļaujiet tīrītājam kādu laiku atdzist. Iztukšojiet tvertni no atlikušā ūdens, notīriet izstrādājuma virsmu ar mitru drāni. Visbeidzot uzlieciet atpakaj drošības pārsegu un cieši pieskrūvējiet to.

Tīrīšana

Pirms ierīces tīrīšanas izņemiet kontaktdakšu no kontaktligzdas.

Pirms tīrīšanas un nomaiņas ļaujiet ierīcei atdzist.

Notīriet ierīci un piederumus ar mīkstu, mitru drāni.

Nekad nelietojiet ierīces tīrīšanai ķīmiskus produktus.

Vismaz reizi mēnesī mēs iesakām rūpīgi tīrīt un noņemt tvertnes kalķakmens nogulsnes, lai izstrādājuma kalpošanas laiks būtu garš.

Specifikācijas

Tvertnes tilpums: 350 ml

Spiediens: 3,2 bāri

Tvaika ātrums: 25-30g / min

Jauda: 1050w

Barošanas avots: 220-240v ~ 50hz

Jebkura uzlabojuma dēļ beper patur tiesības modificēt vai uzlabot produktu bez iepriekšēja brīdinājuma.



Eiropas direktīvā 2011/65 / ES par elektrisko un elektronisko iekārtu atkritumiem (WEEE) noteikts, ka vecās sadzīves elektriskās ierīces nedrīkst izmest parastā nešķīrotā sadzīves atkritumu plūsmā. Vecās ierīces jāvāc atsevišķi, lai optimizētu tajās esošo materiālu reģenerāciju un pārstrādi un samazinātu ietekmi uz cilvēku veselību un vidi. Izsvītrotais simbols "atkritumu ratiņi uz riteņiem" uz izstrādājuma atgādina jums par jūsu pienākumu, ka, utilizējot ierīci, tā ir jāsavāc atsevišķi.

GARANTIJAS CERTIFIKĀTS

Šī ierīce ir pārbaudīta rūpnīcā. Sākot no sākotnējā pirkuma, materiāla un ražošanas defektiem tiek piemērota 24 mēnešu garantija. Pirkuma kvīts un garantijas sertifikāts jāiesniedz kopā, ja tiek pieprasīta garantija.

Garantija ir derīga tikai ar garantijas sertifikātu un pirkuma apliecinājumu (fiskālo kvīti), kurā norādīts pirkuma datums un ierīces modelis

Lai saņemtu tehnisko palīdzību, lūdzu, tieši sazinieties ar pārdevēju vai mūsu galveno biroju, lai saglabātu ierīces efektivitāti un NEVAJADZĒTU anulēt garantiju. Jebkura neatļautu personu iejaukšanās šajā ierīcē automātiski anulē garantiju.

GARANTIJAS NOSACĪJUMI

Ja garantijas laikā ierīcei ir defekti kļūdaina materiāla un / vai ražošanas rezultātā, mēs garantējam remontu bez maksas ar nosacījumu, ka:

- Ierīce ir izmantota pareizi un tam paredzētajam mērķim.
- Ierīce nav sagrozīta, pretējā gadījumā to nevar uzturēt.
- jāuzrāda pirkuma kvīts.
- Šī garantija neattiecas uz ierīci, kurai ir pienācīgs nodilums.

Tāpēc visām detaļām, kuras var nejauši saplīst vai kurām ir redzamas lietošanas pazīmes patērējamiem izstrādājumiem (piemēram, lampām, akumulatoriem, sildelementiem...), estētiskās daļas tiek izslēgtas no garantijas, un visiem defektiem, kas rodas noteikumu neievērošanas dēļ par lietošanu, neuzmanīgu ierīces lietošanu un / vai apkopi, neuzmanību, nepareizu vai nepareizu uzstādīšanu, bojājumiem pārvadāšanas laikā un citiem bojājumiem, kas nav saistīti ar piegādātāju.

Par katru defektu, kuru garantijas laikā nevar izlabot, ierīci nomainīs bez maksas.

Jebkurā gadījumā, ja detaļa, kas jāmaina defekta, salūšanas vai nepareizas darbības dēļ, ir papildierīce un / vai noņemama izstrādājuma daļa, Beper patur tiesības nomainīt tikai konkrēto daļu, nevis visu izstrādājumu.

Sazinieties ar pārdevēju jūsu valstī vai pārdošanas departamenta Beperi.

E-pasts assistenza@beper.com kuri parsūtīs jūsu iesniegumu jūsu izplatītājam.

YOU MIGHT ALSO LIKE

Microfiber cloth

Cod.: P202VAL002

Microfiber cloth to easily clean every surface. The fabric, combined with the power of the steam, is able to easily eliminate any type of dirt, grease and dry. After use, the cloth can be easily washed in the washing machine at 40 ° C, so that it can be reused later.

Machine washable microfiber cloth
Perfect for removing all types of dirt



BEPER SRL

Via Salieri, 30 - 37050 - Vallese di Oppeano - Verona
Tel. 045/7134674 – Fax 045/6984019
beper.com



CUSTOMER CARE BEPER

