

beper

Cod.: P206VEN450

VENTILATORE RICARICABILE ESTENSIBILE	IT
FOLDING RECHARGEABLE FAN	EN
VENTILATEUR RECHARGEABLE PLIABLE	FR
FALTBARER WIEDERAUFLADBARER VENTILATOR	DE
VENTILADOR RECARGABLE PLEGABLE	ES
ΠΤΥΣΣΟΜΕΝΟΣ ΕΠΑΝΑΦΟΡΤΙΖΟΜΕΝΟΣ ΑΝΕΜΙΣΤΗΡΑΣ	GR
VENTILATOR PLIABIL REÎNCĂRCABIL	RO
SKLÁDACÍ DOBÍJECÍ VENTILÁTOR	CZ
OPVOUWBARE OPPLAADBARE VENTILATOR	NL
SALOKĀMS UZLĀDĒJAMS VENTILATORS	LV

For further information and/or for instructions for use in other languages, please visit: beper.com



Fig.A

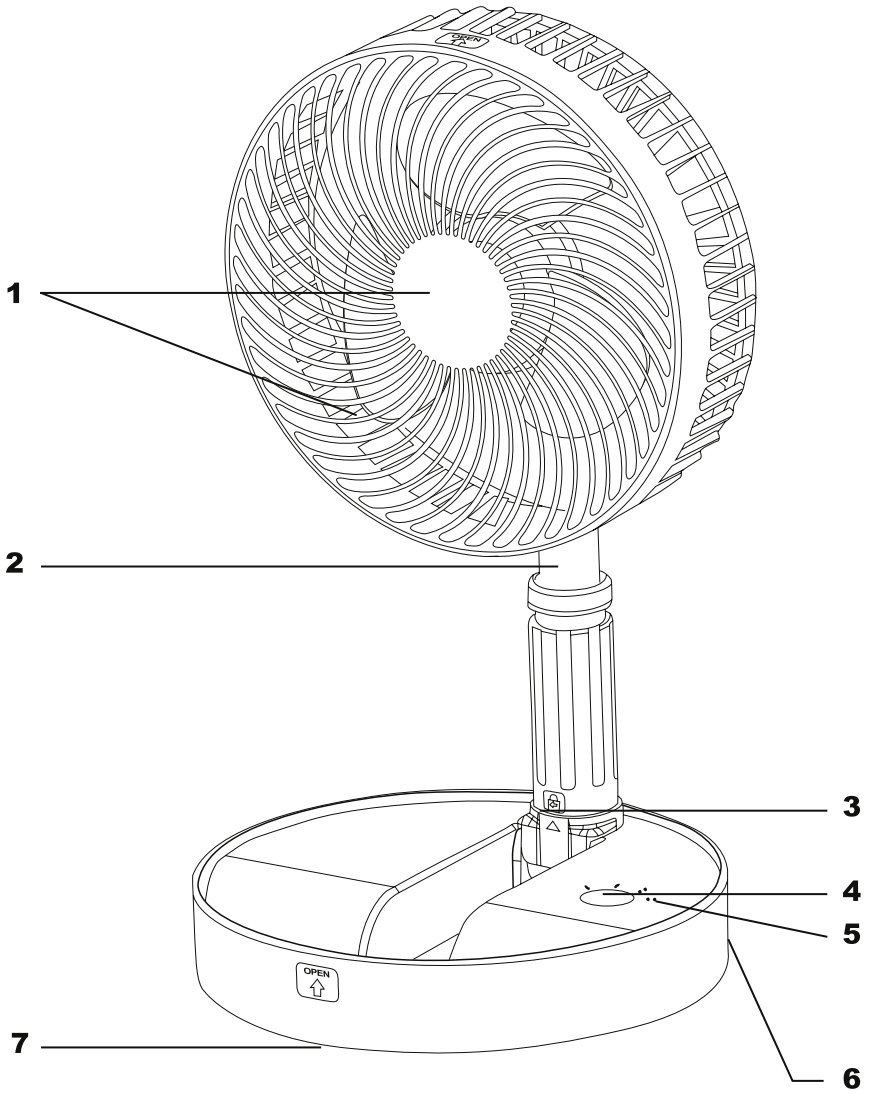

Avvertenze generali

Leggere queste istruzioni prima di usare l'apparecchio.

Prima e durante l'uso dell'apparecchio è necessario seguire alcune precauzioni elementari.

Dopo aver tolto l'imballaggio assicurarsi dell'integrità dell'apparecchio. In caso di dubbio non utilizzare l'apparecchio e rivolgersi a personale professionalmente qualificato. Gli elementi dell'imballaggio (sacchetti di plastica, polistirolo, ecc.) non devono essere lasciati alla portata dei bambini, in quanto potenziali fonti di pericolo. Assicurarsi sempre che la tensione di rete elettrica sia uguale a quella indicata nell'etichetta dati tecnici e che l'impianto sia compatibile con la potenza dell'apparecchio.

Non tirare mai il cavo per scollegarlo dalla presa di corrente elettrica.

Assicurarsi che il cavo non sia in contatto con superfici calde o taglienti.

Non utilizzare l'apparecchio con il cavo danneggiato.

Se il cavo di alimentazione è danneggiato, esso deve essere sostituito dal Costruttore o dal suo Servizio Assistenza Tecnica o comunque da una persona con qualifica simile, in modo da prevenire ogni rischio.

Collegare l'apparecchio esclusivamente ad una presa di corrente elettrica alternata.

In generale è sconsigliabile l'uso di adattatori, prese multiple e/o prolunghie. Qualora il loro uso si rendesse indispensabile è necessario utilizzare solamente adattatori e prolunghie conformi alle vigenti norme di sicurezza.

Questo apparecchio dovrà essere destinato solo all'uso per il quale è stato espressamente concepito. Ogni altro uso è da considerarsi improprio e quindi pericoloso, nonché far decadere la garanzia. Il costruttore non può essere considerato responsabile per eventuali danni derivati da usi impropri, erronei ed irragionevoli.

Per evitare surriscaldamenti pericolosi si raccomanda di svolgere in tutta la sua lunghezza il cavo di alimentazione.

Prima di effettuare qualsiasi operazione di cambio degli accessori o di pulizia disinserire l'apparecchio dalla rete di alimentazione elettrica.

Non lasciare esposto l'apparecchio ad agenti atmosferici (pioggia, sole, etc.).

Non tenere l'apparecchio vicino a fonti di calore (es. termosifone). Questo apparecchio non deve essere utilizzato da persone (compresi i bambini) con capacità fisiche, sensoriali o mentali ridotte; da persone che manchino di esperienza e conoscenza dell'apparecchio, a meno che siano attentamente sorvegliate o ben istruite relativamente all'utilizzo dell'apparecchio stesso da parte di una persona responsabile della loro sicurezza.

Assicurarsi che i bambini non giochino con l'apparecchio.

Allorché si decida di smaltire come rifiuto questo apparecchio, si raccomanda di renderlo inoperante.

Si raccomanda inoltre di rendere innocue quelle parti dell'apparecchio suscettibili di costituire un pericolo. Questo apparecchio non deve essere utilizzato dai bambini. Tenere l'apparecchio ed il suo cavo fuori dalla portata dei bambini.

Avvertenze per l'uso

Questo apparecchio può essere utilizzato da bambini di età uguale o maggiore di 8 anni, e da persone con ridotte capacità fisiche, sensoriali o mentali, oppure con limitata esperienza e conoscenza, a condizione che siano state loro fornite istruzioni complete circa l'utilizzo sicuro dell'apparecchio e che ne comprendano i rischi connessi.

I bambini non devono giocare con questo apparecchio.

Pulizia e manutenzione non possono essere svolte da bambini senza sorveglianza.

Per la sicurezza dei bambini e degli animali domestici, rimuovere e smaltire tutto il materiale di imballaggio prima dell'utilizzo.

Questo ventilatore è destinato per esclusivo uso domestico, come descritto nel presente manuale. Ogni altro uso è da considerarsi improprio e, quindi, pericoloso.

Non riparare e/o manomettere in alcun modo il ventilatore e la batteria.

È consigliabile limitare il funzionamento del ventilatore a massimo 4 ore consecutive, per evitare pericolosi surriscaldamenti del motore e conseguenti danni all'apparecchio.

Assicurarsi di collocare il ventilatore su una superficie piana e stabile, evitando di posizionarlo su mensole, tavoli o altre superfici molto alte, per evitare cadute accidentali e conseguenti danni all'apparecchio.

Descrizione del prodotto Fig.A

1. Corpo griglia e pale
2. Palo telescopico
3. Dispositivo di bloccaggio tubo
4. Tasto ON/OFF e selezione velocità
5. LED di carica/funzionamento
6. Ingresso cavo USB
7. Vano batterie

Ricarica

Prima del primo utilizzo, è consigliabile procedere a ricaricare completamente la batteria; inserire il cavo USB nell'apposito ingresso e collegare il ventilatore ad un dispositivo per la ricarica oppure a una presa a muro tramite adattatore (non fornito). Il LED di carica si accende di rosso, per poi diventare verde a ricarica completa. Quando la batteria risulta carica, scollegare il cavo dal ventilatore.

Funzionamento

Aprire il ventilatore tirando il corpo griglia e pale delicatamente verso l'alto, e regolando il palo telescopico sull'altezza desiderata; ruotare il dispositivo di blocco in senso orario per bloccare il palo, ruotare il dispositivo di blocco in senso antiorario per sbloccarlo.

È possibile inclinare il corpo griglia e pale fino a 180°, muovendolo delicatamente verso l'alto o verso il basso. Una volta impostate altezza ed inclinazione desiderate, e dopo aver bloccato il palo ruotando il dispositivo di blocco, accendere il ventilatore premendo il tasto ON/OFF sulla base: il ventilatore si attiva alla velocità minima; premere il tasto una seconda volta per selezionare la velocità media; premere il tasto 3 volte per la velocità massima; premendo il tasto ON/OFF una quarta volta, si attiverà la funzione "brezza", che alternerà tutte e 3 le velocità per ricreare un effetto brezza naturale. Premere il tasto un'ultima volta per spegnere il ventilatore.

Pulizia e manutenzione

Assicurarsi che il ventilatore sia spento e scollegato dalla corrente prima di procedere con qualsiasi operazione di pulizia e manutenzione.

Rimuovere polvere ed eventuali macchie dalla griglia, dal palo e dalla base con un panno morbido leggermente inumidito.

Non utilizzare solventi e/ detergenti aggressivi, e non utilizzare spugne abrasive, per evitare danni al ventilatore.

⚠ Attenzione: non immergere il ventilatore in acqua o altri liquidi; assicurarsi che nessun liquido penetri all'interno del ventilatore.

Dati tecnici

Potenza: 4,8W

Input: 5V DC – 1°

Batteria al litio 2x1500 mAh

In un ottica di miglioramento continuo beper si riserva la facoltà di apportare modifiche e miglorie al prodotto in oggetto senza previo preavviso.



Il simbolo del cestino barrato riportato sull'apparecchio indica che il prodotto, alla fine della propria vita utile, dovendo essere trattato separatamente dai rifiuti domestici, deve essere conferito in un centro di raccolta differenziata per apparecchiature elettriche ed elettroniche oppure riconsegnato al rivenditore al momento dell'acquisto di una nuova apparecchiatura equivalente.

L'adeguata raccolta differenziata per l'avvio successivo dell'apparecchio al riciclaggio, al trattamento e allo smaltimento ambientalmente compatibile contribuisce ad evitare possibili effetti negativi sull'ambiente e sulla salute e favorisce il recupero dei materiali di cui è composto.

L'utente è responsabile del conferimento dell'apparecchio a fine vita alle appropriate strutture di raccolta. Per informazioni più dettagliate inerenti i sistemi di raccolta disponibili, rivolgersi al servizio locale di smaltimento rifiuti, o al negozio dove è stato effettuato l'acquisto.

Chiunque abbandona o cestina questo apparecchio e non lo riporta in un centro di raccolta differenziata per rifiuti elettrici-elettronici è punito con la sanzione amministrativa pecuniaria prevista dalla normativa vigente in materia di smaltimento abusivo di rifiuti

CERTIFICATO DI GARANZIA

La garanzia di applicazione è valida 24 mesi dalla data di acquisto per difetti di materiale o di fabbricazione.

La garanzia è valida unicamente presentando il certificato di garanzia e il documento di acquisto (scontrino fiscale) che certifichi la data di acquisto e il nome del modello dell'apparecchio acquistato.

Se l'apparecchio dovesse richiedere assistenza tecnica rivolgersi al venditore o presso la nostra sede. Questo per conservare inalterata l'efficienza del vostro apparecchio e per NON invalidare la garanzia. Eventuali manomissioni dell'apparecchio da parte di personale non autorizzato invalideranno automaticamente la garanzia.

CONDIZIONI DI GARANZIA

Se ci sono guasti a causa di difetti di materiale e/o fabbricazione durante il periodo di garanzia, garantiamo la riparazione del prodotto gratuitamente.

Non sono coperte dalla garanzia tutte le parti che dovessero risultare difettose a causa di:

- a. Danni da trasporto o da cadute accidentali,
- b. Errata installazione o inadeguatezza impianto elettrico,
- c. Riparazioni o modifiche operate da personale non autorizzato,
- d. Mancata o non corretta manutenzione e pulizia,
- e. Prodotto e/o parti di prodotto soggette a usura e/o consumabili (es.: lampade, batterie, lame)
- f. Mancata osservanza delle istruzioni per il funzionamento dell'apparecchio, negligenza o trascuratezza nell'uso.

L'elenco di cui sopra è a titolo meramente esemplificativo e non esaustivo, in quanto la presente garanzia è comunque esclusa per tutte quelle circostanze che non possono farsi risalire a difetti di fabbricazione dell'apparecchio. La garanzia è inoltre esclusa in tutti i casi di uso improprio dell'apparecchio ed in caso di uso professionale.

Beper Srl declina ogni responsabilità per eventuali danni che possano direttamente o indirettamente derivare a persone, cose ed animali domestici in conseguenza della mancata osservanza di tutte le prescrizioni indicate nell'apposito "Libretto Istruzioni ed avvertenze" in tema di installazione, uso e manutenzione dell'apparecchio.

Per assistenza e/o informazioni tecniche scrivere a: assistenza@beper.com

Precautions

Read the following instructions carefully, since they give you useful safety information about installation, use and maintenance and help you avoid mishaps and possible accidents.

Remove the packing and make sure that the appliance is intact, with special attention to the supply cable.

The elements of the packing (plastic bags, polystyrene, etc) do not have to be accessible to the children, in order to preserve them from danger sources. It is recommended not to throw these packing material in the domestic waste, but to deliver them to the appropriate station of collection or destruction refusals, asking eventually information to the manager of the Sanitation Department of your own municipality.

If the supply cord is damaged, it must be replaced by the manufacturer, its service agent or similarly qualified persons in order to avoid a hazard.

Before connecting the appliance make sure that the mains voltage corresponds to the data specified on the label.

The appliance can be damaged if the voltage is not correct.

If the plug does not suit the socket, let it be replaced with another suitable plug by qualified personnel only, which shall also ensure that the section of the socket cables is suitable for your appliance power absorption.

Generally, the use adaptors multiple plugs and/or extensions is not recommended; should they be necessary, please use only simple or multiple adaptors and extensions in compliance with the safety rules in force, making sure that the capacity absorption limit marked on the simple adaptors and the extensions and the maximum power limit marked on the multiple adaptor are not exceeded.

Do not use the appliance if the cable or the plug shows any damages. Do not use the appliance after a possible irregular working. In this case, switch it off and do not break it open. Refer to an authorized Beper after-sale service for repair and require original spare parts only. Failing to follow these instructions may impair the safety of your appliance.

This appliance is to be destined to its special purpose only. Any other use is to be considered as improper and thus dangerous. The manufacturer cannot be responsible for any damages deriving from improper, wrong or incautious use.

This appliance is for household use only.

To protect against electric shock, do not immerse cord, plug or any parts of the appliance into water or other fluids.

Do not use the appliance near explosives, highly flammable materials, gases or burning flames.

Do not allow children, disabled people or every people without experience or technical ability to use the appliance if they are not properly watched over. Close supervision is necessary when any appliance used by or near children.

Warnings for use

This appliance can be used by children 8 years of age or older, and by people with reduced physical, sensory or mental abilities, or with limited experience and knowledge, provided they have been supplied with complete instructions on the safe use of the appliance. appliance and that they understand the associated risks.

Children must not play with this appliance.

Cleaning and maintenance cannot be carried out by unsupervised children.

For the safety of children and pets, remove and dispose of all packaging material before use.

This fan is intended for home use only, as described in this manual. Any other use is to be considered improper and, therefore, dangerous.

Do not repair and/or tamper in any way with the fan and/or the battery. It is advisable to limit the operation of the fan to max 4 consecutive hours, to avoid dangerous overheating of the fan motor and consequent damage to the fan.

Make sure to place the fan on a flat, stable surface, avoiding shelves, tables or other high surfaces, to prevent potential falls and damage to the appliance.

Description of product Fig.A

1. Grid and blade unit
2. Extendable pole
3. Pole blocking device
4. ON/OFF and speed selection key
5. Charging/operation LED indicator
6. USB cable inlet
7. Battery case

Charging

Before first use, fully charge the battery; insert the USB cable in the cable inlet and connect the fan to a charging device or to a wall socket via a USB adapter (not provided). Charging LED indicator turns red, and then will turn green once the battery is fully charged. At this point, remove the cable from the fan.

Operation

Open the fan by gently pulling the grid and blade unit upwards, and adjust the extendable pole at the desired height; rotate the blocking device clockwise to block the pole, rotate the blocking device counter clock wise to release the pole.

The grid and blade unit can be tilted up to 180°, by gently moving it up or down.

Once the height and tilt angle have been adjusted, and the pole has been locked with the blocking device, switch the fan on by pressing the ON/OFF key found on the base; the fan starts operating at low speed; press the key a second time to select medium speed; press the key 3 times to select high speed; by pressing the ON/OFF key a fourth time, the "Nature" function will be activated, and the fan will alternate all 3 speeds in cycle to recreate a natural breeze. Press the ON/OFF key one last time to switch the fan off.

Cleaning and maintenance

Make sure the fan is switched off and unplugged from the wall socket before carrying out any cleaning or maintenance operation.

Remove dust and stains from the grid, the pole and the base using a slightly dampened soft cloth. Do not use solvents and/or aggressive detergents, and do not use abrasive sponges, to avoid damaging the fan.

⚠ Warning: do not immerse the fan in water or other liquids; make sure no liquid penetrates inside the fan.

Technical data

Power: 4,8W

Input: 5V DC – 1°

Lithium battery pack 2x1500 mAh

For any improvement reasons, beper reserves the right to modify or improve the product without any notice.



The European directive 2011/65/EU on Waste Electrical and Electronic Equipment (WEEE), requires that old household electrical appliances must not be disposed of in the normal unsorted municipal waste stream. Old appliances must be collected separately in order to optimize the recovery and recycling of the materials they contain, and reduce the impact on human health and the environment. The crossed out "wheeled bin" symbol on the product reminds you of your obligation, that when you dispose of the appliance, it must be separately collected.

GUARANTEE CERTIFICATE

This appliance has been checked in the factory. From the date of original purchase a 24 month guarantee applies to material and production defects. The purchase receipt and the guarantee certificate must be submitted together in case of claim to guaranteee.

The guarantee is valid only with a guaranty certificate and proof of purchase (fiscal receipt) indicating the date of purchase and the model of the appliance

For any technical assistance, please contact directly the seller or our head office in order to preserve the appliance's efficiency and NOT TO void the guarantee. Any intervention on this appliance by non-authorized persons will automatically void the guarantee.

GUARANTEE CONDITIONS

If the appliance shows defects as a result of faulty material and/or production during the period of guarantee, we guarantee repair free of charge on condition that:

- The appliance has been used properly and for the purpose for which it has been intended.
- The appliance has not been tampered with, otherwise it is not maintainable.
- The purchase receipt shall be presented.
- The appliance showing a fair wear and tear shall not be covered by this guarantee.

Therefore, any part that could be accidentally broken or having visible signs of use in consumable products (such as lamps, batteries, heating elements...) the aesthetic parts are excluded from the guarantee, and any defect whatsoever resulting from non-respect of the rules for use, negligence in usage and/or maintenance of the appliance, carelessness, wrong or improper installation, damage during transport and any other damage not attributable the supplier.

For every defect that could not be repaired within the guarantee period, the appliance will be replaced free of charge.

In any case, if the part to be replaced for defect, breakage or malfunction is an accessory and/or a detachable part of the product, Beper reserves the right to replace only the very part in question and not the entire product

Contact your distributor in your country or after sales department Beper.

E-mail assistenza@beper.com which will forward your enquiries to your distributor.

Precautions generales

Lire attentivement les instructions suivantes avant la premiere utilisation de l'appareil.

Avant et durant l'utilisation de cet appareil il est nécessaire de suivre précautions élémentaires suivantes.

Après avoir enlever l'emballage, s'assurer de l'intégrité de l'appareil. En cas de doute ne pas utiliser l'appareil et s'adresser à un professionnel qualifié. Les éléments d'emballage (sachets plastique, polystyrène, etc.) ne doivent pas être laissés à la portée des enfants, car potentiellement dangereux.

Il est recommandé de ne pas jeter les éléments d'emballage dans les déchets ménagers, mais de les déposer dans les centres de traitement des déchets appropriés, en demandant éventuellement conseil au gérant du centre de sa commune de résidence.

Toujours s'assurer que la tension électrique soit la même que celle indiquée sur l'étiquette des données techniques et que le réseau électrique soit compatible avec la puissance de l'appareil.

En cas d'incompatibilité entre la prise électrique murale et celle de l'appareil faire changer la prise de l'appareil par un professionnel qualifié. Ce dernier devra s'assurer que la section des câbles de la prise soit adaptée à la puissance absorbée par l'appareil.

Ne jamais tirer sur le câble d'alimentation pour débrancher la prise électrique.

S'assurer que le câble n'entre pas en contact avec des superficies chaudes ou coupantes.

Ne pas utiliser l'appareil si le câble d'alimentation est abîmé.

Si le câble d'alimentation est endommagé, pour éviter tout risque, il devra être substitué par le constructeur, par son service d'assistance technique ou toute autre personne de même qualification.

Brancher l'appareil exclusivement sur une prise de courant alterné. Il est en général déconseiller d'utiliser des adaptateurs, prises multiples et/ou rallonges. En cas de nécessité, utiliser seulement des adaptateurs ou rallonges conformes aux normes de sécurité en vigueur.

Cet appareil ne devra être utilisé que pour l'usage pour lequel il a été conçu.

Tout autre usage sera considéré comme inapproprié et donc dangereux, et engendrera l'annulation de la garantie.

Le constructeur ne peut être tenu pour responsable en cas de dommages causés par une utilisation incorrecte, inappropriée et déraisonnable.

Pour éviter tout risque d'échauffement il est recommandé de dérouler entièrement le câble d'alimentation et de débrancher l'appareil de la prise de courant en cas d'inutilisation.

Avant d'effectuer toute opération de nettoyage ou entretien, débrancher l'appareil de la prise de courant électrique.

Ne jamais immerger l'appareil dans l'eau ou d'autres liquides.

Ne pas toucher l'appareil avec les mains et pieds mouillés ou humides. Ne pas utiliser l'appareil si vous êtes pieds nus.

Ne pas laisser l'appareil exposé aux agents atmosphériques comme la pluie, le soleil ...

Ne pas laisser l'appareil près d'une source de chaleur (ex. Radiateur)

Ne pas laisser les enfants, les personnes avec des capacités physiques, sensorielles ou mentales réduites, ou manquant d'expérience ou de connaissance technique, utiliser cet appareil sans surveillance. S'assurer que les enfants ne jouent pas avec cet appareil.

Dès lors que l'appareil doit être détruit, il est recommandé de couper le câble d'alimentation, et de retirer toutes les parties susceptibles de présenter un quelconque danger, en particulier pour les enfants qui pourraient utiliser cet appareil comme un jeu.

Avertissements d'utilisation

Cet appareil peut être utilisé par des enfants de 8 ans ou plus, et par des personnes ayant des capacités physiques, sensorielles ou mentales réduites, ou avec une expérience et des connaissances limitées, à condition qu'ils aient reçu des instructions complètes sur l'utilisation en toute sécurité de l'appareil et que ils comprennent les risques associés.

Les enfants ne doivent pas jouer avec cet appareil.

Le nettoyage et l'entretien ne peuvent pas être effectués par des enfants sans surveillance.

Pour la sécurité des enfants et des animaux domestiques, retirez et jetez tous les matériaux d'emballage avant utilisation.

Ce ventilateur est destiné à un usage domestique uniquement, comme décrit dans ce manuel.

Toute autre utilisation doit être considérée comme impropre et donc dangereuse.

Ne pas réparer et/ou altérer de quelque manière que ce soit le ventilateur et/ou la batterie.

Il est conseillé de limiter le fonctionnement du ventilateur à 4 heures consécutives maximum, pour éviter une surchauffe dangereuse du moteur du ventilateur et des dommages conséquents au ventilateur.

Make sure to place the fan on a flat, stable surface, avoiding shelves, tables or other high surfaces, to prevent potential falls and damage to the appliance.

Description du produit Fig.A

1. Grille et bloc lame
2. Perche extensible
3. Dispositif de blocage de poteau
4. Touche marche/arrêt et sélection de la vitesse
5. Indicateur LED de charge/fonctionnement
6. Entrée de câble USB
7. Boîtier de batterie

Mise en charge

Avant la première utilisation, chargez complètement la batterie; insérez le câble USB dans l'entrée de câble et connectez le ventilateur à un chargeur ou à une prise murale via un adaptateur USB (non fourni). L'indicateur LED de charge devient rouge, puis devient vert une fois que la batterie est complètement chargée. Retirez donc le câble du ventilateur.

Opération

Ouvrez le ventilateur en tirant doucement la grille et l'unité de lame vers le haut, et réglez le mât extensible à la hauteur souhaitée ; tournez le dispositif de blocage dans le sens des aiguilles d'une montre pour bloquer le poteau, tournez le dispositif de blocage dans le sens inverse des aiguilles d'une montre pour libérer le poteau. La grille et l'unité de lames peuvent être inclinées jusqu'à 180°, en les déplaçant doucement vers le haut ou vers le bas.

Une fois la hauteur et l'angle d'inclinaison réglés et le mât verrouillé avec le dispositif de blocage, allumez le ventilateur en appuyant sur la touche ON/OFF située sur la base; le ventilateur commence à fonctionner à petite vitesse; appuyez une deuxième fois sur la touche pour sélectionner la vitesse moyenne; appuyez 3 fois sur la touche pour sélectionner la vitesse élevée; en appuyant une quatrième fois sur la touche ON/OFF, la fonction « Nature » sera activée et le ventilateur alternera les 3 vitesses en cycle pour recréer une brise naturelle. Appuyez une dernière fois sur la touche ON/OFF pour éteindre le ventilateur.

Nettoyage et entretien

Assurez-vous que le ventilateur est éteint et débranché de la prise murale avant d'effectuer toute opération de nettoyage ou d'entretien.

Enlevez la poussière et les taches de la grille, du mât et de la base à l'aide d'un chiffon doux légèrement humide. N'utilisez pas de solvants et/ou de détergents agressifs et n'utilisez pas d'éponges abrasives pour éviter d'endommager le ventilateur.

⚠ Avertissement: ne plongez pas le ventilateur dans l'eau ou d'autres liquides ; assurez-vous qu'aucun liquide ne pénètre à l'intérieur du ventilateur.

Données techniques

Puissance : 4,8W

Entrée : 5V CC – 1°

Batterie lithium 2x1500 mAh

Dans un soucis d'amélioration permanent beper se réserve le droit d'apporter des modifications et améliorations au produit sans aucun préavis.



Le produit en fin de vie doit être détruit selon les normes en vigueur relatives à l'élimination des déchets et ne peut être traité comme simple déchet ménager.

Le produit doit être détruit dans un centre d'élimination des déchets adapté ou être restitué au revendeur dans le cas d'une substitution avec un autre produit équivalent neuf.

Le fabricant prendra à sa charge les frais occasionnés pour la destruction du produit selon les termes de la loi en vigueur.

Le produit est composé de pièces non biodégradables et substances qui peuvent polluer l'environnement si détruites de façon inappropriée. Par ailleurs, certaines parties de ces matières peuvent être recyclées évitant ainsi toute pollution pour l'environnement. Il est de votre et notre devoir de préserver la santé de l'environnement. Le symbole indique que le produit répond aux normes requises par les nouvelles directives introduites en faveur de l'environnement (2011/65/EU) et que le produit doit être détruit de façon appropriée au terme du cycle de vie.

CERTIFICAT DE GARANTIE

La garantie d'application est valable pour 24 mois à partir de la date d'achat pour des défauts de matériel ou de fabrication.

La garantie est valable uniquement en présentant le certificat de garantie et le document d'achat (ticket de caisse) qui certifie la date d'achat et le nom du modèle de l'appareil acheté

Si l'appareil devrait demander l'assistance technique s'adresser au vendeur ou auprès de notre siège. Ceci pour conserver inaltérée l'efficacité de votre appareil et pour NON invalider la garantie. Des éventuelles manipulations de l'appareil de la part du personnel non autorisé invalident automatiquement la garantie.

CONDITIONS DE GARANTIE

S'il y a des pannes à cause des défauts de matériel et/ou de fabrication pendant la période de garantie, nous garantissons la réparation du produit gratuitement.

Elles ne sont pas couvertes de la garantie toutes les parties qui devraient résulter défectueuses à cause de :

- Dommages de transport ou de chutes accidentelles,
- Installation erronée ou inadaptation de l'installation électrique,
- Réparations ou modifications effectuées par un personnel non autorisé,
- Manque ou incorrect entretien et nettoyage,
- Produit et/ou parties du produit relevant de l'usure et/ou consommables (ex : lampes piles, lames)
- Manque d'observation des instructions pour le fonctionnement de l'appareil, négligence dans l'utilisation

La liste indiquée ci-dessus est à titre purement exemplaire et non exhaustif, car la présente garantie est donc exclue pour toutes les circonstances qui ne peuvent pas dériver des défauts de fabrication de l'appareil.

En outre la garantie est exclue dans tous les cas d'usage impropre de l'appareil et en cas d'usage professionnel.

Beper S.R.L. décline chaque responsabilité pour des éventuels dommages qui peuvent directement ou indirectement dériver à des personnes, des choses et des animaux domestiques, en conséquence au non-respect de toutes les prescriptions indiquées dans le « livret des instructions et des précautions » approprié, en thème d'installation, d'utilisation et d'entretien de l'appareil.

Le service après-vente est effectué par votre revendeur ou par l'importateur/distributeur des produits Beper. Écrivez un e-mail au assistenza@beper.com pour connaître le centre service agréé Beper le plus proche de chez vous.

Allgemeine warnhinweise

Lesen sie diese anleitung, bevor sie das gerät in betrieb nehmen.

Vor und während des Gebrauchs des Gerätes ist es notwendig, einige grundlegende Vorsichtsmaßnahmen zu beachten. Vergewissern Sie sich nach dem Entfernen der Verpackung, dass das Gerät intakt ist. Verwenden Sie das Gerät im Zweifelsfall nicht und wenden Sie sich an fachlich qualifiziertes Personal. Verpackungselemente (Plastiktüten, Polystyrol, etc.) dürfen nicht in Reichweite von Kindern bleiben, da sie potenzielle Gefahrenquellen darstellen.

Vergewissern Sie sich immer, dass die Netzspannung mit der auf dem technischen Datenschild angegebenen übereinstimmt und dass das System mit der Leistung des Geräts kompatibel ist.

Ziehen Sie niemals am Kabel, um es von der Steckdose zu trennen.

Achten Sie darauf, dass das Kabel nicht mit heißen oder scharfen Oberflächen in Berührung kommt.

Verwenden Sie das Gerät nicht, wenn das Kabel beschädigt ist.

Bei Beschädigung des Netzkabels muss dieses durch den Hersteller oder seinen Technischen Kundendienst oder in jedem Fall durch eine Person mit ähnlicher Qualifikation ersetzt werden, um ein Risiko zu vermeiden.

Schließen Sie das Gerät nur an eine Wechselstrom- Steckdose an. Im Allgemeinen wird die Verwendung von Adaptern, Mehrfachsteckdosen und/oder Verlängerungskabeln nicht empfohlen. Wenn ihre Verwendung unerlässlich wird, verwenden Sie nur Adapter und Verlängerungskabel, die den geltenden Sicherheitsnormen entsprechen. Dieses Gerät darf nur für den Zweck verwendet werden, für den es ausdrücklich konzipiert wurde. Jede andere Verwendung ist als unsachgemäß und damit gefährlich anzusehen und führt zum Erlöschen der Garantie. Der Hersteller haftet nicht für Schäden, die durch unsachgemäßen, fehlerhaften oder ungeeigneten Gebrauch entstehen. Um eine gefährliche Überhitzung zu vermeiden, wird empfohlen, das Netzkabel über die gesamte Länge abzuwickeln.

Trennen Sie das Gerät vom Stromnetz, bevor Sie das Zubehör wechseln oder reinigen.

Lassen Sie das Gerät nicht Witterungseinflüssen (Regen, Sonne, etc.) ausgesetzt.

Halten Sie das Gerät nicht in der Nähe von Wärmequellen (z.B. Heizkörpern).

Dieses Gerät darf nicht von Personen (einschließlich Kindern) mit eingeschränkten körperlichen, sensorischen oder geistigen Fähigkeiten verwendet werden; von Personen, denen die Erfahrung und Kenntnisse über das Gerät fehlen, es sei denn, sie werden von einer für ihre Sicherheit verantwortlichen Person sorgfältig überwacht oder gut in die Bedienung des Geräts eingewiesen.

Achten Sie darauf, dass Kinder nicht mit dem Gerät spielen.

Wenn Sie sich entscheiden, dieses Gerät als Abfall zu entsorgen, wird empfohlen, es außer Betrieb zu setzen.

Es wird auch empfohlen, teile des gerätes, die eine gefahr darstellen können, sicher zu entsorgen. Dieses gerät darf nicht von kindern benutzt werden. Bewahren sie das gerät ausserhalb der reichweite von kindern auf.

Warnungen für die Verwendung

Dieses Gerät kann von Kindern ab 8 Jahren und von Personen mit eingeschränkten körperlichen, sensorischen oder geistigen Fähigkeiten oder mit begrenzter Erfahrung und Wissen verwendet werden, sofern ihnen eine vollständige Anleitung zur sicheren Verwendung des Geräts zur Verfügung gestellt wurde. verwenden und die damit verbundenen Risiken verstehen.

Kinder dürfen nicht mit diesem Gerät spielen.

Reinigung und Wartung dürfen nicht von unbeaufsichtigten Kindern durchgeführt werden.

Entfernen und entsorgen Sie zur Sicherheit von Kindern und Haustieren vor Gebrauch alle Verpackungsmaterialien.

Dieser Ventilator ist nur für den Heimgebrauch bestimmt, wie in diesem Handbuch beschrieben. Jede andere Verwendung ist als nicht bestimmungsgemäß und daher gefährlich anzusehen.

Reparieren und/oder manipulieren Sie den Lüfter und/oder den Akku nicht. Es wird empfohlen, den Betrieb des Lüfters auf maximal 4 aufeinanderfolgende Stunden zu beschränken, um eine gefährliche Überhitzung des Lüftermotors und daraus resultierende Schäden am Lüfter zu vermeiden.

Achten Sie darauf, den Ventilator auf einer ebenen, stabilen Oberfläche zu platzieren und vermeiden Sie Regale, Tische oder andere hohe Oberflächen, um mögliche Stürze und Schäden am Gerät zu vermeiden.

Produktbeschreibung Abb.A

1. Gitter- und Messereinheit
2. Ausziehbare Stange
3. Polblockiervorrichtung
4. EIN/AUS- und Geschwindigkeitswahltaaste
5. Lade-/Betriebs-LED-Anzeige
6. USB-Kabeleinlass
7. Batteriefach

Laden

Laden Sie den Akku vor dem ersten Gebrauch vollständig auf; Stecken Sie das USB-Kabel in die Kabeleinführung und verbinden Sie den Ventilator über einen USB-Adapter (nicht im Lieferumfang enthalten) mit einem Ladegerät oder einer Steckdose. Die Lade-LED-Anzeige leuchtet rot und wird dann grün, sobald der Akku vollständig aufgeladen ist. Entfernen Sie an dieser Stelle das Kabel vom Lüfter.

Betrieb

Öffnen Sie den Ventilator, indem Sie die Gitter- und Flügeleinheit vorsichtig nach oben ziehen, und stellen Sie die ausziehbare Stange auf die gewünschte Höhe ein; Drehen Sie die Blockiervorrichtung im Uhrzeigersinn, um die Stange zu blockieren, drehen Sie die Blockiervorrichtung gegen den Uhrzeigersinn, um die Stange freizugeben.

Die Gitter- und Messereinheit kann um bis zu 180° gekippt werden, indem sie leicht nach oben oder unten bewegt wird.

Sobald die Höhe und der Neigungswinkel eingestellt sind und die Stange mit der Blockiervorrichtung verriegelt ist, schalten Sie den Ventilator ein, indem Sie die ON/OFF-Taste auf der Basis drücken; der Lüfter beginnt mit niedriger Geschwindigkeit zu laufen; Drücken Sie die Taste ein zweites Mal, um die mittlere Geschwindigkeit auszuwählen; drücken Sie die Taste dreimal, um die hohe Geschwindigkeit auszuwählen; Durch viertes Drücken der EIN/AUS-Taste wird die „Nature“-Funktion aktiviert und der Lüfter wechselt zyklisch alle 3 Geschwindigkeiten, um eine natürliche Brise nachzubilden. Drücken Sie die ON/OFF-Taste ein letztes Mal, um den Lüfter auszuschalten.

Reinigung und Instandhaltung

Stellen Sie sicher, dass der Ventilator ausgeschaltet und von der Steckdose getrennt ist, bevor Sie Reinigungs- oder Wartungsarbeiten durchführen.

Entfernen Sie Staub und Flecken vom Gitter, der Stange und der Basis mit einem leicht angefeuchteten, weichen Tuch. Verwenden Sie keine Lösungsmittel und/oder aggressiven Reinigungsmittel und keine Scheuerschwämme, um eine Beschädigung des Lüfters zu vermeiden.

⚠ Warnung: Tauchen Sie den Ventilator nicht in Wasser oder andere Flüssigkeiten; Stellen Sie sicher, dass keine Flüssigkeit in das Innere des Lüfters eindringt.

Technische Daten

Leistung: 4,8W

Eingang: 5 V DC – 1 A

Lithium-Akkupack 2x1500 mAh

In Hinblick auf eine Verbesserungsperspektive behält sich beper das recht vor, das betreffende produkt ohne voranmeldung zu ändern bzw. Umzubauen.



Die WEEE-Richtlinie (von engl.: Waste Electrical and Electronic Equipment; deutsch: (Elektro- und Elektronikgeräte-Abfall) ist die EG-Richtlinie 2011/65/EU zur Reduktion der zunehmenden Menge an Elektronikschrott aus nicht mehr benutzten Elektro- und Elektronikgeräten. Ziel ist das Vermeiden, Verringern sowie umweltverträgliche Entsorgen der zunehmenden Mengen an Elektronikschrott durch eine erweiterte Herstellerverantwortung.

Ihr Gerät enthält wertvolle Rohstoffe, die wieder verwertet werden können.

Bringen Sie das Gerät zur Entsorgung zu einer Sammelstelle Ihrer Stadt oder Gemeinde.

Elektro- und Elektronikgeräte mit folgender Kennzeichnung versehen und dürfen nicht mehr über Restmüll, sondern nur noch über die öffentlichen Entsorgungsträger und anschließende Rückgabe an die Hersteller und Importeure entsorgt werden.

GARANTIESCHEIN

Die Gewährleistung gilt 24 Monate ab Kaufdatum für Material- und Herstellungsfehler.

Die Garantie gilt nur wenn der Garantieschein vom Kaufbeleg (Quittung), mit Kaufdatum und Name des gekauften Gerätemodells, begleitet wird.

Sollte das Gerät einmal technische Unterstützung benötigen, wenden Sie sich bitte an dem Verkäufer oder an unserem Firmensitz. Dies um die Effizienz des Gerätes aufrechtzuerhalten und damit die Garantie NICHT erlischt. Bei eventuellen Beschädigungen des Gerätes durch nicht autorisierte Personen, erlischt die Garantie automatisch.

GARANTIEBEDINGUNGEN

Sollte es zu Funktionsstörungen aufgrund von Fehlern in Material und / oder Verarbeitung während der Garantiezeit kommen, garantieren wir die Reparatur des Produkts kostenlos.

Alle Teile die nicht durch Garantie gedeckt sind, sind die, die sich als defekt erweisen aufgrund von:

- a. Transportschäden oder Stürze,
- b. Falscher Installation oder ungeeigneter elektrischer Anlage,
- c. Reparaturen oder Änderungen durch nicht autorisierte Personen,
- d. Fehlender oder falscher Wartung und Reinigung,
- e. Produkt und / oder Teile des Produkts, die dem Verschleiß unterliegen und / oder Verbrauchsmaterial (z. B.: Lampen, Batterien, Klingen) darstellen
- f. Nicht befolgen der Gebrauchsanweisungen des Gerätes, Fahrlässigkeit oder unvorsichtigem Gebrauch.

Die obige Liste ist beispielhaft und nicht erschöpfend, da diese Garantie für all jene Situationen ausgeschlossen ist, den keinem Produktionsfehler zuzuweisen sind.

Die Garantie ist auch in allen Fällen von missbräuchlichen Verwendung des Gerätes und im Falle vom beruflichen Einsatz ausgeschlossen.

Beper Srl übernimmt keine Verantwortung für Schäden, die direkt oder indirekt Personen, Gegenstände und Haustieren betreffen könnten, als Folge der Nicht-Einhaltung aller in der Broschüre „Gebrauchsanweisungen und Warnungen“ enthaltenen Anweisungen in Bezug auf Installation, Bedienung und Wartung.

Treten sie bitte in verbindung mit ihren händler in ihrem land oder post sales abteilung von fa. Beper.

E-mail assistenza@beper.com die ihren händler nennen wird

Advertencias generales

Leer estas instrucciones antes de usar el aparato

Antes y durante el uso del artículo es necesario seguir algunas precauciones básicas.

Tras haber quitado el embalaje, asegurarse de la integridad del artículo. En caso de duda, no utilizar el artículo y dirigirse a personal profesionalmente cualificado.

Los elementos del embalaje (bolsas de plástico, poliestirolo, etc.) no deben dejarse cerca del alcance de los niños al representar un peligro para ellos.

Se recomienda no tirar junto con los residuos domésticos los materiales presentes en el embalaje sino depositarlos en centros de recogida de residuos, solicitando información adicional al gestor del punto de recogida urbano del propio ayuntamiento donde se reside. Asegurarse siempre de que la tensión de la red eléctrica sea igual a la indicada en la etiqueta de los datos técnicos que y que la instalación sea compatible con la potencia del aparato.

En caso de incompatibilidad entre el enchufe del aparato y la toma de corriente, sustituir el enchufe por otro por una persona profesionalmente cualificada. En concreto, este último, deberá también corroborar que la sección de cables de presa sea la idónea a la potencia necesaria para el aparato.

No tirar nunca el cable para desenchufarlo de la corriente eléctrica. Asegurarse de que el cable no esté en contacto con superficies calientes o cortantes.

No utilizar el aparato con el cable dañado.

Conectar el aparato exclusivamente a una presa de corriente alterna. En general, se desaconseja el uso de adaptadores, presas múltiples y prolongadores. Si el uso fuera indispensable, es necesario utilizar sólo adaptadores y prolongadores de acuerdo a las normas vigentes de seguridad.

Este aparato deberá destinarse sólo al uso para el que ha sido fabricado. Cualquier otro tipo de uso será considerado inapropiado y, por lo tanto, peligroso y hará perder la garantía del mismo. El fabricante no podrá ser considerado el responsable de los posibles daños derivados de usos inadecuados, erróneos e irracionales.

Para evitar sobrecalentamientos peligrosos, se recomienda estirar totalmente el cable de alimentación y de desenchufar el enchufe de la red de alimentación eléctrica cuando el aparato no esté siendo utilizado.

Para evitar calentamientos peligrosos, se recomienda estirar completamente el cable de alimentación y desenchufarlo de la red eléctrica cuando no esté siendo utilizado.

No introducir nunca el aparato en agua u otros líquidos.

No tocar el aparato con las manos o pies mojados o húmedos.

No utilizar el aparato con los pies desnudos.

No dejar el aparato expuesto a los agentes atmosféricos (lluvia, sol, etc.) No dejar el aparato cerca de fuente de calor (ej. radiador)

Este aparato no debe ser utilizado por personas (incluido niños) con capacidad física, sensorial o mental reducida o personas con falta de experiencia y conocimiento del aparato salvo que estén controladas o bien instruidas respecto al uso del propio aparato por parte de la persona responsable de su seguridad.

Asegurarse de que no niños no jueguen con el aparato.

Cuando se decida tirar a la basura este aparato, se recomienda convertirlo en inoperante previamente cortando el cable de alimentación.

Se, recomienda además convertir en inócuas las partes del aparato susceptibles de constituir un problema, especialmente para los niños que podrían utilizar el aparato para jugar.

Advertencias de uso

Este aparato puede ser utilizado por niños de 8 años o más, y por personas con capacidades físicas, sensoriales o mentales reducidas, o con experiencia y conocimientos limitados, siempre que se les hayan proporcionado instrucciones completas sobre el uso seguro del aparato. aparato y que entienden los riesgos asociados.

Los niños no deben jugar con este aparato.

La limpieza y el mantenimiento no pueden ser realizados por niños sin supervisión.

Para la seguridad de los niños y las mascotas, retire y deseche todo el material de embalaje antes de su uso.

Este ventilador está diseñado para uso doméstico únicamente, como se describe en este manual. Cualquier otro uso se considerará impropio y, por tanto, peligroso.

No repare ni manipule de ninguna manera el ventilador y/o la batería.

Es aconsejable limitar el funcionamiento del ventilador a un máximo de 4 horas consecutivas, para evitar un sobrecalentamiento peligroso del motor del ventilador y el consiguiente daño al ventilador. Asegúrese de colocar el ventilador sobre una superficie plana y estable, evitando estantes, mesas u otras superficies altas, para evitar posibles caídas y daños al aparato.

Descripción del producto Fig.A

1. Unidad de rejilla y cuchillas
2. Poste extensible
3. Dispositivo de bloqueo de poste
4. Tecla ON/OFF y selección de velocidad
5. Indicador LED de carga/funcionamiento
6. Entrada de cable USB
7. Caja de batería

Carga

Antes del primer uso, cargue completamente la batería; inserte el cable USB en la entrada del cable y conecte el ventilador a un dispositivo de carga o a un enchufe de pared a través de un adaptador USB (no incluido). El indicador LED de carga se vuelve rojo y luego se vuelve verde una vez que la batería está completamente cargada. En este punto, retire el cable del ventilador.

Operación

Abra el ventilador tirando suavemente hacia arriba del conjunto rejilla y aspas, y ajuste la barra extensible a la altura deseada; gire el dispositivo de bloqueo en el sentido de las agujas del reloj para bloquear el poste, gire el dispositivo de bloqueo en el sentido contrario a las agujas del reloj para liberar el poste.

La unidad de rejilla y cuchillas se puede inclinar hasta 180°, moviéndola suavemente hacia arriba o hacia abajo.

Una vez ajustada la altura y el ángulo de inclinación, y bloqueado el poste con el dispositivo de bloqueo, encienda el ventilador presionando la tecla ON/OFF que se encuentra en la base; el ventilador comienza a funcionar a baja velocidad; presione la tecla por segunda vez para seleccionar velocidad media; presione la tecla 3 veces para seleccionar alta velocidad; al presionar la tecla ON/OFF por cuarta vez, se activará la función "Nature" y el ventilador alternará las 3 velocidades en ciclo para recrear una brisa natural. Pulse la tecla ON/OFF una última vez para apagar el ventilador.

Limpeza y mantenimiento

Asegúrese de que el ventilador esté apagado y desenchufado de la toma de corriente antes de realizar cualquier operación de limpieza o mantenimiento..

Retire el polvo y las manchas de la rejilla, el poste y la base con un paño suave ligeramente humedecido. No utilice disolventes y/o detergentes agresivos, ni esponjas abrasivas, para no dañar el ventilador.

⚠ Advertencia: no sumerja el ventilador en agua u otros líquidos; asegúrese de que no penetre líquido dentro del ventilador.

Datos técnicos

Potencia: 4,8W

Entrada: 5V CC – 1A

Paquete de batería de litio 2x1500 mAh

En un objetivo de mejora continua, beber se reserva la capacidad de aportar cambios y mejoras en el producto sin previo aviso.



Al término de la vida útil del aparato, no eliminar como residuo municipal sólido mixto sino eliminarlo en un centro de recogida específico colocado en vuestra zona o entregarlo al distribuidor a la hora de comprar un nuevo aparato del mismo tipo y destinado a las mismas funciones. El distribuidor se cargará el costo de eliminación de los equipos siguiendo las normas actuales.

Este procedimiento de recogida separada de los equipos eléctricos y electrónicos se realiza con el propósito de una política del medioambiente comunitaria con objetivos de salvaguardia, defensa y mejoramiento de la calidad del medioambiente y para evitar efectos potenciales en la salud de los seres humanos debido a la presencia de dentro de estos equipos o a un uso inapropiado de los mismos o de algunas de sus partes. Está Vuestra y nuestra competencia ayudar la defensa del medioambiente.

El símbolo indica que este producto respeta la normativa europea de medioambiente (2011/65/EU) y le recuerda que todos los productos electrónicos y eléctricos deben ser objeto de recogida por separado al finalizar su ciclo de vida. Para obtener información sobre el reciclaje de este producto y dónde encontrar puntos de recogida llame las supuestas autoridades locales. Una eliminación no correcta de este producto podría conllevar sanciones.

CERTIFICADO DE GARANTÍA

La garantía es válida 24 meses a partir de la fecha de compra para todos los defectos de material o de fabricación.

La garantía es válida sólo si presenta el recibo fiscal con la fecha de compra y el nombre del modelo del aparato comprado.

Si el aparato requiere asistencia, contacte su vendedor o nuestra empresa. Eso para preservar el rendimiento de su aparato y NO invalidar la garantía. Toda manipulación del aparato por una persona no autorizada anula automáticamente la garantía.

CONDICIONES DE GARANTÍA

Si aparecen averías a causa de un defecto de material y/o fabricación durante la garantía garantizamos gratuitamente la reparación del aparato.

No se tienen en cuenta en la garantía todas las partes que sean defectuosas debidas a:

- a. Daños en el transporte o caídas accidentales.
- b. Instalación eléctrica incorrecta y no conforme.
- c. Reparaciones o modificaciones realizadas por personal no especializado.
- d. Falta o incorrectos limpieza y mantenimiento.
- e. Aparato y/o partes del aparato expuestas a deterioro y/o consumo (lámparas, pilas, cuchillas).
- f. Falta de cumplimiento de las instrucciones para el funcionamiento del aparato, negligencia en el uso.

Esta lista es simplificada y no completa ya que esta garantía se anula para todas aquellas circunstancias que no permiten remontar a defectos de fabricación del aparato.

La garantía se anula en cada caso de uso impropio del aparato y en caso de un uso profesional.

Beper Srl declina toda responsabilidad por cualquier daño que puede directamente o indirectamente resultar de personas, cosas o animales domésticos en consecuencia de la falta de cumplimiento de todas las instrucciones indicadas en este "Manual de Instrucciones y Advertencias" en términos de instalación, uso y mantenimiento del aparato.

Contacte con el distribuidor de su país o el departamento de post venta de Beper.

Envíe un e-mail a assistenza@beper.com y le enviaremos datos de su servicio técnico en su país.

Σημαντικές προειδοποιήσεις ασφαλείας

Πριν χρησιμοποιήσετε την συσκευή διαβάστε προσεκτικά τις παρακάτω οδηγίες χρήσεως και φυλάξτε τις για μελλοντική χρήση. Διαβάστε προσεκτικά τις παρακάτω οδηγίες, δεδομένου ότι θα σας δώσουν χρήσιμες πληροφορίες για την ασφάλεια σχετικά με την εγκατάσταση, τη χρήση και τη συντήρηση και θα σας βοηθήσουν να αποφύγετε ατυχείς και πιθανά ατυχήματα.

Αφαιρέστε τη συσκευασία και βεβαιωθείτε ότι η συσκευή είναι άθικτη με ιδιαίτερη προσοχή στο καλώδιο τροφοδοσίας. Τα στοιχεία της συσκευασίας (πλαστικές σακούλες κλπ.) δεν πρέπει να είναι προσβάσιμα στα παιδιά, προκειμένου να προφυλαχθούν από τις πηγές κινδύνου. Συνιστάται να μην ρίξετε τα στοιχεία της συσκευασίας σε οικιακά απορρίμματα, αλλά να τα τοποθετήσετε στο κατάλληλο σημείο συλλογής ή καταστροφής των απορριμμάτων του τμήματος καθαριότητας του Δήμου σας.

Εάν το καλώδιο τροφοδοσίας έχει υποστεί ζημιά πρέπει να αντικατασταθεί από τον κατασκευαστή, τον αντιπρόσωπο ή από εξίσου ειδικευμένα άτομα προς αποφυγή κινδύνου.

Πριν συνδέσετε τη συσκευή, βεβαιωθείτε ότι η τάση του δικτύου αντιστοιχεί στα στοιχεία που αναγράφονται στην ετικέτα. Η συσκευή μπορεί να καταστραφεί αν η τάση δεν είναι σωστή.

Αν το φως δεν ταιριάζει στην πρίζα απευθυνθείτε σε ειδικευμένο άτομο προκειμένου να αντικαταστήσει το βύσμα με το κατάλληλο και να διασφαλίσει ότι το τμήμα καλωδίων της πρίζας είναι κατάλληλο για την απορρόφηση της ενέργειας της συσκευής σας.

Γενικά, η χρήση προσαρμογέα πολλαπλών βυσμάτων και / ή επεκτάσεων δεν συνιστάται. Αν είναι απαραίτητο, χρησιμοποιείτε μόνο απλό ή πολλαπλό προσαρμογέα και επέκταση σύμφωνα με τους κανόνες ασφαλείας που ισχύουν, διασφαλίστε ότι τα όρια ισχύος τα οποία είναι σημειωμένα στον απλό προσαρμογέα και στις επεκτάσεις και η μέγιστη ισχύς που είναι σημειωμένη στον πολλαπλό προσαρμογέα δεν υπερβαίνονται.

Μην χρησιμοποιείτε την συσκευή αν το καλώδιο τροφοδοσίας έχει υποστεί ζημιά.

Μην χρησιμοποιείτε τη συσκευή μετά από μια μη σωστή λειτουργία. Σε αυτή την περίπτωση, απενεργοποιήστε την για μην ανοίξει και σπάσει και επικοινωνήστε με ένα εξουσιοδοτημένο κατάστημα για την επισκευή της συσκευής γιατί απαιτούνται γνώσια ανταλλακτικά. Η μη σωστή τήρηση των οδηγιών μπορεί να επηρεάσει την ασφάλεια της συσκευής σας.

Αυτή η συσκευή πρέπει να προορίζεται για την χρήση για την οποία κατασκευάστηκε. Κάθε άλλη χρήση πρέπει να θεωρείται ως ακατάλληλη και κατά συνέπεια επικίνδυνη.

Ο κατασκευαστής δεν μπορεί να θεωρηθεί υπεύθυνος για τυχόν ζημιές που οφείλονται σε ακατάλληλη, λανθασμένη ή απερίσκεπτη χρήση. Η συσκευή αυτή προορίζεται ΜΟΝΟ ΓΙΑ ΟΙΚΙΑΚΗ ΧΡΗΣΗ.

Για την προστασία από ηλεκτροπληξία, μη βυθίζετε το καλώδιο, το βύσμα ή οποιοδήποτε άλλο μέρος της συσκευής σε νερό ή άλλο υγρό. Μη χρησιμοποιείτε τη συσκευή κοντά σε εκρηκτικές ύλες, εύφλεκτα υλικά, αέρια και φλόγες. Μην αφήνετε τα παιδιά, τα άτομα με αναπηρία ή ανθρώπους χωρίς εμπειρία ή τεχνική ικανότητα να χρησιμοποιούν τη συσκευή, εάν δεν έχουν σωστή επίβλεψη. Η στενή επίβλεψη είναι απαραίτητη όταν οποιαδήποτε συσκευή χρησιμοποιείται από ή κοντά σε παιδιά. Βεβαιωθείτε ότι τα παιδιά δεν παίζουν με την συσκευή.

Μη κρατάτε τη συσκευή με βρεγμένα χέρια ή πόδια. Μη κρατάτε τη συσκευή με γυμνά πόδια. Ποτέ μην χρησιμοποιείτε άλλα εξαρτήματα εκτός από εκείνα που προβλέπονται από Berer. Η χρήση εξαρτημάτων που δεν συνιστώνται από τον κατασκευαστή της συσκευής μπορεί να προκαλέσουν κίνδυνο ή τραυματισμό.

Μην χρησιμοποιείτε την συσκευή στον άμεσο περιβάλλοντα χώρο του μπάνιου, του ντους ή της πισίνας. Ποτέ μην τραβάτε το καλώδιο τροφοδοσίας για να αποσυνδέσετε την συσκευή.

Βεβαιωθείτε ότι το καλώδιο δεν κρέμεται από την άκρη του τραπεζιού ή από τον πάγκο της κουζίνας και δεν έρχεται σε επαφή με θερμές επιφάνειες.

Προειδοποιήσεις για τη χρήση

Αυτή η συσκευή μπορεί να χρησιμοποιηθεί από παιδιά 8 ετών και άνω, και από άτομα με μειωμένες σωματικές, αισθητηριακές ή νοητικές ικανότητες ή με περιορισμένη εμπειρία και γνώση, υπό την προϋπόθεση ότι τους έχουν παρασχεθεί πλήρεις οδηγίες για την ασφαλή χρήση της συσκευής. συσκευή και ότι κατανοούν τους σχετικούς κινδύνους.

Τα παιδιά δεν πρέπει να παίζουν με αυτή τη συσκευή.

Ο καθαρισμός και η συντήρηση δεν μπορούν να πραγματοποιηθούν από παιδιά χωρίς επίβλεψη.

Για την ασφάλεια των παιδιών και των κατοικίδιων, αφαιρέστε και απορρίψτε όλο το υλικό συσκευασίας πριν από τη χρήση.

Αυτός ο ανεμιστήρας προορίζεται μόνο για οικιακή χρήση, όπως περιγράφεται σε αυτό το εγχειρίδιο. Οποιαδήποτε άλλη χρήση πρέπει να θεωρείται ακατάλληλη και, ως εκ τούτου, επικίνδυνη.

Μην επισκευάζετε και/ή παραβιάζετε με κανέναν τρόπο τον ανεμιστήρα και/ή την μπαταρία.

Συνιστάται να περιορίσετε τη λειτουργία του ανεμιστήρα σε 4 συνεχόμενες ώρες το πολύ, για να αποφευχθεί η επικίνδυνη υπερθέρμανση του κινητήρα του ανεμιστήρα και η επακόλουθη βλάβη στον ανεμιστήρα.

Βεβαιωθείτε ότι έχετε τοποθετήσει τον ανεμιστήρα σε μια επίπεδη, σταθερή επιφάνεια, αποφεύγοντας ράφια, τραπέζια ή άλλες ψηλές επιφάνειες, για να αποτρέψετε πιθανές πτώσεις και ζημιά στη συσκευή.

Περιγραφή προϊόντος Σχ.Α

1. Μονάδα πλέγματος και λεπίδας
2. Επεκτάσιμος στύλος
3. Κουμπί σταθεροποίησης
4. ON/OFF και πλήκτρο επιλογής ταχύτητας
5. Ένδειξη LED φόρτισης/λειτουργίας
6. Είσοδος καλωδίου USB
7. Θέση μπαταρίας

Φόρτιση

Πριν από την πρώτη χρήση, φορτίστε πλήρως την μπαταρία. εισάγετε το καλώδιο USB στην είσοδο του καλωδίου και συνδέστε τον ανεμιστήρα σε συσκευή φόρτισης ή σε πρίζα τοίχου μέσω προσαρμογέα USB (δεν παρέχεται). Η ένδειξη LED φόρτισης γίνεται κόκκινη και στη συνέχεια θα γίνει πράσινη μόλις φορτιστεί πλήρως η μπαταρία. Σε αυτό το σημείο, αφαιρέστε το καλώδιο από τον ανεμιστήρα.

Λειτουργία

Ανοίξτε τον ανεμιστήρα τραβώντας απαλά το πλέγμα και τη μονάδα λεπίδων προς τα πάνω και ρυθμίστε τον επεκτεινόμενο πόλο στο επιθυμητό ύψος. περιστρέψτε το κουμπί μπλοκαρίσματος δεξιόστροφα για να μπλοκάρετε τον στύλο, περιστρέψτε το κουμπί μπλοκαρίσματος αριστερόστροφα για να απελευθερώσετε τον στύλο. Το πλέγμα και η μονάδα λεπίδας μπορούν να γείρουν έως και 180°, μετακινώντας το απαλά προς τα πάνω ή προς τα κάτω. Αφού ρυθμιστεί το ύψος και η γωνία κλίσης και ο στύλος έχει κλειδωθεί με το κουμπί μπλοκαρίσματος, ενεργοποιήστε τον ανεμιστήρα πατώντας το πλήκτρο ON/OFF που βρίσκεται στη βάση. ο ανεμιστήρας αρχίζει να λειτουργεί σε χαμηλή ταχύτητα. πατήστε το πλήκτρο δεύτερη φορά για να επιλέξετε μεσαία ταχύτητα. Πατήστε το πλήκτρο 3 φορές για να επιλέξετε υψηλή ταχύτητα. Πατώντας το πλήκτρο ON/OFF για τέταρτη φορά, η λειτουργία «Φύση» θα ενεργοποιηθεί και ο ανεμιστήρας θα εναλλάσσει και τις 3 ταχύτητες στον κύκλο για να δημιουργήσει ξανά ένα φυσικό αεράκι. Πατήστε το πλήκτρο ON/OFF για τελευταία φορά για να απενεργοποιήσετε τον ανεμιστήρα.

Καθαρισμός και συντήρηση

Βεβαιωθείτε ότι ο ανεμιστήρας είναι απενεργοποιημένος και αποσυνδεδεμένος από την πρίζα πριν πραγματοποιήσετε οποιαδήποτε εργασία καθαρισμού ή συντήρησης.

Αφαιρέστε τη σκόνη και τους λεκέδες από το πλέγμα, το κοντάρι και τη βάση χρησιμοποιώντας ένα ελαφρώς βρεγμένο μαλακό πανί. Μη χρησιμοποιείτε διαλύτες και/ή επιθετικά απορρυπαντικά και μη χρησιμοποιείτε λειαντικά σφουγγάρια, για να αποφύγετε την καταστροφή του ανεμιστήρα.

⚠ Προειδοποίηση: μην βυθίζετε τον ανεμιστήρα σε νερό ή άλλα υγρά. βεβαιωθείτε ότι δεν διεισδύει υγρό στο εσωτερικό του ανεμιστήρα.

Τεχνικά δεδομένα

Ισχύς: 4,8W

Είσοδος: 5V DC – 1°

Πακέτο μπαταριών λιθίου 2x1500 mAh

Για οποιουδήποτε λόγους βελτίωσης, η beper διατηρεί το δικαίωμα να τροποποιήσει ή να βελτιώσει το προϊόν χωρίς καμία προειδοποίηση.



Η Ευρωπαϊκή Οδηγία 2011/65/EU σχετικά με τα απόβλητα ειδών ηλεκτρικού και ηλεκτρονικού εξοπλισμού, προβλέπει ότι παλιές οικιακές ηλεκτρικές συσκευές δεν πρέπει να απορρίπτονται μαζί με τα υπόλοιπα αστικά απόβλητα. Οι παλιές συσκευές πρέπει να συλλέγονται χωριστά, προκειμένου να βελτιστοποιηθεί η ανάκτηση και ανακύκλωση των υλικών που περιέχουν, καθώς και τη μείωση των επιπτώσεων στην ανθρώπινη υγεία και το περιβάλλον. Το σύμβολο διαγραμμένο “δοχείο αποβλήτων” στο προϊόν υπενθυμίζει σε σας την υποχρέωσή σας, πως όταν επιθυμείτε να πετάξετε τη συσκευή, πρέπει να συλλέγεται ξεχωριστά.

ΟΡΟΙ ΕΓΓΥΗΣΗΣ

Αγαπητέ/ή πελάτη,

Σας ευχαριστούμε που αγοράσατε αυτό το προϊόν. Σε περίπτωση που το προϊόν που διαθέτετε απαιτεί service βάσει εγγύησης, επικοινωνήστε με το κεντρικό service μας.

Για την αποφυγή της άσκοπης αναστάτωσης, σας συμβουλεύουμε να διαβάσετε προσεκτικά τα εγχειρίδια χρήστη πριν να επικοινωνήσετε με το service μας.

Τα προϊόντα καλύπτονται με εγγύηση έναντι οποιουδήποτε κατασκευαστικού ελαττώματος για 2 χρόνια από την ημερομηνία της αρχικής αγοράς. Εάν κατά τη διάρκεια αυτής της περιόδου το προϊόν αποδειχθεί ελαττωματικό λόγω ακαταλληλότητας υλικού ή ποιότητας εργασίας, το κεντρικό service θα επιδιορθώσει ή θα αντικαταστήσει (κατά την αποκλειστική του κρίση) το προϊόν βάσει των ορίων και συνθηκών που ορίζονται πιο κάτω, χωρίς χρέωση για την εργασία και τα ανταλλακτικά:

1. Η εγγύηση ισχύει υπό την προϋπόθεση ότι το προϊόν χρησιμοποιείται και συντηρείται σύμφωνα με τις οδηγίες της κατασκευαστικής εταιρείας.

1. Η εγγύηση παρέχεται μόνο με την προσκόμιση του προϊόντος μαζί με το αρχικό τιμολόγιο ή την απόδειξη αγοράς, όπου θα δηλώνεται η ημερομηνία αγοράς και ο τύπος του προϊόντος.

2. Η εγγύηση δεν θα ισχύσει σε περίπτωση :

Ζημίας που προκαλείται λόγω κακής χρήσης συμπεριλαμβανομένης, ενδεικτικά, της μη χρήσης του προϊόντος για το σκοπό για τον οποίο προορίζεται ή σύμφωνα με τις οδηγίες χρήστη που αφορούν τη σωστή χρήση και συντήρηση, καθώς και της εγκατάστασης ή χρήσης του προϊόντος χωρίς να τηρούνται τα ισχύοντα πρότυπα ασφαλείας στη χώρα που χρησιμοποιείται.

Ζημίας που προκαλείται λόγω ατυχημάτων, συμπεριλαμβανομένων, ενδεικτικά, κεραυνού, ύδατος, πυρός, κατάχρησης ή αμέλειας.

Μετατροπής, παραμόρφωσης, μη δυνατότητας ανάγνωσης ή αφαίρεσης του μοντέλου ή του σειριακού αριθμού από το προϊόν. Ζημίας που προκαλείται από επιδιορθώσεις ή ρυθμίσεις που έχουν πραγματοποιηθεί από μη εξουσιοδοτημένα άτομα ή εταιρείες service.

Ελαττωμάτων σε οποιοδήποτε σύστημα με το οποίο έχει εννοποιηθεί ή χρησιμοποιείται το προϊόν.

Επικοινωνήστε με τον επίσημο διανομέα της Beper στην χώρα σας ή με το τμήμα υποστήριξης της Beper στο e-mail assistenza@beper.com

Το οποίο θα προωθήσει το αίτημα σας στον επίσημο διανομέα της Beper της χώρας σας.

Instrucțiuni generale privind siguranța

Citiți cu atenție instrucțiunile de folosire înainte de prima folosire a aparatului.

Citiți cu atenție următoarele instrucțiuni, deoarece ele vă oferă informații utile de siguranță în legătură cu instalarea, folosirea și întreținerea și vă ajută să evitați posibilele accidente.

Îndepărtați ambalajul și asigurați-vă, că aparatul este intact, acordând atenție specială cablului de curent. Ambalajul conține (pungi de plastic, polistiren, etc.) nu au voie să fie accesibile pentru copii, pentru a-i feri de sursele de pericol.

Se recomandă să nu aruncați aceste ambalaje în gunoiul menajer, însă ele se pot transporta la control de colectare din apropiere sau cerând informații la primărie.

Înainte de conectarea aparatului asigurați-vă că tensiunea rețelei corespunde cu cea trecută pe plăcuța aparatului.

În cazul în care ștecherul nu este potrivit pentru priza dvs, acesta trebuie înlocuit cu altul potrivit de un personal calificat autorizat specializat, care ar trebui să se asigure, că secțiunea ștecherului cablului este potrivit pentru tensiunea aparatului dvs.

Pentru a scoate ștecherul din priză nu trageți niciodată de cablu, doar de ștecher.

Trebuie să vă asigurați că niciodată nu intră cablul în contact cu suprafețe fierbinți sau ascuțite.

Nu folosiți aparatul dacă cablul de curent este deteriorat. În cazul unei deteriorări, acesta trebuie înlocuit de producător, de un agent service sau orice altă persoană asemănătoare calificată autorizată pentru evitarea unui pericol.

Doar conectați aparatul la curent alternativ.

În general nu este recomandată folosirea prizelor multiple și/sau prelungitoarelor; dacă totuși folosirea lor este necesară, folosiți vă rugăm adaptoare simple sau multiple în conformitate cu regulile de siguranță în vigoare și limita maximă de putere trecută pe adaptorul multiplu să nu fie depășită.

Acest aparat poate fi folosit numai pentru scopul pentru care a fost creat.

Orice altă folosire se consideră a fi improprie și de asemenea periculoasă. Producătorul nu poate fi responsabil pentru niciun fel de deteriorare a aparatului apărută în urma folosirii impropriei, greșite sau neatentă.

Pentru a evita orice risc de încălzire, se recomandă să derulați complet cablul de rețea și să scoateți ștecherul din priză când nu îl folosiți. Înainte de curățare scoateți ștecherul din priză.

Pentru protecție împotriva electrocutării, nu cufundați cablul, ștecherul sau orice altă parte a aparatului în apă sau alte lichide.

Nu țineți aparatul cu mâinile sau picioarele ude.

Nu țineți aparatul când sunteți în picioarele goale.

Nu expuneți aparatul fenomenelor naturii cum sunt ploaia, vântul, ninsoarea. Nu folosiți aparatul lângă materiale explozive, inflamabile, gaze, flăcări, încălzitoare.

Nu permiteți copiilor, persoanelor cu dizabilități sau oricărei persoane fără experiență sau abilitate tehnică să folosească aparatul dacă nu sunt supravegheați corespunzător. Este necesară supravegherea atentă când aparatul este folosit lângă sau de copii.

Asigurați-vă, că al dvs copil nu se joacă cu aparatul. În cazul în care decideți să nu mai folosiți vreodată aparatul, faceți-l ireparabil tăind cablul de curent după scoaterea ștecherului din priză.

Deci toate părțile periculoase ale aparatului trebuie să fie făcute ireparabile, în special pentru copiii care s-ar putea juca cu aparatul.

Avertizări pentru utilizare

Acest aparat poate fi folosit de copii în vârstă de 8 ani sau mai mult, și de persoane cu capacitățile fizice, senzoriale ori mentale reduse ori cu experiență și cunoștințe limitate, doar dacă au primit instrucțajul complet legat de utilizarea în siguranță a aparatului și au înțeles riscurile asociate.

Copiii nu trebuie să se joace cu acest aparat.

Curățarea și întreținerea nu pot fi efectuate de copii nesupravegheați. Pentru siguranța copiilor și a animalelor de companie, îndepărtați și eliminați toate materialele de ambalare înainte de utilizare.

Acest ventilator este destinat numai uzului casnic, conform descrierii din acest manual. Orice alt tip de utilizare se consideră a fi impropriu și de aceea periculoasă.

Nu reparați și/sau manipulați în vreun fel ventilatorul și/sau bateria.

Este recomandat să limitați funcționarea ventilatorului la cel mult 4 ore consecutive, pentru a evita supraîncălzirea periculoasă a motorului ventilatorului și deteriorarea consecventă a ventilatorului. Asigurați-vă că așezați ventilatorul pe o suprafață netedă, stabilă, evitând rafturile, mesele sau alte suprafețe înalte, pentru a preveni potențialele căderi și deteriorarea aparatului.

Descriere produs Fig.A

1. Grilaj și unitate de elice
2. Tub extensibil
3. Dispozitiv de blocare tub
4. Tastă de pornire/oprire și selectare a vitezei
5. Indicator de încărcare/funcționare LED
6. Port conectare cablu USB
7. Compartiment pentru baterie

Încărcare

Înainte de prima utilizare încărcăți bateria complet; inserați cablul USB în orificiul de conectare al cablului USB și conectați ventilatorul la un dispozitiv de încărcare ori la o priză printr-un adaptor USB (nu este inclus). Indicatorul LED de încărcare devine roșu, iar apoi devine verde îndată ce bateria este complet încărcată. În acest punct, îndepărtați cablul din ventilator.

Funcționare

Deschideți ventilatorul prin tragerea delicată a grilajului și a unității de elice în sus, și ajustați tubul extensibil la înălțimea dorită; rotiți dispozitivul de blocare în sensul acelor de ceasornic pentru blocarea tubului, rotiți dispozitivul de blocare în sensul invers acelor de ceasornic pentru a elibera tubul.

Grilajul și unitatea de elice poate fi înclinat până la 180°, prin mișcarea delicată a acestuia în sus sau în jos. Îndată ce înălțimea și unghiul de înclinare au fost ajustate, iar tubul a fost blocat cu dispozitivul de blocare, porniți ventilatorul prin apăsarea tastei de pornire/oprire aflat pe bază; ventilatorul începe funcționarea la viteză redusă; apăsați tasta a doua oară pentru a selecta viteza medie; apăsați tasta de 3 ori pentru a selecta viteza ridicată; prin apăsarea tastei de pornire/oprire a patra oară, va fi activată funcția „Natură”, iar ventilatorul va alterna toate cele 3 viteze în ciclu pentru a recrea o adiere naturală. Apăsați tasta de pornire/oprire încă o ultimă dată pentru a opri ventilatorul.

Curățare și întreținere

Asigurați-vă că ventilatorul este oprit și deconectat de la priză înainte de efectuarea operațiunilor de curățare și întreținere.

Îndepărtați praful și petele de pe grilaj, tub și bază folosind un prosop moale ușor umezit. Nu folosiți solvenți și/sau detergenți agresivi, și nu folosiți bureți abrazivi, pentru a evita deteriorarea ventilatorului.

⚠ Avertizare: nu cufundați ventilatorul în apă sau alte lichide; asigurați-vă că nu pătrunde lichid în interiorul ventilatorului.

Date tehnice

Putere: 4,8W

Intrare: 5V DC – 1°

Pachet baterie Lithium 2x1500 mAh

În scopul îmbunătățirii perspectivei beper își rezervă dreptul de a modifica produsul în cauză fără notificare sau reconstruire.



Directiva Europeană 2011/65/EU privind Deșeurile de echipamente electrice și electronice (DEEE), pretinde ca electrocasnicele să nu pot fi scoase din uz prin deșeurile normale nesortate. Aparatele vechi trebuie colectate separat pentru a optimiza restabilirea și reciclarea materialelor pe care le conține și pentru a reduce impactul asupra sănătății umane și asupra mediului. Simbolul tonnerului cu roți barate de pe produs vă amintește de obligația dvs referitoare la scoaterea din uz a unui aparat, și anume că acesta trebuie colectat separat.

CERTIFICAT DE GARANȚIE

Acest aparat a fost verificat în fabrică. De la data achiziționării originale se aplică o garanție de 24 luni la material și defecte de producție. Bonul fiscal trebuie predat împreună cu certificatul de garanție în cazul unei reclamații.

Garanția este valabilă numai cu un certificat de garanție și bon fiscal pe care apare data achiziționării și modelul aparatului.

Pentru orice asistență tehnică, vă rugăm contactați direct vânzătorul sau sediul nostru central pentru a păstra eficiența aparatului și pentru a NU anula garanția.

CONDIȚII DE GARANȚIE

Dacă aparatul prezintă defecțiuni ale materialelor defecte și/sau producție în timpul perioadei de garanție, noi vă garantăm reparația gratuită în condițiile în care:

- Aparatul a fost folosit corespunzător și conform scopului pentru care a fost creat.
- Aparatul nu a fost modificat.
- Bonul fiscal trebuie prezentat.
- Uzura normală și excesivă nu face obiectul garanției.

De aceea orice parte care ar putea fi ruptă accidental sau prezintă semne vizibile de uzură la produsele consumabile (precum la lămpi, baterii, elemente de încălzire ...) părțile estetice sunt excluse din garanție și orice defect rezultat din nerespectarea regulilor privind utilizarea, neglijența în folosire și/sau întreținerea aparatului, nepăsare, greșeală sau instalare improprie, deteriorare în timpul transportului și orice altă deteriorare neatribuibile pentru furnizor.

Pentru orice defecțiune care nu poate fi reparată în perioada de garanție, aparatul va fi înlocuit gratuit. În orice caz, dacă partea care trebuie înlocuită din cauza defecțiunilor, ruperii sau funcționării eronate este un accesoriu și/sau o parte detașabilă a produsului, Beper își rezervă dreptul de a înlocui numai partea defectată și nu întreg produsul.

Chiar și după expirarea garanției acordăm întotdeauna atenție reparațiilor aparatelor defectate. Pentru suport tehnic și/sau reparații după perioada de garanție ne puteți contacta direct la adresa de mai jos:

Contactați distribuitorul din țara dvs. Sau departamentul de vânzări Beper.

E-mail assistenza@beper.com care va trimite mai departe ancheta la distribuitorul dvs.

Všeobecné bezpečnostní informace

Před prvním použitím zařízení si pozorně přečtěte tyto pokyny.

Přečtěte si pečlivě následující pokyny, protože vám poskytují užitečné bezpečnostní informace o instalaci, používání a údržbě a pomohou vám vyhnout se chybám a možným nehodám.

Odstraňte ochranný obal a ujistěte se, že je spotřebič neporušený. Prvky balení (plastové sáčky, polystyren, atd.) by se neměli dostat k dětem, mohou být pro ně nebezpečné.

Obalový materiál odevzdejte ve sběrném dvoře nebo uložte na místo určené obcí pro sběr tříděného odpadu. Tímto místem jsou většinou sběrné kontejnery.

Před připojením zařízení se ujistěte, že napětí v zásuvce odpovídá napětí uvedenému na výrobku. Zařízení může být poškozeno, pokud si napětí neodpovídá.

Pokud zástrčka nepasuje do vaší zásuvky, nechte si ji vyměnit za jinou kvalifikovaným pracovníkem, který také zkontroluje, jestli jsou vaše zásuvky vhodné k napájení tohoto přístroje.

Neodpojujte spotřebič od zásuvky tahem za síťový kabel, hrozí nebezpečí poškození síťového kabelu či zásuvky. Kabel odpojujte od zásuvky tahem za vidlici síťového kabelu.

Nepokládejte síťový kabel spotřebiče v blízkosti horkých ploch, nebo přes ostré předměty.

Dbejte na to, aby síťový kabel nevisel přes okraj pracovní plochy, protože to může vést k nehodám, např. za něj mohou zatáhnout malé děti. Nepoužívejte přístroj s poškozeným síťovým kabelem. Je-li přívodní vedení tohoto přístroje poškozeno, musí být vyměněno výrobcem, jeho servisem nebo podobně kvalifikovanou osobou, aby se předešlo ohrožení.

Přístroj připojujte pouze na střídavý proud s napětím podle typového štítku. V případě použití prodlužovacích kabelů musí být tyto kabely vhodné pro napájení zařízení, aby nedošlo k ohrožení obsluhy a byla zabezpečena bezpečnost prostředí, ve kterém je přístroj používán. Nevhodné prodlužovací kabely mohou způsobit provozní anomálie.

Tento přístroj je určen pouze pro jeho zvláštní účel. Jakékoliv jiné použití je považováno za nevhodné a tedy nebezpečné. Výrobce nemůže být zodpovědný za jakékoliv škody vyplývající z nesprávného, špatného či neopatrného použití. Toto zařízení je určeno pouze pro domácí potřebu.

Abyste předešli riziku vznícení, úplně rozmotejte přívodní šňůru a také vypojte spotřebič ze zásuvky, pokud jej nepoužíváte.

Po použití a před čištěním výrobek vždy vypojte ze zásuvky.

Pro ochranu proti úrazu elektrickým proudem nedávejte a nepokládajte kabel nebo jiné části přístroje do vody nebo jiných tekutin.

Nedotýkejte se přístroje mokřýma rukama nebo nohama.

Nevystavujte přístroj působení atmosférických vlivů jako např. déšť, vítr nebo sníh. Nepoužívejte přístroj v blízkosti výbušnin, vysoce hořlavých materiálů, plynů, hořících plamenů nebo ohříváčů.

Tento spotřebič není určen pro osoby (včetně dětí) se sníženou fyzickou, smyslovou nebo mentální schopností nebo osobám s omezenými zkušenostmi a znalostmi, pokud nad nimi není veden odborný dohled nebo podány instrukce zahrnující použití tohoto spotřebiče osobou odpovědnou za jejich bezpečnost. Zvláštní dohled je vyžadován, pokud je přístroj používán v blízkosti dětí nebo přímo dítětem.

Pokud se rozhodnete přístroj dále nevyužívat, odpojte jej od napětí a přeřízněte napájecí kabel, aby se přístroj stal nefunkčním. Učiňte také nefunkčními nebezpečné části výrobku, zejména kvůli dětem, které si mohou s výrobkem hrát.

Varování!!

Tento spotřebič mohou používat děti od 8 let a osoby se sníženými fyzickými, smyslovými nebo duševními schopnostmi nebo s omezenými zkušenostmi a znalostmi, pokud jim byly poskytnuty úplné pokyny k bezpečnému používání spotřebiče. spotřebiče a pokud rozumí souvisejícím rizikům.

Děti si s tímto spotřebičem nesmí hrát.

Čištění a údržbu nesmí provádět děti bez dozoru.

V zájmu bezpečnosti dětí a domácích zvířat před použitím odstraňte a zlikvidujte veškerý obalový materiál.

Tento ventilátor je určen pouze pro domácí použití, jak je popsáno v tomto návodu. Jakékoli jiné použití je třeba považovat za nevhodné, a tudíž nebezpečné.

Ventilátor a/nebo baterii nijak neopravujte a/nebo do ní nijak nezasahujte.

Doporučujeme omezit provoz ventilátoru na max. 4 po sobě jdoucí hodiny, aby nedošlo k nebezpečnému přehřátí motoru ventilátoru a následnému poškození ventilátoru.

Dbejte na to, aby byl ventilátor umístěn na rovném, stabilním povrchu, vyhněte se policím, stolům nebo jiným vysokým povrchům, abyste zabránili případnému pádu a poškození spotřebiče.

Popis produktu Obr .A

1. Jednotka mřížky a lopatek
2. Výsuvná tyč
3. Blokovací zařízení výsuvné tyče
4. ON/OFF tlačítko / tlačítko pro volbu rychlosti
5. LED indikátor nabíjení / provozu
6. Vstup pro kabel USB
7. Pouzdro na baterii

Nabíjení

Před prvním použitím plně nabijte baterii; vložte kabel USB do vstupního otvoru pro USB kabel a připojte ventilátor k nabíjecímu zařízení nebo do zásuvky pomocí adaptéru USB (není součástí dodávky). Indikátor LED nabíjení se rozsvítí červeně a po úplném nabití baterie se rozsvítí zeleně. V tomto okamžiku odpojte kabel od ventilátoru.

Provoz

Otevřete ventilátor jemným vytažením jednotky mřížky a lopatek nahoru a nastavte výsuvnou tyč do požadované výšky; otáčením blokovacího zařízení ve směru hodinových ručiček tyč zablokujete, otáčením blokovacího zařízení proti směru hodinových ručiček tyč uvolníte.

Jednotku mřížky a lopatek lze jemným pohybem nahoru nebo dolů naklonit až o 180°.

Po nastavení výšky a úhlu sklonu a zablokování tyče blokovacím zařízením zapněte ventilátor stisknutím tlačítka ON/OFF, které se nachází na základně; ventilátor začne pracovat při nízké rychlosti; druhým stisknutím tlačítka zvolíte střední rychlost; třetím stisknutím tlačítka zvolíte vysokou rychlost; čtvrtým stisknutím tlačítka ON/OFF se aktivuje funkce "Nature" a ventilátor bude střídát všechny 3 rychlosti v cyklu, aby vytvořil přirozený vánek. Posledním stisknutím tlačítka ON/OFF ventilátor vypnete.

Čištění a údržba

Před prováděním jakéhokoli čištění nebo údržby se ujistěte, že je ventilátor vypnutý a odpojený ze zásuvky. Pomocí mírně navlhčeného měkkého hadříku odstraňte prach a skvrny z mřížky, tyče a základny. Nepoužívejte rozpouštědla a/nebo agresivní čisticí prostředky a nepoužívejte abrazivní houbičky, aby nedošlo k poškození ventilátoru.

⚠ Upozornění: Neponořujte ventilátor do vody ani jiných kapalin; dbejte na to, aby do vnitřku ventilátoru nevnikla žádná kapalina.

Technické údaje

4,8 W

5V DC - 1°

Lithiová baterie 2x1500 mAh

Z důvodů zlepšování si beper vyhrazuje právo na změnu nebo vylepšení produktu bez předchozího upozornění



Evropská směrnice 2011/65 / EU o odpadních elektrických a elektronických zařízeních (OEEZ), vyžaduje, aby staré domácí elektrické spotřebiče nebyly odkládány do běžného netříděného komunálního odpadu. Staré spotřebiče musí být shromažďovány odděleně za účelem optimalizace obnovy a recyklace materiálů, které obsahují, a snížení dopadu na lidské zdraví a životní prostředí. Symbol "Přeškrtnuté popelnice" na výrobku vás upozorňuje na povinnost, že při likvidaci spotřebiče musí být shromažďovány odděleně.

OBECNÉ PODMÍNKY ZÁRUKY

Tento spotřebič byl zkontrolován v továrně. Od data původního nákupu se na materiálové a výrobní vady vztahuje záruka 24 měsíců.

Záruční doba začíná běžet od data nabytí spotřebiče koupí, jak je uvedeno na záručním listu (popř. účtence) nebo faktuře a potvrzeném razítkem prodejce. Práva odpovědnosti za vady lze uplatňovat u prodejce, u kterého byl výrobek zakoupen.

Záruka je platná pouze se záručním listem nebo s dokladem o koupi (daňový doklad) s uvedením data nákupu a modelu spotřebiče. Pokud potřebujete technickou pomoc, obraťte se na prodejce nebo na naše ústředí, aby se zachovala efektivita zařízení a aby se záruka nezrušila. Jakékoli zásahy na tomto zařízení neoprávněnými osobami automaticky ruší záruku.

ZÁRUČNÍ PODMÍNKY

Pokud se na zařízení během záruční doby projeví vady v důsledku vadného materiálu a / nebo výroby, garantujeme bezplatnou opravu za předpokladu, že:

- Spotřebič byl používán správně a pro účel, pro který byl určen.
- Zařízení nebylo poškozeno a bylo pravidelně a správně udržováno.
- Byl předložen doklad o koupi.

Záruka se nevztahuje na opotřebení věci (výrobku) způsobené jejím obvyklým používáním. (§ 619 odst. 2 Občanského zákoníku). Záruka se též nevztahuje na závady výrobku, způsobené jiným, než obvyklým používáním výrobku.

Za obvyklé používání v tomto smyslu firma BEPER považuje zejména, pokud výrobek:

Je používán pouze k účelu, ke kterému je určen a který je popsán v příloženém návodu k použití. Pouze návod v českém jazyce vydaný firmou BEPER je pro spotřebitele závazný.

Je používán a správně udržován podle tohoto návodu, používán šetrně, pozorně a nepřetěžován.

Je používán v čistém, bezprašném a nezakouřeném prostředí, je chráněn pouzdem nebo krytkou, pokud je přiložena. Výrobek je určen výhradně pro jiný účel než pro podnikání s tímto výrobkem.

Je používán za pokojové teploty, dostatečného větrání a s nezakrytými větracími otvory.

Nebyl vystaven nepříznivému vnějšímu vlivu, např. slunečnímu a jinému záření či elektromagnetickému poli, vniknutí tekutiny, vniknutí předmětu, přepětí v síti, přepětí nebo zkratu na vstupech či výstupech, napětí vzniklému při elektrostatickém výboji (včetně blesku), chybnému napájecímu nebo vstupnímu napětí a nevhodnému vniknutí předmětu, přepětí v síti, přepětí nebo zkratu na vstupech či výstupech, napětí vzniklému při elektrostatickém výboji (včetně blesku), chybnému napájecímu nebo vstupnímu napětí a nevhodné polaritě tohoto napětí, vlivu chemických procesů např. použitých napájecích článků apod. Nebyl udržován a čistěn nevhodnými způsoby nebo nesprávně použitými čistícími prostředky (např. chemický a mechanický vliv).

Nebyly kýmkoliv provedeny úpravy, modifikace, změny konstrukce nebo adaptace ke změně nebo rozšíření funkcí výrobku oproti zakoupenému provedení nebo pro možnost jeho provozu v jiné zemi, než pro kterou byl navržen, vyroben a schválen.

Je používán s doporučeným čistým neopotřebovaným příslušenstvím a je mu pravidelně vyměňováno příslušenství, podléhající rychlejšímu opotřebení (např. baterie). Firma BEPER nenese odpovědnost za nesprávný chod a případné vady výrobku vzniklé vlivem použitého příslušenství a náplní jiných výrobců, stejně jako použitím poškozeného, opotřebovaného a znečištěného příslušenství a náplní.

Není mechanicky, tepelně nebo chemicky poškozen; neměl sejmutý ochranný kryt, nemá odstraněny nebo smazány štítky, poškozeny plomby a šrouby nebo není poškozen otřesy pádem, teplem, tekutinou (i z baterií), zlomením nebo přetržením kabelu, konektoru, spínače, krytu či jiné části, včetně poškození v průběhu přepravy od okamžiku zakoupení a předání výrobku ze strany prodávajícího.

Je používán v souladu se zákony, technickými normami a bezpečnostními předpisy platnými v České republice, a též na vstupy výrobku je připojeno napětí odpovídající těmto normám a charakteru výrobku.

Je používán s intenzitou a v prostředí odpovídajícím provozu v domácnosti.

Záruka se nevztahuje na žádnou část, která by mohla být náhodně rozbitá nebo měla viditelné známky použití v spotřebních výrobcích (jako jsou lampy, baterie, topné články a podobně), a jakákoliv závada způsobená nedodržением pravidel z neznalosti při používání a / nebo údržbě spotřebiče, nedbalostí, nesprávným použitím nebo nesprávné instalaci, poškozením při přepravě a jakýchkoliv jiných škod, které nelze dodavateli přičíst. Pokud bude mít výrobek vadu, kterou je možno rychle a bez následků odstranit, vyhrazuje si společnost Beper právo řešit reklamační nárok spotřebitele jejím odstraněním (opravou) nebo výměnou části výrobku. Nárok na výměnu věci při výskytu odstranitelné vady vzniká spotřebiteli pouze v případě, že to není vzhledem k povaze vady neúměrné.

Kontaktujte distributora ve vaší zemi případně kontaktujte prodejní oddělení beper, e-mail assistenza@beper.com, který předá váš požadavek na lokálního distributora.

Algemeen veiligheidsadvies

Lees de gebruiksaanwijzing zorgvuldig door voordat u het apparaat voor de eerste keer in gebruik neemt.

Lees de volgende instructies aandachtig door aangezien ze nuttige veiligheidsinformatie bevatten over de installatie, het gebruik en het onderhoud. Hiermee kunt u ongevallen en ongelukken voorkomen. Verwijder de verpakking en controleer of het apparaat volledig intact is. De onderdelen van de verpakking (plastic zakken, polystyreen, enz.) mogen niet in het bezit komen van kinderen ten einde hen te beschermen tegen gevaren.

We raden u aan om dit verpakkingsmateriaal niet met het huisafval weg te gooien maar om het, in verband met vernietiging of verwerking, af te leveren op het juiste verzamelpunt. Hiertoe kunt u informatie opvragen bij het management van de Vuilverwerking van uw gemeente.

Controleer, voordat u het apparaat aansluit, of de netspanning overeenkomt met de gegevens op het etiket.

Als de stekker niet in het stopcontact past, laat dan een geschikte stekker monteren door een gekwalificeerde persoon die er ook voor kan zorgen dat de aansluitkabels van het stopcontact geschikt zijn voor het gebruik van uw apparaat.

Trek nooit aan het netsnoer om de stekker van het apparaat uit het stopcontact te trekken.

Zorg ervoor dat het netsnoer nooit in contact komt met hete of scherpe oppervlakken.

Gebruik dit apparaat niet als het netsnoer beschadigd is. In geval van schade moet het netsnoer, om gevaar te voorkomen, worden vervangen door de fabrikant, zijn onderhoudsvertegenwoordiger of soortgelijke gekwalificeerde personen.

Sluit dit apparaat alleen aan op wisselstroom.

Over het algemeen wordt het gebruik van adapters met meerdere connectoren en/ of verlengingsunits niet aanbevolen; mochten deze toch nodig zijn, gebruik dan alleen enkelvoudige of multi-adapters en verlengingsunits in overeenstemming met de van kracht zijnde veiligheidsregels, waarbij ervoor gezorgd dient te worden dat de limiet, zoals aangegeven op de enkelvoudige adapters en de verlengingsunits, de maximale vermogenslimiet zoals aangegeven op de multi-adapter niet overschrijdt.

Dit apparaat dient alleen te worden gebruikt voor het daarvoor bestemde doel.

Dit apparaat dient alleen te worden gebruikt voor het daarvoor bestemde doel. Elk ander gebruik moet als ongepast en dus gevaarlijk worden beschouwd. De fabrikant kan niet aansprakelijk worden gesteld voor schade die voortvloeit uit onjuist, verkeerd of onzorgvuldig gebruik. Om elk risico op oververhitting te voorkomen, wordt aangeraden het netsnoer volledig af te rollen en het apparaat los te koppelen wanneer het niet wordt gebruikt.

Haal de stekker altijd uit het stopcontact voordat u het apparaat schoonmaakt. Ter voorkoming van elektrische schokken mag u het snoer, de stekker of onderdelen van het apparaat niet onderdompelen in water of andere vloeistoffen. Raak het apparaat niet aan met natte handen of voeten. Raak het apparaat niet aan met blote voeten.

Stel het apparaat niet bloot aan weersinvloeden zoals regen, wind, sneeuw en hagel. Gebruik het apparaat niet in de buurt van explosieven, licht ontvlambare stoffen, gassen, vuur en kachels.

Sta niet toe dat kinderen, mensen met een handicap, of mensen zonder ervaring of technische bekwaamheid het apparaat zonder begeleiding gebruiken. Wanneer een apparaat door of in de buurt van kinderen wordt gebruikt is nauwgezet toezicht noodzakelijk.

Zorg ervoor dat kinderen niet met dit apparaat gaan spelen.

Als u van plan bent om het apparaat nooit meer te gebruiken, maak het dan onbruikbaar door de voedingskabel door te snijden nadat u de stekker uit het stopcontact heeft gehaald.

Zorg er ook voor dat alle gevaarlijke onderdelen onbruikbaar worden gemaakt, met name met het oog op kinderen die met het apparaat zouden kunnen gaan spelen.

Waarschuwingen voor gebruik

Dit apparaat kan worden gebruikt door kinderen vanaf 8 jaar en door personen met beperkte lichamelijke, zintuiglijke of geestelijke vermogens, of met beperkte ervaring en kennis, op voorwaarde dat zij volledige instructies hebben gekregen over het veilige gebruik van het apparaat. apparaat en dat zij de daaraan verbonden risico's begrijpen.

Kinderen mogen niet met dit apparaat spelen.

Reiniging en onderhoud mogen niet worden uitgevoerd door kinderen zonder toezicht.

Verwijder voor de veiligheid van kinderen en huisdieren al het verpakkingsmateriaal vóór gebruik.

Deze ventilator is uitsluitend bestemd voor thuisgebruik, zoals beschreven in deze handleiding. Elk ander gebruik wordt beschouwd als oneigenlijk en dus gevaarlijk.

Repareer en/of knoei op geen enkele manier met de ventilator en/of de batterij.

Het is raadzaam de ventilator niet langer dan 4 uur achtereen te laten werken, om gevaarlijke oververhitting van de ventilatormotor en daaruit voortvloeiende schade aan de ventilator te voorkomen. Zorg ervoor dat de ventilator op een vlakke, stabiele ondergrond staat en vermijd planken, tafels of andere hoge oppervlakken om mogelijke val met schade aan het apparaat als gevolg te voorkomen.

Beschrijving van het product Fig.A

1. Rooster en bladunit
2. Uitschuifbare buis
3. Buisblokkering
4. ON/OFF en snelheidskeuzetoets
5. LED-indicator voor opladen & werking
6. USB-kabelinvoer
7. Batterijhouder

Opladen

Laad voor het eerste gebruik de batterij volledig op; steek de USB-kabel in de USB -kabelinvoer en sluit de ventilator aan op een oplaadapparaat of op een stopcontact via een USB-adapter (niet meegeleverd). De LED-indicator van het opladen wordt rood en zal groen worden zodra de batterij volledig is opgeladen. Verwijder op dat moment de kabel van de ventilator.

Werking

Open de ventilator door het rooster en de bladen voorzichtig omhoog te trekken, en stel de uitschuifbare buis in op de gewenste hoogte; draai de blokkeerinrichting met de klok mee om de buis te blokkeren, draai de blokkeerinrichting tegen de klok in om de buis los te maken.

Het rooster en het blad kunnen tot 180° worden gekanteld, door het voorzichtig omhoog of omlaag te bewegen.

Zodra de hoogte en de kanteelhoek zijn ingesteld en de buis met de blokkering is vergrendeld, schakelt u de ventilator in door op de AAN/UIT-toets op de voet te drukken; de ventilator begint te werken op lage snelheid; druk een tweede keer op de toets om een gemiddelde snelheid te selecteren; druk drie keer op de toets om een hoge snelheid te selecteren; door een vierde keer op de AAN/UIT-toets te drukken, wordt de "Natuur"-functie geactiveerd en wisselt de ventilator alle drie de snelheden in cyclus af om een natuurlijk briesje te creëren. Druk een laatste keer op de ON/OFF toets om de ventilator uit te schakelen.

Reiniging en onderhoud

Zorg ervoor dat de ventilator is uitgeschakeld en dat de stekker uit het stopcontact is gehaald voordat u reinigings- of onderhoudswerkzaamheden uitvoert.

Verwijder stof en vlekken van het rooster, de paal en de basis met een licht bevochtigde zachte doek. Gebruik geen oplosmiddelen en/of agressieve schoonmaakmiddelen en gebruik geen schurende sponzen om beschadiging van de ventilator te voorkomen.

⚠ Waarschuwing: dompel de ventilator niet onder in water of andere vloeistoffen; zorg ervoor dat er geen vloeistof in de ventilator dringt.

Technische gegevens

Vermogen: 4,8W

Ingang: 5V DC - 1°

Lithium batterijpakket 2x1500 mAh

Om eventuele verbeteringsredenen behoudt beper zich het recht voor om het product zonder voorafgaande kennisgeving te wijzigen of te verbeteren.



De Europese richtlijn 2011/65/EU inzake afgedankte elektrische en elektronische apparaten (AEEA) vereist dat oude elektrische huishoudapparaten niet mogen worden vernietigd via de normale onge-sorteerde gemeentelijke afvalstroom. Oude apparaten moeten apart worden ingezameld om hergebruik en recycling van de materialen die ze bevatten te optimaliseren, en de gevolgen voor de menselijke gezondheid en het milieu te minimaliseren. Het symbool met de doorgekruiste "afvalcontainer" op het product herinnert u aan uw verplichting om het afgedankte product apart in te leveren.

GARANTIECERTIFICAAT

Dit apparaat is in de fabriek gecontroleerd. Vanaf de datum van oorspronkelijke aankoop geldt een garantie van 24 maanden op materiaal- en productiefouten. Het aankoopbewijs en het garantiebewijs moeten samen worden toegezonden in geval van een aanspraak op de garantie.

De garantie is alleen geldig met een garantiecertificaat en een aankoopbewijs (fiscaal ontvangstbewijs) met vermelding van de aankoopdatum en het model van het apparaat.

Neem voor technische assistentie rechtstreeks contact op met de verkoper of ons hoofdkantoor ten einde de efficiëntie van het apparaat te waarborgen en ervoor te zorgen dat de garantie NIET ongeldig wordt. Elke ingreep aan dit apparaat door niet-geautoriseerde personen maakt de garantie automatisch ongeldig.

GARANTIEVOORWAARDEN

Als het apparaat tijdens de garantieperiode gebreken vertoont als gevolg van defecte materialen en/ of productiefouten garanderen wij gratis reparatie op voorwaarde dat:

- Het apparaat correct is gebruikt voor het doel waarvoor het is bedoeld.
- Er niet aan het apparaat is geknoeid omdat het anders niet te onderhouden is.
- Het aankoopbewijs kan worden getoond.
- Normale slijtage aan het apparaat niet onder deze garantie valt.

Daarom zijn alle onderdelen die per ongeluk kapot kunnen gaan, die zichtbare tekenen van gebruik met betrekking tot verbruiksartikelen kunnen vertonen (zoals lampen, batterijen, verwarmingselementen, ...) en esthetische onderdelen uitgesloten van garantie, alsook elk defect ten gevolge van niet-naleving van de regels voor gebruik, nalatigheid van gebruik en/ of onderhoud van het apparaat, onzorgvuldigheid, verkeerde of onjuiste installatie, schade tijdens transport, en alle andere schades die de leverancier niet aan te rekenen zijn.

Voor elk defect dat niet binnen de garantieperiode kan worden gerepareerd, wordt het apparaat gratis vervangen.

Als het in verband met een defect, breuk of storing te vervangen onderdeel een accessoire en/ of een afneembaar onderdeel van het product betreft, behoudt Beper zich het recht voor om alleen het betreffende onderdeel te vervangen en niet het volledige product.

Neem contact op met de distributeur in uw land of de after sales-afdeling van Beper.

E-mail assistenza@beper.com en we zorgen ervoor dat uw bericht bij uw distributeur terecht komt.

Vispārīgi drošības padomi

Pirms ierīces pirmās lietošanas rūpīgi izlasiet ekspluatācijas instrukcijas.

Rūpīgi izlasiet šo instrukciju, jo tā sniedz jums noderīgu drošības informāciju par uzstādīšanu, lietošanu un apkopi un palīdz izvairīties no neveiksmēm un iespējamiem negadījumiem.

Izņemiet iepakojumu un pārlicinieties, vai ierīce ir neskarta, īpašu uzmanību pievēršot barošanas kabelim. Iepakojuma elementiem (plastmasas maisiņi, polistirols utt.) nav jābūt pieejamiem bērniem, lai pasargātu viņus no bīstamiem avotiem.

Ieteicams neizmest šos iesaiņojuma materiālus sadzīves atkritumos, bet nogādāt tos attiecīgajā atkritumu savākšanas vai iznīcināšanas vietā. Pirms ierīces pievienošanas pārlicinieties, vai tīkla spriegums atbilst uz etiķetes norādītajiem datiem.

Ja kontaktdakša nav piemērota kontaktlīzdai, ļaujiet to nomainīt tikai kvalificētam speciālistam.

Nekad nevelciet barošanas vadu, lai atvienotu ierīci no strāvas.

Pārlicinieties, ka barošanas vads nekad nesaskaras ar karstām vai griešanas virsmām. Nelietojiet šo ierīci, ja barošanas vads ir bojāts. Bojājuma gadījumā tas jāmaina ražotājam, tā servisa pārstāvim vai līdzīgi kvalificētām personām, lai izvairītos no briesmām.

Pievienojiet šo ierīci tikai maiņstrāvai

Parasti nav ieteicams izmantot adapterus, kas satur vairākus spraudņus un / vai paplašinājumus; ja tie ir nepieciešami, lūdzu, izmantojiet tikai vienkāršus vai vairākus adapterus un paplašinājumus, ievērojot spēkā esošos drošības noteikumus, pārlicinoties, ka uz vienkāršajiem adapteriem un paplašinājumiem norādītā jaudas absorbcijas robeža un uz vairāku adapteru marķētā maksimālā jaudas robeža netiek pārsniegta.

Šī ierīce ir paredzēta tikai tās īpašajam mērķim.

Jebkāda cita izmantošana ir jāuzskata par nepareizu un tādējādi bīstamu. Izgatavotājs nav atbildīgs par zaudējumiem, kas radušies nepareizas, nepareizas vai nelikumīgas lietošanas dēļ.

Lai izvairītos no jebkāda apkures riska, ieteicams pilnībā atskrūvēt barošanas vadu un atvienot ierīci, ja to nelieto. Pirms tīrīšanas vienmēr atvienojiet ierīci no elektrotīkla.

Lai aizsargātu pret elektriskās strāvas triecienu, neiegremdējiet vadu, kontaktdakšu vai citas ierīces daļas ūdenī vai citos šķidrumos.

Neturiet ierīci ar mitrām rokām

Nepakļaujiet ierīci atmosfēras iedarbībai, tādiem kā, lietus, vējš, sniegs, krusa.

Nelietojiet ierīci sprāgstvielu, viegli uzliesmojošu materiālu, gāzu, degošas liesmas, sildītāju tuvumā.

Neļaujiet bērniem, invalīdiem vai visiem cilvēkiem bez pieredzes vai tehniskām iespējām lietot ierīci, ja viņi netiek pienācīgi uzraudzīti.

Cieša uzraudzība ir nepieciešama, ja jebkuru ierīci lieto bērni.

Pārliecinieties, ka bērni nespēlē ar šo ierīci.

Ja jūs nolemjat vairs nelietot ierīci, padariet to nelietojamu, izslēdziet un atvienojiet no strāvas

Visas bīstamās ierīces daļas atslēdziet un glabājiet bērniem nepieejamā vietā.

Lietošanas brīdinājumi

Šo ierīci var lietot bērni no 8 gadu vecuma un cilvēki ar ierobežotām fiziskām, maņu vai garīgām spējām vai ar ierobežotu pieredzi un zināšanām, ja viņiem ir sniegtas pilnīgas instrukcijas par ierīces drošu lietošanu un viņi saprot ar to saistītos riskus.

Bērni nedrīkst spēlēties ar šo ierīci.

Tīrīšanu un apkopi nedrīkst veikt bērni bez uzraudzības.

Bērnu un mājdzīvnieku drošības nolūkos pirms lietošanas noņemiet un izmetiet visus iepakojuma materiālus.

Šis ventilators ir paredzēts lietošanai tikai mājās, kā aprakstīts šajā rokasgrāmatā. Jebkāda cita lietošana ir uzskatāma par nepareizu un līdz ar to bīstamu.

Nelabojiet un/vai nekādā veidā neiejaucieties ventilatora un/vai akumulatora darbībā.

Ieteicams ierobežot ventilatora darbību līdz 4 stundām, bez pārtraukuma, lai izvairītos no bīstamas ventilatora motora pārkaršanas un no tā izrietoša ventilatora bojājuma.

Novietojiet ventilatoru uz līdzenas, stabilas virsmas, izvairoties no plauktiem, galdiem vai citām augstām virsmām, lai novērstu iespējamu kritienu un ierīces bojājumus.

Produkta apraksts A att.

1. Režģa un lāpstīņu bloks
2. Pagarināma caurule
3. Caurules bloķēšanas ierīce
4. IESLĒGŠANAS/IZSLĒGŠANAS un ātruma izvēles taustiņš
5. Uzlādes/darbības LED indikators
6. USB kabeļa ieeja
7. Akumulatora kārba

Uzlāde

Pirms pirmās lietošanas reizes pilnībā uzlādējiet akumulatoru; ievietojiet USB kabeli ieejas ligzdā un pievienojiet ventilatoru uzlādes ierīcei vai sienas kontaktligzdai, izmantojot USB adapteri (nav iekļauts komplektācijā). Uzlādes LED indikators kļūs sarkans un pēc tam kļūs zaļš, kad akumulators būs pilnībā uzlādēts. Šajā brīdī atvienojiet kabeli no ventilatora.

Darbība

Atveriet ventilatoru, viegli velkot režģa un lāpstīņu bloku uz augšu, un noregulējiet pagarināmo cauruli vēlamajā augstumā; pagrieziet bloķēšanas ierīci pulksteņrādītāja virzienā, lai bloķētu cauruli, pagrieziet bloķēšanas ierīci pretēji pulksteņrādītāja virzienam, lai atbrīvotu cauruli.

Režģa un lāpstīņu bloku var noliekt līdz 180°, viegli virzot to uz augšu vai uz leju.

Kad augstums un slūpuma leņķis ir noregulēts un caurule ir bloķēta ar bloķēšanas ierīci, ieslēdziet ventilatoru, nospiežot IESLĒGŠANAS/IZSLĒGŠANAS taustiņu, kas atrodas uz pamatnes; ventilators sāks darboties ar mazu ātrumu; nospiediet taustiņu otrreiz, lai izvēlētos vidēju ātrumu; nospiediet taustiņu 3 reizes, lai izvēlētos lielu ātrumu; nospiežot IESLĒGŠANAS/IZSLĒGŠANAS taustiņu ceturto reizi, tiks aktivizēta funkcija "Daba" un ventilators mainīs visus 3 cikla ātrumus, lai radītu dabisku brīzi. Lai izslēgtu ventilatoru, pēdējo reizi nospiediet IESLĒGŠANAS/IZSLĒGŠANAS taustiņu.

Tīrīšana un apkope

Pirms tīrīšanas vai apkopes darbu veikšanas pārliecinieties, vai ventilators ir izslēgts un atvienots no sienas kontaktligzdas.

Notīriet putekļus un traipus no režģa, caurules un pamatnes, izmantojot nedaudz samitrinātu mīkstu drānu. Neizmantojiet šķīdinātājus un/vai agresīvus mazgāšanas līdzekļus, kā arī abrazīvus sūkļus, lai nesabojātu ventilatoru.

⚠ Brīdinājums: neiegremdējiet ventilatoru ūdenī vai citos šķīdumos; pārliecinieties, ka ventilatora iekšpusē neiekļūst šķīdums.

Tehniskie dati

Jauda: 4,8W

Ieeja: 5V DC – 1°

Litija bateriju komplekts 2x1500 mAh

Jebkura uzlabojuma dēļ beper patur tiesības modificēt vai uzlabot produktu bez iepriekšēja brīdinājuma



Eiropas direktīvā 2011/65 / ES par elektrisko un elektronisko iekārtu atkritumiem (WEEE) noteikts, ka vecās sadzīves elektriskās ierīces nedrīkst izmest parastā nešķīrotā sadzīves atkritumu plūsmā. Vecās ierīces jāvāc atsevišķi, lai optimizētu tajās esošo materiālu reģenerāciju un pārstrādi un samazinātu ietekmi uz cilvēku veselību un vidi. Izsvītrotais simbols "atkritumu ratiņi uz riteņiem" uz izstrādājuma atgādina jums par jūsu pienākumu, ka, utilizējot ierīci, tā ir jāsavāc atsevišķi.

GARANTIJAS CERTIFIKĀTS

Šī ierīce ir pārbaudīta rūpnīcā. Sākot no sākotnējā pirkuma, materiāla un ražošanas defektiem tiek piemērota 24 mēnešu garantija. Pirkuma kvīts un garantijas sertifikāts jāiesniedz kopā, ja tiek pieprasīta garantija.

Garantija ir derīga tikai ar garantijas sertifikātu un pirkuma apliecinājumu (fiskālo kvīti), kurā norādīts pirkuma datums un ierīces modelis

Lai saņemtu tehnisko palīdzību, lūdzu, tieši sazinieties ar pārdevēju vai mūsu galveno biroju, lai saglabātu ierīces efektivitāti un NEVAJADZĒTU anulēt garantiju. Jebkura neatļautu personu iejaukšanās šajā ierīcē automātiski anulē garantiju.

GARANTIJAS NOSACĪJUMI

Ja garantijas laikā ierīcei ir defekti kļūdaina materiāla un / vai ražošanas rezultātā, mēs garantējam remontu bez maksas ar nosacījumu, ka:

- Ierīce ir izmantota pareizi un tam paredzētajam mērķim.
- Ierīce nav sagrozīta, pretējā gadījumā to nevar uzturēt.
- jāuzrāda pirkuma kvīts.
- Šī garantija neattiecas uz ierīci, kurai ir pienācīgs nodilums.

Tāpēc visām detaļām, kuras var nejauši saplīst vai kurām ir redzamas lietošanas pazīmes patērējamiem izstrādājumiem (piemēram, lampām, akumulatoriem, sildelementiem...), estētiskās daļas tiek izslēgtas no garantijas, un visiem defektiem, kas rodas noteikumu neievērošanas dēļ par lietošanu, neuzmanīgu ierīces lietošanu un / vai apkopi, neuzmanību, nepareizu vai nepareizu uzstādīšanu, bojājumiem pārvadāšanas laikā un citiem bojājumiem, kas nav saistīti ar piegādātāju.

Par katru defektu, kuru garantijas laikā nevar izlabot, ierīci nomainīs bez maksas.

Jebkurā gadījumā, ja detaļa, kas jāmaina defekta, salūšanas vai nepareizas darbības dēļ, ir papildierīce un / vai noņemama izstrādājuma daļa, Beper patur tiesības nomainīt tikai konkrēto daļu, nevis visu izstrādājumu.

Sazinieties ar pārdevēju jūsu valstī vai pārdošanas departamenta Beper.

E-pasts assistenza@beper.com kuri parsūtīs jūsu iesniegumu jūsu izplatītājam.

YOU MIGHT ALSO LIKE

Insect Killer Lamp

Cod.: P206ZAN110

Solar powered lantern
Ideal for terraces, verandas, patios, etc.
Spike to install the mosquito net in the garden
Works with 1 rechargeable AA Ni-Mh battery
(not included)





BEPER SRL

Via Salieri, 30 - 37050 - Vallese di Oppeano - Verona
Tel. 045/7134674 – Fax 045/6984019
beper.com



**CUSTOMER CARE
BEPER**

