

# *beper*

- PIASTRA ONDE PERFETTE - MANUALE DI ISTRUZIONI
- HAIR STYLER FOR PERFECT WAVY HAIR - USE INSTRUCTIONS
- PLAQUE À ONDES PARFAITES - MANUEL D'INSTRUCTIONS
- HAARGLÄTTER PERFEKTE WELLEN - BETRIEBSANLEITUNG
- PLACA PARA UN PELO CON ONDAS PERFECTAS  
MANUAL DE INSTRUCCIONES
- PROSTOWNICA DO PERFEKCYJNEGO FALOWANIA WŁOSÓW  
INSTRUKCJA OBSŁUGI
- PLAUKŲ TIESINTUVAS TOBULIEMS GARBANOTIEMS PLAUKAMS  
NAUDOJIMO INSTRUKCIJA
- HAIR STYLER PRO DOKONALÉ VLNITÉ VLASY  
NÁVOD K POUŽITÍ

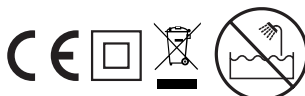

Cod.: 40.922

ITALIANO	.....	pag. 3
ENGLISH	.....	pag. 7
FRANÇAIS	.....	pag. 11
DEUTSCH	.....	pag. 15
ESPAÑOL	.....	pag. 19
POLSKA	.....	pag. 23
LIETUVOS	.....	pag. 27
ČESKÁ	.....	pag. 30

For further information and/or for instructions for use in other languages, please visit:  
**beper.com**

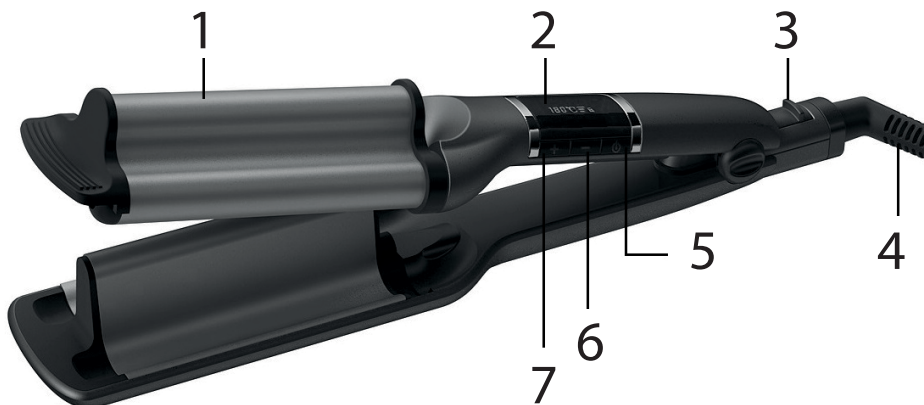

## AVVERTENZE GENERALI

LEGGERE QUESTE ISTRUZIONI PRIMA DI USARE L'APPARECCHIO.

Prima e durante l'uso dell'apparecchio è necessario seguire alcune precauzioni elementari.

Dopo aver tolto l'imballaggio assicurarsi dell'integrità dell'apparecchio. In caso di dubbio non utilizzare l'apparecchio e rivolgersi a personale professionalmente qualificato. Gli elementi dell'imballaggio (sacchetti di plastica, polistirolo, ecc.) non devono essere lasciati alla portata dei bambini, in quanto potenziali fonti di pericolo.

Si raccomanda di non gettare nei rifiuti domestici i materiali costituenti l'imballaggio, ma consegnarli negli appositi centri di raccolta o smaltimento dei rifiuti, chiedendo eventualmente informazioni al gestore della nettezza urbana del proprio comune di residenza.

Assicurarsi sempre che la tensione di rete elettrica sia uguale a quella indicata nell'etichetta dati tecnici e che l'impianto sia compatibile con la potenza dell'apparecchio.

In caso di incompatibilità tra la presa e la spina dell'apparecchio, fare sostituire la presa con una altra di tipo adatto da personale professionalmente qualificato. Quest'ultimo, in particolare, dovrà anche accertare che la sezione dei cavi della presa sia idonea alla potenza assorbita dall'apparecchio.

Non tirare mai il cavo per scollegarlo dalla presa di corrente elettrica.

Assicurarsi che il cavo non sia in contatto con superfici calde o taglienti.

Non utilizzare l'apparecchio con il cavo danneggiato.

In caso di guasto e/o cattivo funzionamento dell'apparecchio spegnerlo e non manometterlo. Per l'eventuale riparazione rivolgersi solamente ad un centro autorizzato dal costruttore e richiedere l'utilizzo di ricambi originali. Il mancato rispetto di quanto sopra può compromettere la sicurezza dell'apparecchio, nonché far decadere la garanzia.

Collegare l'apparecchio esclusivamente ad una presa di corrente elettrica alternata.

In generale è sconsigliabile l'uso di adattatori, prese multiple e/o prolunghe. Qualora il loro uso si rendesse indispensabile è necessario utilizzare solamente adattatori e prolunghe conformi alle vigenti norme di sicurezza.

Questo apparecchio dovrà essere destinato solo all'uso per il quale è stato espressamente concepito. Ogni altro uso è da considerarsi improprio e quindi pericoloso, nonché far decadere la garanzia. Il costruttore non può essere considerato responsabile per eventuali danni derivati da usi impropri, erronei ed irragionevoli.

Per evitare surriscaldamenti pericolosi si raccomanda di svolgere in tutta la sua lunghezza il cavo di alimentazione e di staccare la spina dalla rete di alimentazione elettrica quando l'apparecchio non è utilizzato.

Prima di effettuare qualsiasi operazione di pulizia o di manutenzione, disinserire l'apparecchio dalla rete di alimentazione elettrica.

Non immergere mai l'apparecchio in acqua o in altri liquidi.

Non toccare l'apparecchio con mani e/o piedi bagnati o umidi.

Non usare l'apparecchio a piedi nudi.

Non lasciare esposto l'apparecchio ad agenti atmosferici (pioggia, sole, etc.).

Non tenere l'apparecchio vicino a fonti di calore (es. termosifone).

Questo apparecchio non deve essere utilizzato da persone (compresi i bambini) con capacità fisiche, sensoriali o mentali ridotte; da persone che manchino di esperienza e conoscenza dell'apparecchio, a meno che siano attentamente sorvegliate o ben istruite relativamente all'utilizzo dell'apparecchio stesso da parte di una persona responsabile della loro sicurezza.

Tenere lontano dalla portata dei bambini.

## DESCRIZIONE PRODOTTO

1. Piastre in ceramica
2. Display a LED
3. Blocco piastre
4. Cavo girevole
5. Tasto ON/OFF
6. Tasto '-' diminuzione della temperatura e blocco tasti
7. Tasto '+' aumento della temperatura

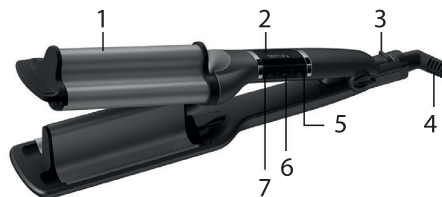

## UTILIZZO:

1. Asciugare con l'asciugacapelli i capelli precedentemente lavati, districandoli con un pettine a denti larghi.
2. Collegare l'apparecchio alla presa di corrente e premere il pulsante **5** o per avviare l'apparecchio. Il display si accenderà e mostrerà la temperatura iniziale pari a 180°. La temperatura prevista per l'apparecchio va dai 100 ai 200°.
3. Premere il tasto **7** per aumentare la temperatura impostata. Premere il tasto **7** per tre secondi per impostare direttamente la temperatura massima prevista (200°)
4. Premere il tasto **6** per diminuire la temperatura impostata. Premendo il tasto **6** per tre secondi i tasti si bloccheranno. Premendo nuovamente il tasto **6** per altri tre secondi l'apparecchio tornerà a funzionare normalmente.
5. L'apparecchio si spegnerà automaticamente dopo 60 minuti di non utilizzo.
6. Premere il tasto **5** per spegnere l'apparecchio e disconnettere la presa dopo aver terminato l'utilizzo.

**ATTENZIONE:** quando sul display apparirà l'indicazione '888', il termostato potrebbe essere danneggiato o non connesso correttamente all'apparecchio.

La barra dell'apparecchio è molto calda quando l'apparecchio è in funzione. Evitare il contatto diretto con pelle, occhi, collo ed orecchie.

Utilizzare l'apparecchio su una superficie asciutta ed idonea.

Non appoggiare l'apparecchio su superfici calde o a contatto con altre fonti di calore.

## CONSERVAZIONE:

Quando non in uso, l'apparecchio dovrebbe essere disconnesso e posizionato in un luogo sicuro lontano dalla portata dei bambini.

Non avvolgere il cavo attorno alle piastre.

## PULIZIA E MANUTENZIONE DELL'APPARECCHIO:

Staccare l'apparecchio dalla corrente, lasciandolo raffreddare completamente.

Pulire le piastre con un panno umido e delicato, senza detersivi, al fine di preservare la qualità ottimale delle piastre. Evitare di grattare le piastre.

**DATI TECNICI:**

Potenza 110W

Alimentazione: 220-240V~50Hz

**In un'ottica di miglioramento continuo Beper si riserva la facoltà di apportare modifiche e migliorie al prodotto in oggetto senza previo preavviso.**



Il simbolo del cestino barrato riportato sull'apparecchio indica che il prodotto, alla fine della propria vita utile, dovendo essere trattato separatamente dai rifiuti domestici, deve essere conferito in un centro di raccolta differenziata per apparecchiature elettriche ed elettroniche oppure riconsegnato al rivenditore al momento dell'acquisto di una nuova apparecchiatura equivalente.

L'adeguata raccolta differenziata per l'avvio successivo dell'apparecchio al riciclaggio, al trattamento e allo smaltimento ambientalmente compatibile contribuisce ad evitare possibili effetti negativi sull'ambiente e sulla salute e favorisce il recupero dei materiali di cui è composto.

L'utente è responsabile del conferimento dell'apparecchio a fine vita alle appropriate strutture di raccolta. Per informazioni più dettagliate inerenti i sistemi di raccolta disponibili, rivolgersi al servizio locale di smaltimento rifiuti, o al negozio dove è stato effettuato l'acquisto.

Chiunque abbandona o cestina questo apparecchio e non lo riporta in un centro di raccolta differenziata per rifiuti elettrici-elettronici è punito con la sanzione amministrativa pecuniaria prevista dalla normativa vigente in materia di smaltimento abusivo di rifiuti

# CERTIFICATO DI GARANZIA

---

---

Questo apparecchio è stato controllato in fabbrica. La garanzia di applicazione è valida 24 mesi dalla data di acquisto per difetti di materiale o di fabbricazione.

**La garanzia è valida unicamente presentando il certificato di garanzia e il documento di acquisto (scontrino fiscale) che certifichi la data di acquisto e il nome del modello dell'apparecchio acquistato.**

Se l'apparecchio dovesse richiedere assistenza tecnica rivolgersi al venditore o presso la nostra sede. Questo per conservare inalterata l'efficienza del vostro apparecchio e per NON invalidare la garanzia. Eventuali manomissioni dell'apparecchio da parte di personale non autorizzato invalideranno automaticamente la garanzia.

## Condizioni di garanzia

Se ci sono guasti a causa di difetti di materiale e/o fabbricazione durante il periodo di garanzia, garantiamo la riparazione del prodotto gratuitamente, a patto che:

- l'apparecchio sia stato usato in modo corretto ed ai fini per cui è stato costruito;
- l'apparecchio non sia stato manomesso: il prodotto non è manutenzionabile.
- venga presentato lo scontrino;
- non rientrano in garanzia le parti che dimostrano un normale logoramento.

Sono quindi escluse tutte le parti che hanno subito rotture accidentali o che sono soggette ad usura (tra le quali lampade, batterie, resistenze) le parti estetiche e difetti derivanti da un utilizzo non domestico dell'apparecchio, negligenza nell'uso, incuria, installazione errata o impropria o nella manutenzione, danni da trasporto e tutti quei danni non imputabili direttamente al produttore.

Se entro il periodo di garanzia emerge un difetto che non può essere riparato, l'apparecchio viene cambiato gratuitamente.

In ogni caso, se la parte da sostituire per difetto, rottura o malfunzionamento è un accessorio e/o una parte staccabile del prodotto, Beper si riserva la facoltà di sostituire solo il pezzo interessato e non l'intero prodotto.

## Assistenza tecnica

Anche dopo il periodo di garanzia prestiamo molta attenzione alle riparazioni.

Per l'assistenza tecnica e/o riparazioni fuori dal periodo di garanzia ci si può rivolgere direttamente all'indirizzo sottostante.

---

---

**BEPER SRL**

Via Salieri, 30

37050 - Vallese di Oppeano - Verona

Tel. 045/7134674 – Fax 045/6984019

e-mail: [assistenza@beper.com](mailto:assistenza@beper.com)

**GENERAL SAFETY ADVICE**

READ THE OPERATING INSTRUCTIONS CAREFULLY BEFORE FIRST USE OF THE APPLIANCE.

Read the following instructions carefully, since they give you useful safety information about installation, use and maintenance and help you avoid mishaps and possible accidents.

Remove the packing and make sure that the appliance is intact, with special attention to the supply cable. The elements of the packing (plastic bags, polystyrene, etc) do not have to be accessible to the children, in order to preserve them from danger sources.

It is recommended not to throw these packing material in the domestic waste, but to deliver them to the appropriate station of collection or destruction refusals, asking eventually information to the manager of the Sanitation Department of your own municipality.

Before connecting the appliance make sure that the mains voltage corresponds to the data specified on the label.

If the plug does not suit the socket, let it be replaced with another suitable plug by qualified personnel only, which shall also ensure that the section of the socket cables is suitable for your appliance power absorption.

Never pull the supply cord to unplug the appliance.

Make sure that the supply cord never comes into contact with hot or cutting surfaces

Do not use this appliance if the supply cord is damaged. In case of damage, it must be replaced by the manufacturer, its service agent or similarly qualified persons in order to avoid a hazard.

Only connect this appliance on alternating current

Generally, the use adaptors multiple plugs and/or extensions is not recommended; should they be necessary, please use only simple or multiple adaptors and extensions in compliance with the safety rules in force, making sure that the capacity absorption limit marked on the simple adaptors and the extensions and the maximum power limit marked on the multiple adaptor are not exceeded.

This appliance is to be destined to its special purpose only.

Any other use is to be considered as improper and thus dangerous. The manufacturer cannot be responsible for any damages deriving from improper, wrong or incautious use.

To avoid any heating risk, it is recommended to unroll completely the supply cord and to unplug the appliance, when not used.

Before cleaning, always unplug the appliance.

To protect against electric shock, do not immerse cord, plug or any parts of the appliance into water or other fluids.

Do not hold the appliance with wet hands or feet.

Do not hold the appliance with naked feet.

Do not expose the appliance to atmospheric agents such as rain, wind, snow, hail.

Do not use the appliance near explosives, highly flammable materials, gases, burning flames, heaters.

Do not allow children, disabled people or every people without experience or technical ability to use the appliance if they are not properly watched over. Close supervision is necessary when any appliance used by or near children.

Make sure that children do not play with this appliance.

### PRODUCT DESCRIPTION:

1. Ceramic coating plate
2. Digital display screen
3. Lockable switch
4. Swivel cord
5. Power switch
6. Temperature '-' & key-lock button
7. Temperature '+'

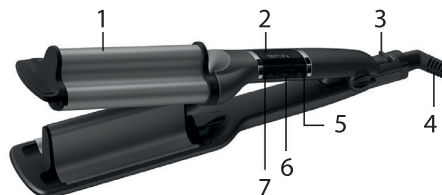

### OPERATING INSTRUCTIONS:

1. Wash your hair, dry using a hair dryer and untangle with a targettooth comb
2. Plug the item into the mains and press the 'I/O' button . LED display screen will be lightened and show the initial set temperature is 180°C. The temperature range is 100°C to 200°C.
3. Press the "+" key can increase the set value. Pressing the "+" key for three seconds can make the temperature directly jump to 200 °C.
4. Press the "-" key can reduce the set value. Pressing the "-" key for three seconds can lock the keys and another three seconds can unlock.
5. This machine has one-hour automatic shutdown function. Timed from the last operation, the machine will be turned off automatically without any operation.
6. Push the button 'O' to turn off the machine and disconnect the power supply after finishing the operation.

**WARNING:** when the display shows 888, abnormal said equipment, temperature control is not connected well or damaged.

The barrel of the attachment fitted will become very hot when the appliance is plugged in and switched on. Avoid direct contact with the skin, particularly the eyes, face, neck and ears. Always place on a firm surface using the safety stand on base of the appliance. Do not place the appliance on any heat sensitive Surfaces.

### MAINTENANCE:

When not in use, your appliance should be disconnected and stored in a safe, dry location out of reach of children. Do not wrap the cord around the plates.

### CLEANING:

Unplug the unit and allow to cool completely. Clean the plates using a soft, damp cloth, without detergent, to preserve the optimal quality of the plates. Do not scratch the plates.



**TECHNICAL DATA:**

Power: 110W

Voltage: 220-240V~50Hz

**For any improvement reasons, Beper reserves the right to modify or improve the product without any notice.**



The European directive 2011/65/EU on Waste Electrical and Electronic Equipment (WEEE), requires that old household electrical appliances must not be disposed of in the normal unsorted municipal waste stream. Old appliances must be collected separately in order to optimize the recovery and recycling of the materials they contain, and reduce the impact on human health and the environment. The crossed out “wheeled bin” symbol on the product reminds you of your obligation, that when you dispose of the appliance, it must be separately collected.

# GUARANTEE CERTIFICATE

---

---

This appliance has been checked in the factory. From the date of original purchase a 24 month guarantee applies to material and production defects. The purchase receipt and the guarantee certificate must be submitted together in case of claim to guarantee.

**The guarantee is valid only with a warranty certificate and proof of purchase (fiscal receipt) indicating the date of purchase and the model of the appliance**

For any technical assistance, please contact directly the seller or our head office in order to preserve the appliance's efficiency and NOT TO void the guarantee. Any intervention on this appliance by non-authorized persons will automatically void the guarantee.

## Guarantee conditions

If the appliance shows defects as a result of faulty material and/or production during the period of guarantee, we guarantee repair free of charge on condition that:

- The appliance has been used properly and for the purpose for which it has been intended.
- The appliance has not been tampered with, otherwise it is not maintainable.
- The purchase receipt shall be presented.
- The appliance showing a fair wear and tear shall not be covered by this guarantee.

Therefore, any part that could be accidentally broken or having visible signs of use in consumable products (such as lamps, batteries, heating elements...) the aesthetic parts are excluded from the guarantee, and any defect whatsoever resulting from non-respect of the rules for use, negligence in usage and/or maintenance of the appliance, carelessness, wrong or improper installation, damage during transport and any other damage not attributable the supplier.

For every defect that could not be repaired within the guarantee period, the appliance will be replaced free of charge.

In any case, if the part to be replaced for defect, breakage or malfunction is an accessory and/or a detachable part of the product, Beper reserves the right to replace only the very part in question and not the entire product

## Technical assistance

Even after the guarantee period we will always pay attention to repairs for defected appliances. For technical assistance and/or repairs after the guarantee period you can directly contact the below address:

---

---

CONTACT YOUR DISTRIBUTOR IN YOUR COUNTRY OR AFTER SALES DEPARTMENT  
BEPER. E-MAIL [assistenza@beper.com](mailto:assistenza@beper.com)  
WHICH WILL FORWARD YOUR ENQUIRIES TO YOUR DISTRIBUTOR.

## INSTRUCTIONS GÉNÉRAUX

LIRE CES INSTRUCTIONS AVANT D'UTILISER L'APPAREIL.

Avant et pendant l'utilisation de l'appareil il est nécessaire de suivre quelques précautions élémentaires.

Après avoir enlevé l'emballage s'assurer de l'intégrité de l'appareil. En cas de doute ne pas utiliser l'appareil et s'adresser à un personnel professionnel qualifié. Les éléments de l'emballage (sachets en plastique, polystyrène, etc.) ne doivent pas être laissés à la portée des enfants, car ce sont des sources potentielles de danger.

On vous recommande de ne pas jeter dans les déchets domestiques les matériaux constituant l'emballage, mais de les consigner dans des centres appropriés de récolte ou d'écoulement des déchets, en demandant éventuellement des informations au gérant du service de voirie de la propre commune de résidence.

S'assurer toujours que la tension du réseau électrique soit la même que celle indiquée sur l'étiquette des données techniques et que l'installation soit compatible avec la puissance de l'appareil.

En cas d'incompatibilité entre la prise et la fiche de l'appareil, faire remplacer la prise avec une autre du type adapté par un personnel professionnel qualifié. Ce dernier, en particulier, il devra aussi s'assurer que la section des câbles de la prise soit apte à la puissance absorbée par l'appareil.

Ne jamais tirer le câble pour le débrancher de la prise de courant électrique.

S'assurer que le câble ne soit pas au contact avec des surfaces chaudes ou coupantes.

Ne pas utiliser l'appareil avec le câble endommagé.

En cas de panne et/ou de mauvais fonctionnement de l'appareil l'éteindre et ne pas l'utiliser. Pour l'éventuelle réparation s'adresser seulement à un centre autorisé par le constructeur et demander l'utilisation de pièces de rechanges originales. Le manque respect indiqué ci-dessus, peut compromettre la sécurité de l'appareil, ainsi que faire échoir la garantie.

Brancher l'appareil exclusivement à une prise de courant électrique alternée.

En général il est déconseillé l'utilisation d'adaptateurs, de prises multiples et/ou de rallonges. Si leur usage se rendrait indispensable il est nécessaire d'utiliser seulement des adaptateurs ou des prolonges conformes aux normes en vigueur en ce qui concerne la sécurité.

Cet appareil devra être destiné seulement à un usage pour lequel il a été expressément construit. Chaque autre usage est considéré impropre et donc dangereux, ainsi que faire échoir la garantie. Le constructeur ne peut pas être considéré responsable pour des éventuels dommages dérivés par des usages impropres, erronés et déraisonnables.

Pour éviter des surchauffes dangereuses on vous recommande de dérouler dans toute sa longueur le câble d'alimentation et de débrancher la prise du réseau d'alimentation électrique quand l'appareil n'est pas utilisé.

Avant d'effectuer n'importe quelle opération de nettoyage ou d'entretien, l'appareil du réseau d'alimentation électrique.

Ne jamais plonger l'appareil dans de l'eau ou dans d'autres liquides.

Ne pas toucher l'appareil avec les mains et/ou les pieds mouillés ou humides.

Ne pas utiliser l'appareil à pieds nus.

Ne pas laisser exposer l'appareil à des agents atmosphériques (pluie, soleil, etc.).

Ne pas tenir l'appareil à côté de sources de chaleur (ex : radiateurs).

Cet appareil ne doit pas être utilisé par des personnes (y compris les enfants) avec des capacités physiques, sensorielles ou mentales réduites ; par des personnes qui manquent d'expérience et de connaissance de l'appareil, à moins qu'elles soient surveillées attentivement et bien instruites relativement à l'utilisation de l'appareil, même de la part d'une personne responsable de leur sûreté.

Tenir l'appareil en dehors de la portée des enfants.

### DESCRIPTION DU PRODUIT:

1. Plaque en céramique
2. Ecran à LED
3. Bloc plaque
4. Câble enroulable
5. Pulsant ON/OFF
6. Pulsant '-' diminution de la température et bloc des pulsants
7. Pulsant '+' augmentation de la température

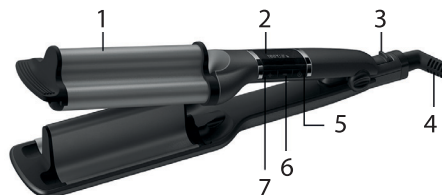

### UTILISATION:

1. Sécher avec le sèche-cheveux les cheveux précédemment lavés, en les démêlant avec un peigne à dents larges.
2. Brancher l'appareil à la prise de courant et appuyer sur le pulsant **o** pour faire fonctionner l'appareil. L'écran s'allumera et montrera la température initiale égale à 180°. La température prévue de l'appareil va de 100 à 200°.
3. Appuyer sur le pulsant "+" pour augmenter la température imposée. Appuyer sur le pulsant "+" pour trois secondes pour imposer directement la température maximum prévue (200°)
4. Appuyer sur le pulsant "-" pour diminuer la température imposée. En appuyant sur le pulsant "-" pour trois secondes les pulsants se bloqueront. En appuyant de nouveau le pulsant "-" pour encore trois secondes l'appareil fonctionnera de nouveau normalement.
5. L'appareil s'éteindra automatiquement après 60 minutes de non utilisation.
6. Appuyer le pulsant **o** pour éteindre l'appareil et débrancher la prise après avoir terminé l'utilisation

**ATTENTION:** Quand sur l'écran apparaitra l'indication '888', le thermostat pourra être endommagé ou non branché correctement à l'appareil.

La barre de l'appareil est trop chaude quand l'appareil est en fonction. Eviter le contact direct avec la peau, les yeux, le col et les oreilles.

Utiliser l'appareil sur une surface sèche et adaptée.

Ne pas appuyer l'appareil sur des surfaces chaudes ou au contact d'autres sources de chaleur.

### CONSERVATION:

Quand l'appareil n'est pas utilisé, il devra être débranché et positionné dans un lieu sec loin de la portée des enfants.

Ne pas enrouler le câble autour des plaques.

### NETTOYAGE ET ENTRETIEN DE L'APPAREIL:

Débrancher l'appareil de la prise de courant, et laisser le refroidir complètement.

Nettoyer les plaques avec un chiffon humide et délicat, sans savon, afin de préserver la qualité optimale des plaques. Eviter de gratter les plaques

### **DONNÉES TECHNIQUES:**

Puissance 110W

Alimentation: 220-240V~50Hz

**Dans une optique d'amélioration constante Beper se réserve le droit de modifier ou améliorer cet appareil sans préavis.**



Le produit en fin de vie doit être détruit selon les normes en vigueur relatives à l'élimination des déchets et ne peut être traité comme simple déchet ménagé.

Le produit doit être détruit dans un centre d'élimination des déchets adapté ou être restitué au revendeur dans le cas d'une substitution avec un autre produit équivalent neuf.

Le fabricant prendra à sa charge les frais occasionnés pour la destruction du produit selon les termes de la loi en vigueur.

Le produit est composé de pièces non biodégradables et substances qui peuvent polluer l'environnement si détruites de façon inappropriée. Par ailleurs, certaines parties de ces matières peuvent être recyclées évitant ainsi toute pollution pour l'environnement. Il est de votre et notre devoir de préserver la santé de l'environnement.

Le symbole indique que le produit répond aux normes requises par les nouvelles directives introduites en faveur de l'environnement (2011/65/EU) et que le produit doit être détruit de façon appropriée au terme du cycle de vie.

Si besoin, informez-vous auprès des autorités locales compétentes en matière d'élimination des déchets de votre commune.

Toute personne qui ne tiendra pas compte de ces règles d'élimination des déchets indiquées dans ce paragraphe en répondra selon la loi en vigueur.

# CERTIFICAT DE GARANTIE

---

Cet appareil a été contrôlé en usine. La garantie est valable 24 mois à partir de la date d'achat pour tout défaut de matériel ou de fabrication. En cas de réclamation, le ticket de caisse et la garantie devront être présentés ensemble.

**La garantie est valide seulement si vous montrez le certificat de garantie et la récépissé d'achat qui doit démontrer la date de l'achat et le nom du modèle acheté.**

En cas de besoin et pour toute assistance technique, veuillez contacter votre revendeur ou vous adresser à notre siège. Cela vous permettra de conserver votre appareil dans de meilleures conditions et de NE PAS invalider la garantie. Toute manipulation de l'appareil par une personne non autorisée ou non qualifiée annulera automatiquement la garantie.

## Conditions de garantie

Pendant la durée de garantie, si des pannes provenant d'un défaut de matériel et/ou de fabrication apparaissent, nous assurons gratuitement la réparation aux conditions énoncées ci-dessous :

- l'appareil a été correctement utilisé et ce uniquement à l'usage pour lequel il a été fabriqué ;
- L'appareil ne doit pas être altéré: on ne peut pas remédier l'appareil.
- la présentation du ticket de caisse est obligatoire;
- les pièces présentant les signes évidents d'usure ne sont pas pris en compte dans la garantie.

En conséquence, sont exclus de la garantie toutes les pièces qui auraient subi des dommages accidentels ou présentant des signes d'usure normale (parmi lesquelles, ampoules, batteries, piles, résistances), les accessoires esthétiques, toutes les pièces comportant des défauts dus à la non utilisation domestique, la négligence dans la manipulation, insouciance, incorrecte ou impropre installation et l'entretien, les dommages lors du transport et tous les dommages non imputables directement au producteur.

Si un défaut survient lors de la période de garantie et ne peut être réparé, l'appareil sera remplacé gratuitement.

Si la partie qui doit être remplacée parce que ne marche pas bien ou pour défaut ou rupture est une pièce détachée ou un accessoire, Beper remplacera seulement l'accessoire/la pièce **mais non** l'appareil entier.

## Assistance technique

Même après la fin de la garantie, nous accordons toujours une grande importance à la réparation. Pour toute assistance technique et/ou réparations en dehors de la garantie, veuillez vous adresser directement à l'adresse ci-dessous :

---

LE SERVICE APRÈS-VENTE EST EFFECTUÉ PAR VOTRE REVENDEUR OU PAR  
L'IMPORTATEUR/DISTRIBUTEUR DES PRODUITS BEPER.

ÉCRIVEZ UN E-MAIL AU [assistenza@beper.com](mailto:assistenza@beper.com) POUR CONNAÎTRE LE CENTRE SERVICE  
AGRÉE BEPER LE PLUS PROCHE DE CHEZ VOUS.

## **ALLGEMEINE INFORMATIONEN**

BITTE LESEN SIE DIESE GEBRAUCHSANWEISUNGEN BEVOR SIE MIT DER NUTZUNG DES GERÄTES BEGINNEN.

Vor und während der Verwendung des Gerätes müssen Sie einige grundlegende Vorsichtsmaßnahmen befolgen.

Nach Entfernen der Verpackung vergewissern Sie sich, dass das Gerät intakt ist. Im Zweifelsfall verwenden Sie nicht das Gerät und kontaktieren Sie einen qualifizierten Techniker. Die Verpackungsmaterialien (Plastikbeutel, Styropor usw.) darf nicht in Reichweite von Kindern aufbewahrt werden, da sie potentielle Gefahrenquellen darstellen.

Es wird empfohlen, das Verpackungsmaterial nicht im Haushaltsmüllgefäße zu werfen, sondern sie in den entsprechenden Sammelstellen für die Abfallbeseitigung zu entsorgen. Wenden Sie sich eventuell, um spezifische Informationen zu erhalten, an den Müllentsorgungsservice ihrer Wohnsitzgemeinde.

Achten Sie immer darauf, dass die Spannungsversorgung die gleiche ist wie die in den technischen Daten angegeben und das Stromversorgungsnetz mit der Leistung des Gerätes kompatibel ist.

Im Falle einer Unvereinbarkeit zwischen der Steckdose und dem Gerätestecker, lassen sie die Steckdose von einem qualifizierten Fachmann mit einer Geeigneten ersetzten. Der Fachmann sollte insbesondere überprüfen, dass der Durchschnitt der Steckdosenkabel, für die vom Gerät aufgenommene Leistung, geeignet ist.

Ziehen Sie niemals am Kabel, um es aus der Steckdose heraus zu nehmen.

Achten Sie darauf, dass der Kabel nicht in Kontakt mit scharfen oder heißen Flächen kommt.

Verwenden Sie das Gerät nicht mit einem beschädigten Netzkabel.

Bei Ausfall und / oder Fehlfunktion abschalten und nicht manipulieren. Für eventuelle Reparaturen, wenden Sie sich bitte nur an einer vom Hersteller autorisierten Dienststelle und fordern Sie die Verwendung von Original-Ersatzteilen. Die Nichtbeachtung der obigen Vorschriften kann die Sicherheit beeinträchtigen und zum Erlöschen der Garantie führen.

Schließen Sie das Gerät nur an eine mit elektrischem Wechselstrom gespeiste Steckdose.

Im Allgemeinen ist es nicht ratsam, Adaptern, Mehrfachsteckdosen und / oder Verlängerungskabel zu verwenden. Ist deren Verwendung unbedingt notwendig, müssen Sie nur die nach den geltenden Sicherheitsstandards erstellten Adapter und Verlängerungen verwenden.

Dieses Gerät darf nur für die Zwecke, für die es konzipiert wurde, verwendet werden. Jede andere Verwendung ist als unsachgemäß und daher gefährlich zu betrachten und führt zum Erlöschen der Garantie. Der Hersteller kann nicht für eventuelle Schäden, die durch unsachgemäße, falsche und unvernünftige Verwendung verursacht werden.

Um gefährliche Überhitzung zu vermeiden, empfiehlt es sich, den Netzkabel in seiner ganzen Länge auszurollen und den Stecker aus der Steckdose zu ziehen, wenn das Gerät nicht im Betrieb ist.

Vor der Durchführung von Reinigungs- oder Wartungsarbeiten, trennen Sie das Gerät vom Stromnetz.

Tauchen Sie das Gerät nicht ins Wasser oder in andere Flüssigkeiten.

Berühren Sie das Gerät nicht mit nassen Händen und / oder Füßen.

Verwenden Sie das Gerät nicht, wenn Sie barfuß sind.

Setzen Sie das Gerät nicht den Wetterbedingungen (Regen, Sonne, etc.) aus.

Lagern Sie es nicht in der Nähe von Wärmequellen (z. B. Radiator).

Dieses Gerät sollte weder von Personen (einschließlich Kinder) mit eingeschränkten physischen, sensorischen oder geistigen Fähigkeiten benutzt werden noch von Menschen mit Mangel an Erfahrung und Wissen, es sei denn sie sind aufmerksam betreut oder ausführlich informiert über die Benutzung des Geräts durch eine für ihre Sicherheit zuständige Person.

Von Kindern fernhalten.

### PRODUKTBESCHREIBUNG:

1. Keramikplatten
2. LED-Anzeige
3. Plattensperre/Abschließbarer Schalter
4. Kabelgelenk
5. ON / OFF-Taste
6. Taste “-” Senkung der Temperatur und Tastensperre
7. Taste “+” Erhöhung der Temperatur

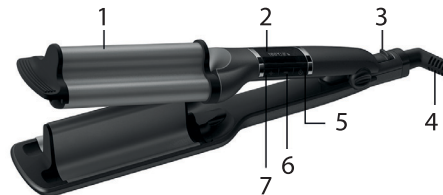

### ANWENDUNG:

1. Trocknen Sie die zuvor gewaschenen Haare mit dem Haartrockner und kämmen Sie sie dabei glatt mit einem breiten Kamm.
2. Schließen Sie das Gerät an die Steckdose an, und drücken Sie die Taste O , um das Gerät zu starten. Das Display leuchtet auf und zeigt die Anfangstemperatur von 180 °C. Die für das Gerät erforderliche Temperatur liegt zwischen 100° und 200° C.
3. Drücken Sie die Taste “+”, um die Temperatur zu erhöhen. Drücken Sie die Taste “+” drei Sekunden lang, um direkt die maximal erlaubte Temperatur (200 ° C) einzustellen.
4. Drücken Sie die Taste “-” um die eingestellte Temperatur zu verringern. Durch das Drücken der Taste “-” drei Sekunden lang, wird die Tastensperre aktiviert. Durch das erneute Drücken der Taste “-” drei Sekunden lang, wird das Gerät wieder normal.
5. Ist das Gerät durchgehend länger als 60 Minuten nicht in Betrieb, schaltet es sich automatisch aus.
6. Drücken Sie die Taste “”, um das Gerät abzuschalten und ziehen den Netzstecker aus der Steckdose, wenn Sie fertig sind.

**WARNUNG:** Wenn das Display die Zahl “888” anzeigt, könnte das Thermostat beschädigt oder nicht richtig an das Gerät angeschlossen sein.

Der Gerätstab wird sehr heiß, wenn das Gerät in Betrieb ist. Vermeiden Sie direkten Kontakt mit Haut, Augen, Hals und Ohren.

Verwenden Sie das Gerät auf eine trockene und geeignete Fläche.

Stellen Sie das Gerät nicht auf heißen Flächen oder bringen Sie es nicht in Kontakt mit anderen Wärmequellen.

### LAGERUNG:

Wenn nicht in Gebrauch, sollte das Gerät vom Stromnetz getrennt, an einem sicheren Ort und von Kindern fern gelagert werden.

Wickeln Sie das Kabel nicht um die Platten.

### REINIGUNG UND PFLEGE:

Trennen Sie das Gerät vom Stromnetz, lassen Sie es vollständig abkühlen.

Reinigen Sie die Platten mit einem feuchten weichen Tuch, ohne Reinigungsmittel, um die optimale Qualität der Platten zu bewahren. Vermeiden Sie Kratzer auf die Platten.



**TECHNISCHE DATEN:**

Leistung 110W

Stromversorgung: 220-240V~50Hz

**In Hinblick auf eine Verbesserungsperspektive behält sich Beper das Recht vor, das betreffende Produkt ohne Voranmeldung zu ändern bzw. umzubauen.**



Die WEEE-Richtlinie (von engl.: Waste Electrical and Electronic Equipment; deutsch: (Elektro- und Elektronikgeräte-Abfall) ist die EG-Richtlinie 2011/65/EU zur Reduktion der zunehmenden Menge an Elektronikschrott aus nicht mehr benutzten Elektro- und Elektronikgeräten. Ziel ist das Vermeiden, Verringern sowie umweltverträgliche Entsorgen der zunehmenden Mengen an Elektronikschrott durch eine erweiterte Herstellerverantwortung.

Ihr Gerät enthält wertvolle Rohstoffe, die wieder verwertet werden können.

Bringen Sie das Gerät zur Entsorgung zu einer Sammelstelle Ihrer Stadt oder Gemeinde.

Elektro- und Elektronikgeräte mit folgender Kennzeichnung versehen und dürfen nicht mehr über Restmüll, sondern nur noch über die öffentlichen Entsorgungsträger und anschließende Rückgabe an die Hersteller und Importeure entsorgt werden.

# GARANTIE

---

Garantie-Anwendung gilt für 24 Monate ab Kaufdatum gegen Material- und Herstellungsfehler Kaufbeleg und Garantieschein sind wesentlich für die Gültigkeit der Garantie.

**Die Garantie ist gültig nur bei Darstellung des Garantieschein und Kaufbeleg (Rechnung), die das Kaufdatum und den Modellnamen des gekauften Gerätes beweist.**

Ohne diesen Nachweis kann ein kostenloser Austausch oder eine kostenlose Reparatur nicht erfolgen.

Im Garantiefall geben Sie bitte das komplette Gerät in der Originalverpackung zusammen mit dem Kassenbon an Ihren Händler.

Die Garantie erlischt bei Fremdeingriff.

## Garantiebedingungen

Wenn es Mängel während der Garantiezeit aufgrund von Material- und / oder Herstellung, garantieren wir die Reparatur des Produkts kostenlos, sofern:

- das Gerät ist richtig für die Zwecke, für die sie gebaut wurde, verwendet ist

- das Gerät wurde nicht manipuliert/verändert

Garantieleistungen bewirken weder eine Verlängerung der Garantiefrist, noch beginnt dadurch ein Anspruch auf eine neue Garantie!

Kaufbeleg und Garantieschein sind wesentlich für die Gültigkeit der Garantie. Ohne diesen Nachweis kann ein kostenloser Austausch oder eine kostenlose Reparatur nicht erfolgen, sowie auch bei einer normalen Verschlechterung des Gerät.

Alle Teile sind daher ausgeschlossen wenn die versehentliche Beschädigungen unterzogen wurden oder die einem Verschleiß unterliegen (einschließlich Lampen, Batterien, Widerstände), als auch ästhetischen Teile, und Mängel, die durch unsachgemäßen Gebrauch von Haushaltsgeräten, Fahrlässigkeit, Unachtsamkeit, Nachlässigkeit oder unsachgemäße Installation und Wartung, Transportschäden und alle Schäden, für den der Hersteller nicht schuldig ist, fallen nicht unter die Garantie und sind deshalb kostenpflichtig!

Wenn innerhalb der Garantiezeit eine Mängel aufweist, die nicht repariert werden kann, wird das Gerät kostenlos gewechselt.

In jedem Fall, wenn der Ersatzteil, ein Zubehör ist, der wegen Brechen, Mängel oder Fehlfunktion umgetauscht werden soll, behält Beper sich das Recht vor, nur das Stück in Frage und nicht das gesamte Produkt zu ersetzen.

## Nach der Garantie

Auch nach Ablauf der Garantiezeitraums zahlen wir viel Aufmerksamkeit auf Reparaturen.

Für technische Unterstützung und / oder Reparaturen außerhalb der Garantiezeit, wenden Sie bitte direkt an der folgenden E-Mail Anschrift:

---

TRETEN SIE BITTE IN VERBINDUNG MIT IHREN HÄNDLER IN IHREM LAND  
ODER POST SALES ABTEILUNG  
VON FA. BEPER. E-MAIL [assistenza@beper.com](mailto:assistenza@beper.com) DIE IHREN HÄNDLER NENNEN WIRD

## INFORMACIONES DE CARÁCTER GENERAL

LEA ESTAS INSTRUCCIONES ANTES DEL USO DEL APARATO.

Antes y después del uso del aparato es necesario seguir algunas precauciones elementales.

Después haber quitado el embalaje se asegure de la integridad del aparato. En caso de duda no utilice el aparato y se dirija a personal especializado. Los elementos del embalaje (bolsas de plástico, poliestireno, etc.) no se deben dejar al alcance de los niños, porque potencial fuente de peligro. Se recomienda de no echar en la basura normal del hogar los materiales que componen el embalaje, sino entregarlos en un punto de recolección o de eliminación de equipos eléctricos, pidiendo eventualmente informaciones al administrador del servicio de limpieza urbana de su municipio de residencia.

Se asegure siempre que la tensión de alimentación corresponda a la indicada en la tarjeta de los datos técnicos y que la instalación sea compatible con la potencia del aparato.

En caso de incompatibilidad entre la toma y el enchufe del aparato, haga cambiar la toma con otra adecuada por parte de personal especializado. Este último, en particular, debe también asegurarse que la sección de los cables de la toma sea idónea a la potencia absorbida por el aparato.

No tires nunca el cable de alimentación para desconectar el aparato de la toma de alimentación.

Se asegure que el cable no entre en contacto con superficies afiladas o calientes.

No utilice el aparato con el cable de alimentación dañado.

En caso de daños y/o mal funcionamiento del aparato, lo apague y no intente manipularlo. Para una eventual reparación se dirija solamente a un centro autorizado por el productor y pida el uso de recambios originales. La falta del cumplimiento de cuanto dicho antes puede comprometer la seguridad del aparato, y anular la garantía.

Conecte el aparato exclusivamente a una toma de alimentación a corriente alterna.

En general está prohibido el uso de adaptadores, tomas múltiples y/o alargadores. En caso de que su uso sea indispensable es necesario emplear solamente adaptadores y alargadores conformes a las vigentes normativas de seguridad.

Este aparato está destinado sólo al uso para el que fue creado. Cada uso diferente se considera impropio y por lo tanto peligroso, y puede anular la garantía. El productor no puede ser considerado responsable por eventuales daños causados por un uso impropio, erróneo e irrazonable.

Al fin de evitar sobrecalentamientos peligrosos se recomienda de desenrollar en toda su longitud el cable de alimentación y de desconectar la clavija de la toma de red cuando el aparato no está en uso.

Antes de efectuar cualquier operación de limpieza o de mantenimiento, desconecte siempre la clavija de alimentación de la red eléctrica.

No sumerja nunca el aparato en agua o en otros líquidos.

No toque el aparato con las manos y/o los pies mojados o húmedos.

No emplee el aparato con los pies descalzos.

No deje el aparato expuesto a los agentes climatológicos (lluvia, sol, etc...).

No ponga el aparato cerca de fuentes de calor ( por ej. radiador).

Este aparato no está predispuesto al empleo por personas (incluso niños ) con reducidas capacidades físicas, sensoriales o mentales, o por personas con poca experiencia o conocimiento del aparato, a menos que no sean adecuadamente vigiladas o instruidas en el uso del aparato por la persona responsable de sus seguridad.

Tenga el aparato lejos del alcance de los niños.

### DESCRIPCIÓN DEL APARATO:

1. Placas de cerámica
2. Pantalla a Led
3. Bloqueo de las placas
4. Cable giratorio
5. Botón ON/OFF
6. Botón '-' bajada de la temperatura y bloqueo de las teclas
7. Botón '+' aumento de la temperatura

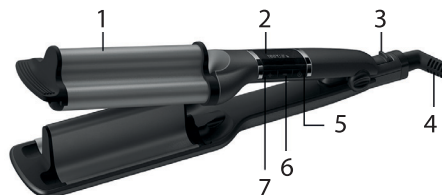

### EMPLEO:

1. Seque con el secador el pelo lavado antes, desatándolo con un peine con dientes anchos.
2. Conecte el aparato a la toma de corriente y pulse el botón 0 para poner en marcha el aparato. La pantalla se enciende y aparece la temperatura inicial igual a 180°. La temperatura contemplada por el aparato es entre 100° y 200°.
3. Pulse el botón "+" para aumentar la temperatura seleccionada. Pulsando el botón "+" por tres segundos para seleccionar directamente la temperatura máxima contemplada.
4. Pulse el botón "-" para disminuir la temperatura seleccionada. Pulsando el botón "-" por tres segundos los botones se bloquean. Pulsando otra vez el botón "-" por tres segundos el aparato vuelve a funcionar normalmente.
5. El aparato se apaga automáticamente después 60 minutos que no está empleado.
6. Pulse el botón " " para apagar el aparato y desconecte la toma después de su uso.

**ATENCIÓN:** cuando en la pantalla aparece la indicación '888' el termostato puede ser dañado o no conectado correctamente al aparato.

La barra del aparato está muy caliente mientras el aparato funciona. Evite el contacto directo con piel, ojos, cuello y orejas.

Emplee el aparato encima de una superficie seca e idónea.

No apoye el aparato sobre superficies calientes o en contacto con otras fuentes de calor.

### CUSTODIA DEL APARATO:

Cuando no es empleado, el aparato tiene que ser desconectado y colocado en un sitio seguro lejos del alcance de los niños.

No enrolle el cable alrededor de las placas.

### LIMPIEZA Y MANTENIMIENTO DEL APARATO:

Desconecte el aparato de la corriente, dejándolo enfriar completamente.

Limpie las placas con un paño húmedo y mórvido, sin detergentes, al fin de preservar la óptima calidad de las placas. Evite de rascar las placas.

### DATOS TÉCNICOS:

Potencia 110W

Alimentación: 220-240V~50Hz

ES

**Con el objetivo de una mejora continua, Beper se reserva el derecho de añadir cambios y mejoras al producto sin previo aviso.**



Al término de la vida útil del aparato, no eliminar como residuo municipal sólido mixto sino eliminarlo en un centro de recogida específico colocado en vuestra zona o entregarlo al distribuidor a la hora de comprar un nuevo aparato del mismo tipo y destinado a las mismas funciones. El distribuidor se cargará el costo de eliminación de los equipos siguiendo las normas actuales.

Este procedimiento de recogida separada de los equipos eléctricos y electrónicos se realiza con el propósito de una política del medioambiente comunitaria con objetivos de salvaguardia, defensa y mejoramiento de la calidad del medioambiente y para evitar efectos potenciales en la salud de los seres humanos debido a la presencia de dentro de estos equipos o a un uso inapropiado de los mismos o de algunas de sus partes. Está Vuestra y nuestra competencia ayudar la defensa del medioambiente.

El símbolo indica que este producto respeta la normativa europea de medioambiente ( 2011/65/EU) y le recuerda que todos los productos electrónicos y eléctricos deben ser objeto de recogida por separado al finalizar su ciclo de vida. Para obtener información sobre el reciclaje de este producto y dónde encontrar puntos de recogida llame las supuestas autoridades locales.

Una eliminación no correcta de este producto podría conllevar sanciones.

# CERTIFICADO DE GARANTÍA

---

---

Este aparato ha sido controlado en fábrica. La garantía es válida 24 meses a partir de la fecha de compra para todos los defectos de material o de fabricación. En caso de reclamación, tiene que presentar juntos el recibo fiscal y la garantía.

**La garantía es válida sólo se presenta la tarjeta de garantía y el documento de compra (recibo) que demuestra la fecha de compra y el nombre del modelo de la unidad adquirida.**

Para la asistencia técnica, es necesario contactar su revendedor o nuestra empresa. Eso le permitirá conservar su aparato en mejores condiciones y no invalidar la garantía. Toda manipulación del aparato por una persona no autorizada o no cualificada cancelará automáticamente la garantía.

## Condiciones de garantía

Durante la garantía, si algunas averías aparecen a causa de un defecto de material y/o fabricación, garantizamos gratuitamente la reparación a las condiciones siguientes :

- El aparato ha sido utilizado correctamente y esto solamente al uso para el cual ha sido fabricado ;
- El dispositivo no ha sido manipulado: el producto no es mantenible.
- Es obligatorio de presentar el recibo fiscal;
- Las partes que presentan señales evidentes de desgaste no se tienen en cuenta en la garantía.

En consecuencia, todas las partes que habrían sufrido daños accidentales o que presentaban señales de uso normal se excluyen de la garantía (entre las cuales, bombillas, baterías, pilas, resistencias), las partes estéticas, todas las partes implicando defectos debidos a la no utilización doméstica, negligencia, instalación incorrecta o inadecuada, la negligencia en la manipulación y el mantenimiento, los daños en el transporte y todos los daños no imputables directamente al fabricante.

Si un defecto aparece durante la garantía y no puede estar reparado, el aparato se sustituirá gratuitamente.

En cualquier caso, si la parte que necesita ser sustituida por defecto, rotura o mal funcionamiento es un accesorio y / o una parte desmontable del producto, beper se reserva el derecho de reemplazar sólo la pieza en cuestión y no todo el producto.

## Asistencia técnica

Después del final de la garantía, concedemos siempre una gran importancia a la reparación. Para la asistencia técnica y/o reparaciones fuera de la garantía, es necesario contactar directamente la dirección siguiente :

---

---

CONTACTE CON EL DISTRIBUIDOR DE SU PAIS O EL DEPARTAMENTO  
DE POST VENTA DE BEPER .

ENVIE UN E-MAIL [assistenza@beper.com](mailto:assistenza@beper.com) Y LE ENVIAREMOS  
DATOS DE SU SERVICIO TECNICO EN SU PAIS.

## **OGÓLNE ZASADY BEZPIECZEŃSTWA**

**PRZECZYTAJ INSTRUKCJĘ OBSŁUGI PRZED PIERWSZYM UŻYCIEM URZĄDZENIA.**

**PO**

Przeczytaj uważnie poniższe instrukcje, ponieważ dają one przydatne informacje dotyczące bezpieczeństwa instalacji, użytkowania i konserwacji oraz pomogą uniknąć problemów

Usuń opakowanie i upewnij się, że urządzenie jest w nienaruszonym stanie, ze szczególnym uwzględnieniem przewodu zasilającego. Elementy opakowania (plastikowe torby, styropian, itp) nie mogą być dostępne dla dzieci.

Zaleca się, aby nie wyrzucać tych elementów opakowania do odpadów komunalnych, ale aby dostarczyć je do odpowiedniej stacji zbierania lub recyklingu (informacja dostępna w Twojej gminie). Przed podłączeniem urządzenia upewnij się, że napięcie w sieci odpowiada danym specyfikacji na etykiecie.

Jeśli wtyczka nie pasuje do gniazdka, może zostać zastąpiona inną, odpowiednią wtyczką, ale tylko przez wykwalifikowany personel, który zapewni również, że nowa wtyczka i przewód są odpowiednie dla poboru mocy urządzenia.

Nigdy nie należy ciągnąć za przewód zasilający, aby odłączyć urządzenie.

Upewnij się, że przewód zasilania nigdy nie styka się z gorącymi lub ostrymi powierzchniami

Nie należy używać tego urządzenia, jeśli przewód zasilający jest uszkodzony. W przypadku uszkodzenia, musi zostać wymieniony przez producenta, autoryzowany serwis lub wykwalifikowaną osobę w celu uniknięcia zagrożenia.

Podłączenie tego urządzenia tylko do prądu zmiennego

Używanie adapterów, przejściówek nie jest zalecane

To urządzenie może być używane tylko do celów do jakich jest przeznaczone

Każde inne użycie jest uważane za niewłaściwe, a więc niebezpieczne. Producent nie ponosi odpowiedzialności za szkody wynikające z nieodpowiedniego, niewłaściwego lub nieostrożnego użytkowania.

Aby uniknąć ryzyka grzewczego zaleca się całkowicie rozwinąć przewód zasilający i wyjąć wtyczkę z gniazdka, gdy urządzenie nie jest używane.

Przed przystąpieniem do czyszczenia należy odłączyć urządzenie z sieci.

W celu ochrony przed porażeniem prądem elektrycznym, nie należy zanurzać przewodu, wtyczki ani żadnych części urządzenia w wodzie lub innych płynach.

Nie trzymaj urządzenia mokrymi rękami lub stopami.

Nie wystawiać urządzenia na działanie czynników atmosferycznych, takich jak deszcz, wiatr, śnieg, grad.

Nie należy korzystać z urządzenia w pobliżu materiałów wybuchowych, materiałów łatwopalnych, gazów, ognia, grzejników.

Nie pozwalaj dzieciom, osobom niepełnosprawnym oraz osobom bez doświadczenia lub umiejętności technicznych, aby korzystały z urządzenia, jeśli nie są odpowiednio pilnowane. Ścisły nadzór jest zawsze konieczny, gdy urządzenie będzie kiedykolwiek wykorzystywane w obecności dzieci

Zwróć uwagę na to, aby dzieci nie bawiły się tym urządzeniem.

### OPIS PRODUKTU:

1. Płyta z ceramiczną powłoką
2. Cyfrowy wyświetlacz
3. Blokada przełącznika
4. Obrotowy przewód
5. Przełącznik mocy
6. Temperatura “-” i przycisk blokady klawiszy
7. Temperatura “+”

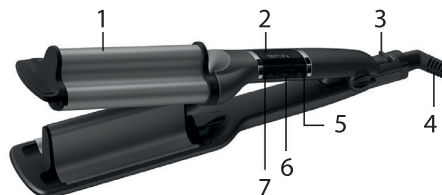

### INSTRUKCJA OBSŁUGI:

1. Umyć włosy, wysuszyć za pomocą suszarki do włosów i rozczesać za pomocą grzebienia z dużymi zębami
2. Podłącz wtyczkę do sieci i naciśnij przycisk „I / O”. Ekran LED się zaświeci i pokaże ustawioną temperaturę początkową 180°C. Zakres temperatury 100°C do 200°C.
3. Naciśnięcie przycisku “+”, zwiększa wartość. Naciśnięcie przycisku “+” przez trzy sekundy spowoduje wzrost temperatury bezpośrednio do 200°C.
4. Naciśnięcie przycisku “-” zmniejsza wartość. Naciśnięcie przycisku “-” przez trzy sekundy spowoduje zablokowanie przycisków, a kolejne trzy sekundy ich odblokowanie
5. Urządzenie posiada funkcję automatycznego wyłączenia po jednej godzinie, licząc od momentu ostatniej operacji, urządzenie wyłączy się automatycznie gdy nie będzie używane.
6. Naciśnij przycisk “O”, aby wyłączyć urządzenie i odłączyć zasilanie po zakończeniu operacji

**UWAGA:** gdy wyświetlacz pokazuje 888, urządzenie nie działa prawidłowo, sterowanie temperaturą jest błędnie podłączone lub uszkodzone.

### OSTRZEŻENIE:

Płyta ceramiczna jest bardzo gorąca, gdy urządzenie jest podłączone do sieci i włączone. Należy unikać bezpośredniego kontaktu ze skórą, szczególnie oczami, twarzą, szyją i uszami. Zawsze należy umieszczać produkt na twardej powierzchni na bezpiecznej podkładce. Nie należy umieszczać urządzenia na wszelkich powierzchniach wrażliwych na ciepło.

### KONSERWACJA:

Gdy nie jest używane, Twoje urządzenie powinno być odłączone i przechowywane w bezpiecznym, suchym miejscu, niedostępnym dla dzieci. Nie owijać przewodu wokół płyty.

### CZYSZCZENIE:

Odłączyć urządzenie i pozostawić do całkowitego ostygnięcia.

Płyty należy czyścić za pomocą miękkiej, wilgotnej ściereczki, bez detergentu, aby zachować optymalną jakość płyt. Nie zarysować płyt.



**DANE TECHNICZNE:**

Moc: 110W

Napięcie: 220-240V~50Hz

PO

**Beper zastrzega sobie prawo do zmian i ulepszenia produktu bez uprzedzenia.**



Europejska Dyrektywa 2011/65/EU w sprawie zużytego sprzętu elektrycznego i elektronicznego (WEEE), wymaga, aby stare i zużyte urządzenia elektryczne nie były utylizowane razem z normalnymi nieposortowanymi śmieciami komunalnymi. Stare urządzenia powinny być zbierane oddzielnie w celu optymalizacji odzysku i recyklingu materiałów które zawierają, zmniejszając negatywny wpływ na zdrowie ludzi i na środowisko. Przekreślony symbol "kosza" na produkcie przypomina klientowi o obowiązku zbiórki selektywnej w przypadku chęci pozbycia się urządzenia.

# GWARANCJA

---

Urządzenie zostało sprawdzone w fabryce. Od daty zakupu gwarancja wynosi 24 miesiące i dotyczy wad materiałowych i produkcyjnych. Paragon zakupu i karta gwarancyjna muszą być przechowywane razem w przypadku ewentualnych roszczeń gwarancyjnych.

Gwarancja jest ważna tylko z kartą gwarancyjną oraz dowodem zakupu (paragon fiskalny, Fv), wskazującym datę zakupu i model urządzenia.

W przypadku chęci uzyskania pomocy technicznej, należy skontaktować się bezpośrednio ze sprzedawcą lub z naszym biurem. W celu zachowania sprawności urządzenia, nie należy ingerować i demontować urządzenia. Każda ingerencja w urządzenie przez osoby nieupoważnione automatycznie wiązać się będzie z utratą gwarancji.

## Warunki gwarancji

Jeśli w okresie trwania gwarancji w urządzeniu ujawniła się wada wynikająca z wady materiałowej i/lub produkcyjnej, gwarantujemy bezpłatne usunięcie usterki (naprawę), pod warunkiem że:

- Urządzenie było używane prawidłowo i zgodnie z przeznaczeniem,
- Nie było ingerencji w urządzenie, w przeciwnym razie nie można skorzystać z gwarancji,
- Kupujący posiada dowód zakupu, który powinien okazać w przypadku roszczeń gwarancyjnych,
- Elementy urządzenia podlegające normalnemu zużyciu nie są objęte niniejszą gwarancją.

Elementy, które zostały przypadkowo, mechanicznie uszkodzone, widoczne ślady zużycia materiałów eksploatacyjnych (takich jak lampy, baterie, elementy grzewcze...), oraz elementy estetyczne, są wyłączone z gwarancji. Wszelkie wady wynikające z nieprzestrzegania ogólnych zasad prawidłowego użycia, zaniedbania w stosowaniu i/lub złej konserwacji urządzenia, niedbalstwa, niewłaściwej lub nieprawidłowej instalacji, uszkodzenia podczas transportu i innych szkód wyłączają odpowiedzialność dostawcy.

W przypadku wady, która nie może być usunięta/naprawiona w okresie gwarancji, urządzenie zostanie bezpłatnie wymienione.

W przypadku, kiedy część urządzenia musi być wymieniona na nową, wolną od wad, z powodu uszkodzenia lub awarii, a część ta należy do akcesoriów i/lub stanowi wymienną część produktu, Beper zastrzega sobie prawo do wymiany tylko tej części, a nie całego urządzenia.

## Pomoc techniczna

Nawet po upływie okresu gwarancji, zależy nam na prawidłowym działaniu naszych produktów, dlatego staramy się pomóc w usunięciu ew. usterek.

Jeśli chcecie Państwo uzyskać pomoc techniczną, lub informacje dot. naprawy po okresie gwarancyjnym, proszę o kontakt bezpośrednio na poniższy adres:

---

Skontaktuj się z dystrybutorem Beper w danym kraju lub działem posprzedażowym BEPER: E-MAIL: [assistenza@beper.com](mailto:assistenza@beper.com)

Dział przekieruje zapytania bezpośrednio do dystrybutora.

## BENDRA SAUGUMO PATARIMAI

Perskaitykite naudojimo instrukciją atidžiai prieš naudojant prietaisą pirmą kartą.

Atidžiai perskaitykite šias instrukcijas, nes jos suteiks jums naudingą informaciją apie saugų įrenginio naudojimą bei priežiūrą.

Išimkite iš pakuotės ir įsitinkinkite, kad prietaisas yra nepažeistas, ypatingą dėmesį skirkite maitinimo kabeliui. Pakavimo elementai (plastikiniai maišeliai, polistirolas, ir tt) neturi būti prieinami vaikams, siekiant apsaugoti juos nuo pavojaus.

Patartina nemesti šių pakavimo medžiagų į buitinių atliekų konteinerius, bet juos pristatyti į atitinkamą surinkimo arba naikinimo vietą.

Prieš įjungiant prietaisą įsitinkinkite, kad maitinimo įtampa atitinka nurodytą ant pakuotės.

Nenaudokite šio prietaiso, jei jo laidas yra pažeistas. Žalos atveju, jis turi būti pakeistas gamintojo, jo aptarnavimo atstovo arba kito kvalifikuoto asmens, kad būtų išvengta pavojaus.

Junkite tik šį prietaisą esant kintamajai srovei.

Šis prietaisas turi būti naudojamas tik pagal paskirtį.

Prieš valydami, visada išjunkite prietaisą.

Norėdami apsaugoti nuo elektros smūgio, užtikinkite, kad prietaisas neturi sąlyčio su vandeniu ar kitu skysčiu.

Nelaikykite prietaiso šlapiomis rankomis ir kojomis.

Saugokite prietaisą nuo atmosferos veiksnių, tokių kaip lietus, vėjas, sniegas, kruša.

Nenaudokite prietaiso šalia sprogmenų, labai degių medžiagų, dujų, deginimas liepsnos, šildytuvų. Neleiskite vaikų, neįgaliųjų žmonių arba kitų žmonių be patirties ar techninių gebėjimų naudotis prietaisu, jei jie nėra tinkamai stebimi.

## Produkto aprašymas

1. Keraminės plokštės
2. Skaitmeninis ekranas
3. Užrakinimas
4. Pasukamas laidas
5. Maitinimo jungiklis
6. Temperatūra “-“ ir rakto fiksavimo mygtukas
7. Temperatūra “+”

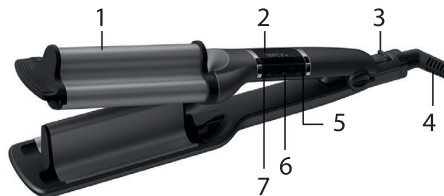

## NAUDOJIMO INSTRUKCIJA :

1. Išplaukite plaukus, išdžiovinkite naudojant plaukų džiovintuvą.
2. Įkiškite jungiklį į elektros tinklą ir paspauskite I / O “ mygtuką. LED ekranas bus apšviestas ir rodys pradinę temperatūrą 180°C. Temperatūros diapazonas yra 100°C iki 200°C.
3. Spauskite ženklą “+”, tai padidins temperatūrą. Paspaudus “+” mygtuką tris sekundes galite padaryti temperatūrą 200°C iš kart.
4. Spauskite “-“ kad sumažinti temperatūrą ir palaikius “-“ klavišą tris sekundes mygtukai užsirakins ir palaikius tris sekundes atsirakins.
5. Šis prietaisas turi automatinę išjungimo funkciją po valandos naudojimo. Laikas skaičiuojamas po paskutinio paspaudimo.
6. Paspauskite mygtuką “O”, kad išjungti mašiną ir ištraukite maitinimo laidą.

**ĮSPĖJIMAS** : kai ekranas rodo 888, patikrinkite prietaisą, ar prietaisas įjungtas gerai, ar nesugadintas.

Kai prietaisas prijungtas prie maitinimo ir įjungtas venkite tiesioginio kontakto su oda, ypač akimis, veidu, kaklu ir ausimis. Visada padėkite ant lygaus paviršiaus. Nestatykite prietaiso ant jokių šilumai jautrių paviršių.

### **PRIEŽIŪRA :**

Kai prietaisas nenaudojamas, jis turi būti atjungtas ir padėtas saugioje , sausoje vietoje iš vaikams nepasiekiamoje vietoje. Negalima apvynioti laido aplink plokšteles.

### **VALYMAS :**

Atjunkite įrenginį ir leisti visiškai atvėsti .

Nuvalykite plokšteles naudodami minkštą, drėgną skudurėlį , be ploviklio , siekiant nesugadinti plokščių. Negalima subraižyti plokštelių .

### **TECHNINIAI DUOMENYS:**

Galia: 110W

Įtampa: 220-240V~50Hz

**Dėl bet kokių tobulinimo prižasčių Beper pasilieka teisę keisti ar tobulinti produktą be jokio įspėjimo .**



Europos Direktyvos 2011/ 65 / ES dėl elektros ir elektroninės įrangos (EEĮ ) , reikalauja , kad senų buitinių elektros prietaisų negalima išmesti į įprastą nerūšiuotų komunalinių atliekų konteinerį. Seni prietaisai turi būti surenkami atskirai , siekiant optimizuoti naudojimas ir perdirbimas medžiagas juose.

# GARANTIJOS SERTIFIKATAS

---

Šis prietaisas buvo patikrintas gamykloje. Nuo pirkimo datos 24 mėnesių garantija taikoma medžiagų ir gamybos defektams. Pirkimo kvitas ir garantijos sertifikatas turi būti pateiktas kartu. Garantija galioja tik su garantiniu sertifikatu ir pirkimokvitu, kuriame nurodyta pirkimo data ir prietaiso modelis.

## Garantijos sąlygos

Jei prietaise matosi defektų kaip sugadinimai gamybos metu, mes garantuojame remontas bus nemokamas su sąlyga, kad :

- Prietaisas buvo naudojamas pagal paskirtį .
- Prietaisas nebuvo sugadintas , kitaip jis nėra tvarkomas .
- Turi būti pateikiamas pirkimo kvitas .
- Jei prietaisas rodo teisingą susidėvėjimą, neturi būti taikoma ši garantija.

Todėl bet kokia dalis, kuri gali būti neveikia , arba turinčios matomų naudojimo žymių (tokių kaip lempos, baterijos, kaitinimo elementai ...) estetinės dalys į garantiją neįtraukiami , o bet koks nustatytas defektas atsirandantis nesilaikant naudojimo taisyklių , aplaidumo naudojant ir/ar bet kokios kitos vartotojo žalos- negalima prisiimti tiekėjas ar gamintojas.

Kiekviena brokuota prekė bus pakeista nemokamai.

Bet kokiu atveju, , jei dalis gali būti pakeista, o ne visas prietaisas, Beper pasilieka teisę keisti tik tą dalį, o ne visą gaminį .

## Technická pomoc

Net pasibaigus garantiniam laikotarpiui mes visada galime sutaisyti sugedusius prietaisus .

Už techninę pagalbą ir / ar remonto pasibaigus garantiniam laikotarpiui galite tiesiogiai susisiekti žemiau adresu:

Platintojas:

---

KONTAKTUJTE SVÉHO DISTRIBUTORA VE VAŠÍ ZEMI  
NEBO AFTER SALES ODDĚLENÍ BEPER (E-MAIL [assistenza@beper.com](mailto:assistenza@beper.com)),  
KTERÝ PŘEDÁ VÁŠ DOTAZ DISTRIBUTOROVÍ VE VAŠÍ ZEMI.

## **VŠEOBECNÉ BEZPEČNOSTNÍ POKYNY**

ČTĚTE POZORNĚ NÁVOD K OBSLUZE PŘED PRVNÍM POUŽITÍM SPOTŘEBIČE.

Přečtěte si pozorně následující instrukce a užitečné bezpečnostní informace o instalaci, použití a údržbě, které Vám pomohou vyhnout se chybám a možným nehodám.

Odstraňte obal a ujistěte se, že je přístroj neporušený, pozornost věnujte i přírodnímu kabelu. Prvky balení (plastové sáčky, polystyren, atd.) by se neměli dostat k dětem, mohou být pro ně nebezpečné. Doporučuje se nevyhazovat tento obalový materiál do domácího odpadu, ale odevzdat je do sběrný tříděného odpadu a / nebo na místo k tomu určené příslušným místním úřadem.

Před vlastním připojením spotřebiče do elektrické sítě se ujistěte, že napětí v síti odpovídá údajům na etiketě výrobku.

Pokud je zástrčka nevhodná do zásuvky, může být pouze kvalifikovaným personálem nahrazena jinou vhodnou koncovkou. Je nutné však zajistit, aby kabel i zásuvka byly vhodné pro místní elektrickou síť pro zachování absorpce energie spotřebiče.

Nikdy netahejte za napájecí kabel při odpojování ze zásuvky.

Nepokládejte síťový kabel spotřebiče v blízkosti horkých ploch, nebo přes ostré předměty. Na síťový kabel nepokládejte těžké předměty, kabel umístěte tak, aby se po něm nešlapalo, aby se o něj nezakopávalo. Dbejte na to, aby napájecí kabel nevisel přes okraj stolu, nebo aby se nedotýkal horkého povrchu.

Je-li přírodní vedení tohoto přístroje poškozeno, musí být vyměněno výrobcem, jeho servisem nebo podobně kvalifikovanou osobou, aby se předešlo ohrožení.

Přístroj připojujte pouze na střídavý proud podle typového štítku

Obecně platí, že použití prodlužovacích přívodů se nedoporučuje; pokud je to nezbytné, použijte pouze jednoduché adaptéry nebo prodlužovací kabely v souladu s platnými bezpečnostními předpisy a ujistěte se, že celková kapacita na adaptérech nebo prodlužovacích přívodech nepřekračuje vyznačený maximální limit napájení.

Nepoužívejte spotřebič k jiným účelům, než pro které je určen.

Jakékoliv jiné použití je třeba považovat za nesprávné a tudíž nebezpečné. Výrobce nemůže být zodpovědný za žádné škody vyplývající z nesprávného, špatného či neopatrného použití.

Aby se zabránilo riziku přehřátí nebo požáru, je doporučeno zcela rozvinout napájecí kabel a odpojit přístroj ze sítě, pokud se nepoužívá.

Před čištěním vždy odpojte přístroj ze sítě.

Pro ochranu před úrazem elektrickým proudem nepoňujte kabel, zástrčku nebo jakékoliv části spotřebiče do vody nebo jiných tekutin. Ujistěte se, že se síťový kabel a vidlice síťového kabelu nemohou dostat do kontaktu s vodou nebo vlhkostí.

Ndržte přístroj s mokřýma rukama nebo nohama.

Ndržte spotřebič s bosými nohama.

Nevystavujte spotřebič atmosférickým vlivům jako je déšť, vítr, sníh, krupobití.

Nepoužívejte přístroj v blízkosti výbušnin, vysoce hořlavých materiálů, plynů, hořících plamenů nebo ohříváčů.

Přístroj může být používán dětmi od 8 let a osobami se sníženými fyzickými, smyslovými nebo duševními schopnostmi nebo s nedostatkem zkušeností a/nebo nedostatkem znalostí, pokud jsou pod dohledem nebo pokud byly poučeny o bezpečném používání přístroje a porozuměly z něj vyplývajícím rizikům. Přístroj není hračka. Čištění a údržbu přístroje smí provádět děti pouze pod dohledem.

Děti do 3 let by se neměly k přístroji přibližovat nebo být pod trvalým dohledem.

Děti mezi 3 a 8 roky by měly zapínat a vypínat přístroj pouze tehdy, když se nachází ve své určené normální pozici ovládání a když jsou pod dohledem nebo pokud byly poučeny o bezpečném používání přístroje a porozuměly z něj vyplývajícím rizikům. Děti mezi 3 a 8 roky by neměly přístroj ani připojovat ani ovládat, čistit nebo provádět údržbu.

**POZOR** - části tohoto výrobku se mohou silně ohřát a způsobit popálení! Při přítomnosti dětí a ohrožených osob buďte zvláště opatrní. Je nutné dohlížet na děti, aby bylo zajištěno, že si s přístrojem nehrají.

ČE

## POPIS PRODUKTU

1. Keramická deska
2. Digitální displej
3. Uzamykatelný prepínač
4. Otočná šňůra
5. Hlavní vypínač
6. Teplota - a tlačítko uzamčení
7. Teplota +

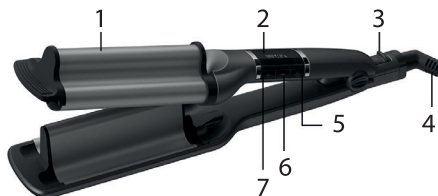

## INSTRUKCE K POUŽITÍ:

1. Umyjte si své vlasy, vysušte je vysoušečem vlasů a rozčesejte hřebenem
2. Zapojte přístroj do sítě a stisknete tlačítko I/O. LED displej se rozsvítí a zobrazí počáteční nastavenou teplotu 180°C. Teplotní rozsah je 100 až 200°C.
3. Stiskem tlačítka “+” můžete zvýšit nastavenou hodnotu. Stisknutím tlačítka “+” po dobu tří vteřin můžete nastavit přímo nejvyšší teplotu 200°C.
4. Stiskem tlačítka “-” snižujete nastavenou teplotu. Stiskem tlačítka “-” po dobu tří vteřin uzamknete všechny tlačítka. Podržením stejného tlačítka opět po 3 vteřiny tlačítka odemknete.
5. Tento přístroj má funkci automatického vypnutí po 1 hodině nečinnosti. Pokud není od poslední akce vykonána v průběhu 1 hodiny žádná činnost, přístroj se automaticky vypne.
6. Stiskem tlačítka “O” vypnete přístroj a odpojte jej napájení.

**POZOR:** Pokud se na displeji zobrazuje 888, zařízení nepracuje správně, regulace teploty není správně připojena nebo je poškozena.

Části tohoto výrobku se (po připojení přístroje do sítě a jeho zapnutí) mohou silně ohřát a způsobit popálení! Vyvarujte se přímého kontaktu s pokožkou, kontaktu s očima, obličejem, krkem a ušima. Přístroj vždy pokládejte na pevný povrch. Nepokládejte přístroj na jakékoliv povrchy citlivé na teplo, horký spotřebič by je mohl poškodit.

## ÚDRŽBA

Pokud nechcete používat přístroj po delší dobu, odpojte jej z elektrické sítě a uložte jej na suchém a větraném místě mimo dosah dětí. Neomotávejte napájecí kabel kolem keramických desek.

## ČIŠTĚNÍ

Před čištěním odpojte přístroj ze zásuvky a nechte je úplně vychladnout.

K čištění povrchu desek použijte měkký navlhčený hadřík. Ujistěte se, že se voda nijak nedostala do spotřebiče. Nepoužívejte detergenty nebo organická rozpouštědla, jako je benzin a toluen.

Dávejte pozor, aby nedošlo k poškrábání keramických desek.

## TECHNICKÁ DATA

Napájení: 220-240V~50Hz

Výkon (W): 110W

**V případě jakýchkoliv důvodů ke zlepšení si Beper vyhrazuje právo změnit nebo vylepšit produkt bez jakéhokoliv předchozího upozornění.**



Evropská směrnice 2011/65 / EU o odpadních elektrických a elektronických zařízeních (OEEZ), vyžaduje, aby staré domácí elektrické spotřebiče nebyly odkládány do běžného netříděného komunálního odpadu. Staré spotřebiče musí být shromažďovány odděleně, za účelem optimalizace obnovy a recyklace materiálů, které obsahují, a snížení dopadu na lidské zdraví a životní prostředí. Symbol "Přeškrtnuté popelnice" na výrobku vás upozorňuje na povinnost, že při likvidaci spotřebiče musí být shromažďovány odděleně.



# Záruční list

---

---

Tento spotřebič byl kontrolován ve výrobním závodě. Záruka 24 měsíců od data zakoupení se vztahuje na materiálové a výrobní vady. Nákupní doklad a případně záruční list musí být v případě nároku na záruku předloženy společně s výrobkem.

Záruka je platná pouze s dokladem o nákupu (účtenkou z pokladny) obsahující datum nákupu a model spotřebiče.

Pro technickou pomoc se prosím obraťte přímo na prodejce nebo naši společnost, aby byla zachována účinnost spotřebiče a nebyla zněplatněna záruka. Jakýkoli zásah do výrobku neoprávněnou osobou automaticky ruší poskytovanou záruku.

## Záruční podmínky

Pokud přístroj vykazuje vady v důsledku vadného materiálu a / nebo výroby během záruční doby, garantujeme opravu zdarma pod podmínkou, že:

- Přístroj byl používán řádně a pro účely specifikované výrobcem.
- Spotřebič nebyl upravován nebylo do něj jakkoliv zasahováno.
- Musí být předložen doklad o nákupu.
- Na běžné opotřebení přístroje se tato záruka nevztahuje.

Proto všechny části, které by mohly být náhodně poškozeny nebo mají viditelné známky běžného opotřebení spotřebního materiálu (například lampy, baterie, topná tělesa, ...) jsou vyloučeny ze záruky a za jakékoliv závady, vyplývající z nedodržení pravidel pro použití, nesprávného používání a / nebo nesprávnou údržbou přístroje, nedbalostí nebo nesprávnou instalací, poškození při přepravě a za jakékoliv jiné škody není dodavatel zodpovědný.

V každém případě si společnost Beper vyhrazuje právo nahradit pouze samotnou poškozenou část, nikoliv celý výrobek.

## Technická pomoc

I po uplynutí záruční doby budeme věnovat pozornost opravě poškozených spotřebičů.

Pro technickou pomoc a / nebo opravy po záruční době nás můžete kontaktovat na níže uvedených kontaktech:

---

---

KONTAKTUJTE SVÉHO DISTRIBUTORA VE VAŠÍ ZEMI  
NEBO AFTER SALES ODDĚLENÍ BEPER (E-MAIL [assistenza@beper.com](mailto:assistenza@beper.com)),  
KTERÝ PŘEDÁ VÁŠ DOTAZ DISTRIBUTOROVÍ VE VAŠÍ ZEMI.

# LADY B

ITALIAN COLLECTION



40.920  
Steam hair straightener



40.921  
Large band hair straightener



40.923  
Hair crimper



40.958  
Hair straightener



40.957  
Hair straightener

**beper**

**beper.com**

***beper***

**BEPER SRL**

Via Salieri, 30

37050 - Vallese di Oppeano - Verona

Tel. 045/7134674 – Fax 045/6984019

e-mail: [assistenza@beper.com](mailto:assistenza@beper.com)

**[beper.com](http://beper.com)**